

GRAPHITE

- PL** SZLIFIERKA TAŚMOWA
- GB** BELT SANDER
- DE** BANDSCHLEIFMASCHINE
- RU** ЛЕНТОЧНАЯ ШЛИФОВАЛЬНАЯ МАШИНА
- UA** ШЛИФМАШИНКА СТРИЧКОВА
- HU** SZALAGCSISZOLÓ
- RO** MASINA DE SLEFUIT CU BANDA
- CZ** PÁSOVÁ BRUSKA
- SK** PÁSOVÁ BRÚSKA
- SI** TRAČNI BRUSILNIK
- LT** JUOSTINIS ŠLIFUOKLIS
- LV** LENTVEIDA SLĪPMAŠĪNA
- EE** LINTLIHVIJA
- BG** ЛЕНТОВ ШЛАЙФ
- HR** TRAČNA BRUSILICA
- SR** TRAKASTA BRUSILICA
- GR** ΤΑΙΝΙΟΛΕΙΑΝΤΗΡΑΣ
- ES** LIJADORA DE BANDA
- IT** LEVIGATRICE A NASTRO
- NL** GEBRUIKSAANWIJZING BANDSLIJPER
- FR** PONCEUSE A BANDE

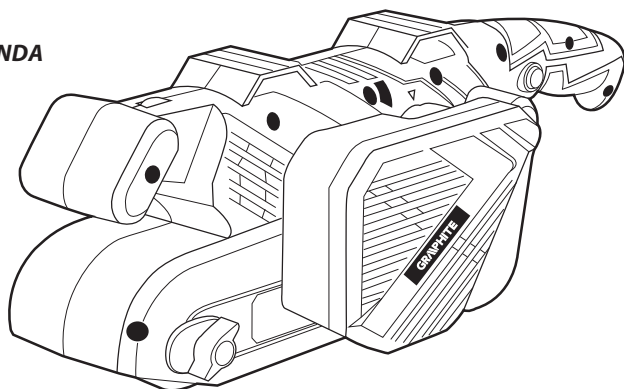

59G395

10* LAT
DOSTĘPNOŚCI
CZĘŚCI ZAMIENNYCH

Sprawdź dostępność
części zamiennych
do tego produktu

skanując kod QR
lub wchodząc na
gtxservice.pl



PL	INSTRUKCJA OBSŁUGI	6
GB	INSTRUCTION MANUAL	10
DE	BETRIEBSANLEITUNG	12
RU	РУКОВОДСТВО ПО ЭКСПЛУАТАЦИИ	15
UA	ІНСТРУКЦІЯ З ЕКСПЛУАТАЦІЇ	18
HU	HASZNÁLATI UTASÍTÁS	21
RO	INSTRUCTIUNI DE DESERVIRE	24
CZ	INSTRUKCE K OBSLUZE	26
SK	NÁVOD NA OBSLUHU	29
SI	NAVODILA ZA UPORABO	31
LT	APTARNAVIMO INSTRUKCIJA	34
LV	LIETOŠANAS INSTRUKCIJA	37
EE	KASUTUSJUHEND	39
BG	ИНСТРУКЦИЯ ЗА ОБСЛУЖВАНЕ	42
HR	UPUTE ZA UPOTREBU	45
SR	UPUTSTVO ZA UPOTREBU	47
GR	ΟΔΗΓΙΕΣ ΧΡΗΣΗΣ	50
ES	INSTRUCCIONES DE USO	53
IT	MANUALE PER L'USO	55
NL	GEBRUIKSAANWIJZING	58
FR	MANUEL D'INSTRUCTION	61

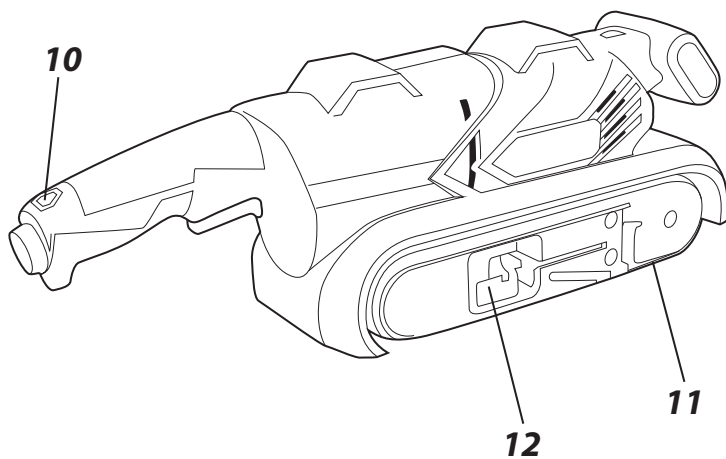
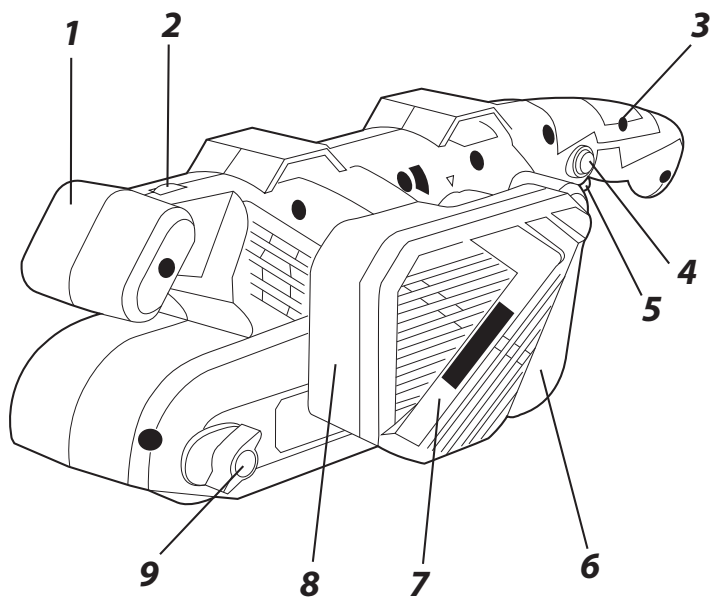

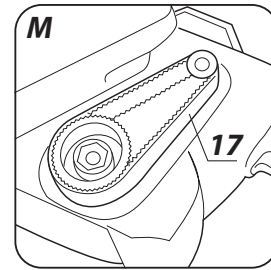
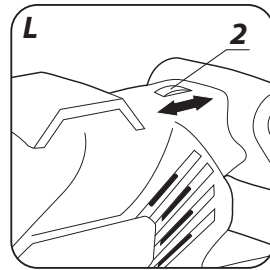
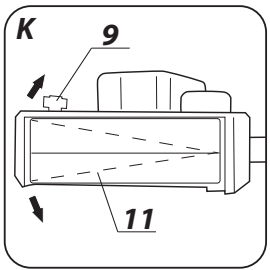
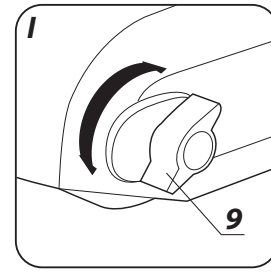
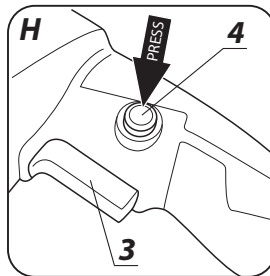
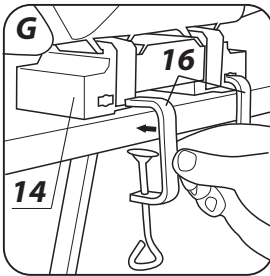
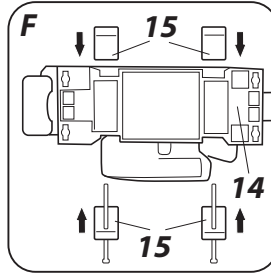
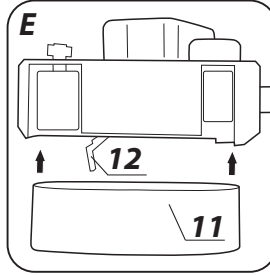
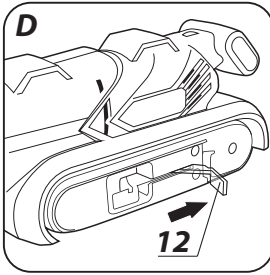
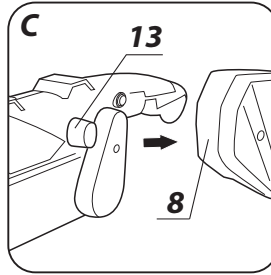
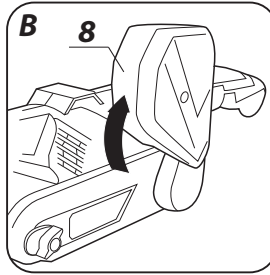
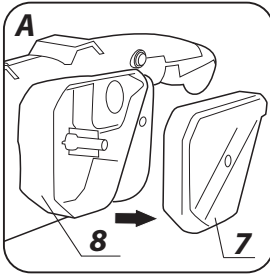

**PL INSTRUKCJA ORYGINALNA
(OBSŁUGI)**

**SZLIFIERKA TAŚMOWA
59G395**

UWAGA: PRZED PRZYSTĄPIENIEM DO UŻYTKOWANIA ELEKTRONARZĘDZIA NALEŻY UWAGNIE PRZECZYTAĆ NINIEJSZĄ INSTRUKCJĘ I ZACHOWAĆ JĄ DO DALSZEGO WYKORZYSTANIA.

SZCZEGÓLWY PRZEPISY BEZPIECZEŃSTWA

Ostrzeżenia bezpieczeństwa dla szlifierek taśmowych oraz szlifierek bębnowych

a) **Trzymaj elektronarzędzie za izolowane powierzchnie, ponieważ powierzchnia szlifująca może zetknąć się z jego własnym przewodem.** Uszkodzenie przewodu "pod napięciem" może spowodować, że odsłonięte, metalowe części elektronarzędzia mogą znaleźć się "pod napięciem" i mogą spowodować porażenie operatora prądem elektrycznym.

Przepisy bezpieczeństwa dla szlifierek taśmowych

a) Szlifierka taśmowa przeznaczona jest do szlifowania powierzchni. Niedozwolone jest stosowanie narzędzia w sposób niezgodny z jego przeznaczeniem.

b) Do pracy stacjonarnej mogą być wykorzystane tylko szlifierki taśmowe do tego przystosowane, wyposażone w oryginalny uchwyt stacjonarny załączony do elektronarzędzia. Pozostałych szlifierek nie wolno stosować do działania stacjonarnego.

c) Pracuj zawsze w masce ochronnej. Wdychanie pyłów jest niebezpieczne dla zdrowia. Pył z farb na bazie ołowiu, pył z niektórych gatunków twardego drewna np. dębowego czy bukowego mogą mieć działanie rakotwórcze.

d) Nie wolno obrabiać szlifierką materiałów zawierających azbest.

e) Pracując szlifierką stosuj: nauszniki przeciwhałasowe, gogle ochronne oraz rękawice ochronne.

f) Pracując ręczną szlifierką taśmową materiał obrabiany należy pewnie zamocować, tak aby nie dopuścić do jego przesunięcia. Źle zamocowany materiał może uderzyć operatora i/lub zniszczyć urządzenie.

g) Należy stosować wyłącznie pasy ściernego o zalecanej wielkości do danego urządzenia. Przed wymianą sprawdź w tabeli danych znamionowych jaki rozmiar pasa jest rekomendowany do twojego urządzenia.

h) Przed wymianą pasa ściernego lub konserwacją urządzenia należy odłączyć szlifierkę od zasilania przez wyjęcie wtyczki przewodu zasilającego z gniazdka sieciowego.

i) Przed wymianą pasa ściernego lub konserwacją urządzenia należy pozwolić na ostygnięcie urządzenia. Elementy stopy urządzenia mogą się nagrzewać.

j) Trzymaj ręczną szlifierkę taśmową pewnie i oburącz, tak aby nie stracić nad nią kontroli.

k) Zawsze przestrzegaj wskazówek zawartych w ogólnych i szczegółowych przepisach bezpieczeństwa.

UWAGA! Urządzenie służy do pracy wewnątrz pomieszczeń.

Mimo zastosowania konstrukcji bezpiecznej z samego założenia, stosowania środków zabezpieczających i dodatkowych środków ochronnych, zawsze istnieje ryzyko szcążkowe doznania urazów podczas pracy.

Objaśnienie zastosowanych piktogramów



1. UWAGA! Zachowaj szczególne środki ostrożności!
2. Przeczytaj instrukcję obsługi, przestrzegaj ostrzeżeń i warunków bezpieczeństwa w niej zawartych!
3. Druga klasa ochronności.
4. Używaj środki ochrony osobistej (gogle ochronne, ochronniki słuchu, maskę przeciwpyłową).
5. Odłącz urządzenie przed naprawą.
6. Używaj odzieży ochronnej.
7. Chroń urządzenie przed wilgocią.
8. Nie dopuszczaj dzieci do narzędzia.

BUDOWA I PRZEZNACZENIE

Szlifierka taśmowa jest ręcznym elektronarzędziem napędzanym za pomocą jednofazowego silnika komutatorowego. Urządzenie przeznaczone jest do powierzchniowego szlifowania wyrobów drewnianych, polerowania powierzchni drewnianych pokrytych lakierem, polerowania wykańczającego lakierowanych powierzchni metalowych, usuwania rdzy lub śladów lakieru przed ponownym lakierowaniem, wykańczania powierzchni betonowych itp. Dzięki specjalnej nakładce może być wykorzystywana również jako urządzenie stacjonarne. Obszary jej użytkowania to wykonawstwo prac remontowo - budowlanych, stolarskiej oraz wszelkich prac z zakresu samodzielnej działalności amatorskiej (majsterkowanie)

Nie wolno stosować szlifierek do szlifowania materiałów zawierających magnez, azbest lub powierzchni pokrytych gipsem.

OPIS STRON GRAFICZNYCH

Poniższa numeracja odnosi się do elementów urządzeń przedstawionych na stronach graficznych niniejszej instrukcji.

1. Uchwyt pomocniczy
2. Pokrętko regulacji prędkości przesuwu pasa ściernego
3. Rękojeść zasadnicza
4. Przycisk blokady włącznika
5. Włącznik
6. Osłona paska napędowego
7. Pokrywa pojemnika na pył
8. Pojemnik na pył
9. Pokrętko regulacji pasa ściernego
10. Lampka sygnalizująca podłączenie napięcia
11. Pas ścierny
12. Dźwignia naciągu pasa ściernego
13. Króciec odprowadzania pyłu
14. Nakładka
15. Wspornik
16. Zacisk mocujący
17. Pasek napędowy

* Mogą występować różnice między rysunkiem a wyrobem.

OPIS UŻYTYCH ZNAKÓW GRAFICZNYCH



UWAGA



OSTRZEŻENIE



MONTAŻ/USTAWIENIA



INFORMACJA

WYPOSAŻENIE I AKCESORIA

1. Nakładka - 1 szt.
2. Wspornik - 4 szt.
3. Śruba + nakrętka - 2 kpl.
4. Zacisk mocujący - 2 szt.

PRZYGOTOWANIE DO PRACY

ODPROWADZANIE PYŁU

Celem utrzymania czystości powierzchni obrabianej szlifierką taśmową ma dołączony pojemnik na pył. Należy regularnie opróżniać pojemnik na pył, co zapewnia wydajne działanie szlifierek. Zaleca się opróżniać pojemnik na pył już po napełnieniu go w połowie.





-  Odkręcić śrubę mocującą pokrywę (7) pojemnika na pył (8) i zdjąć pokrywę (7) (rys. A).
- Oczyszczyć z pyłu pojemnik (8) i pokrywę (7).
- Zamontować pokrywę pojemnika na pył w odwrotnej kolejności do jej demontażu.

 Dodatkowo istnieje możliwość podłączenia szlifierki do odsysacza pyłu (np. odkurzacza). Opcja szczególnie przydatna podczas pracy szlifierką zamontowaną do pracy stacjonarnej.

-  Obrócić pojemnik na pył (8) w prawo (rys. B) i zdjąć z króćca odprowadzania pyłu (13) (rys. C).
- Podłączyć końcówkę odkurzacza do króćca odprowadzania pyłu (13).
- Montaż pojemnika na pył odbywa się w odwrotnej kolejności do jego demontażu.

ZAKŁADANIE PASA ŚCIERNEGO

 **Przed przystąpieniem do zakładania pasa ściernego upewnij się, czy wyłącznik jest w położeniu wyłączenia i czy przewód zasilający jest odłączony od sieci.**

-  Przesunąć do oporu dźwignię naciągu pasa ściernego (12) w kierunku pokazanym strzałką (rys. D).
- Nalożyć pas ścierny na rolki (rys. E).
- Przesunąć dźwignię naciągu pasa ściernego (12) do położenia pierwotnego.

 **Należy zwrócić uwagę, aby kierunek zwrotu strzałki znajdującej się na tylnej powierzchni pasa ściernego był zgodny z kierunkiem strzałki na obudowie szlifierki taśmowej.**

MONTAŻ NAKŁADKI DO PRACY STACJONARNEJ

 Dzięki specjalnej nakładce szlifierka może być wykorzystywana jako urządzenie stacjonarne.

-  Nalożyć nakładkę (14) na górną część obudowy szlifierki.
- Wsunąć wsporniki (15), tak, aby trafiły w swoje prowadzenie w nakładce (14) i zamocować dokręcając dostarczonymi śrubami z nakrętkami (rys. F).
- Obrócić szlifierkę i oprzeć nakładkę (14) na blacie stołu roboczego.
- Wsunąć zaciski mocujące (16) w gniazda nakładki (14) i przymocować do blatu stołu roboczego (rys. G).

 Zaciski mocujące (16) mogą być zamontowane po lewej lub prawej stronie nakładki (14).

PRACA / USTAWIENIA

WŁĄCZANIE / WYŁĄCZANIE

 **Przed przyłączeniem szlifierki do sieci zasilającej zawsze należy sprawdzić czy napięcie sieci odpowiada napięciu znamionowemu podanemu na tabliczce znamionowej umieszczonej na elektronarzędziu, oraz czy wyłącznik jest w pozycji wyłączony.**

 **Przed włączeniem szlifierki należy uchwycić ją pewnie obiema rękami. Szlifierkę można włączać tylko wtedy, gdy jest uniesiona nad materiałem przewidzianym do obróbki.**

 **Włączenie** - wcisnąć przycisk włącznika (5) i przytrzymać w tej pozycji.

Wyłączenie - zwolnić nacisk na przycisk włącznika (5).

Blokada włącznika (praca ciągła)

Włączenie:

- Wcisnąć przycisk włącznika (5) i przytrzymać w tej pozycji.
- Wcisnąć przycisk blokady włącznika (4) (rys. H).
- Zwolnić nacisk na przycisk włącznika (5).

Wyłączenie:

- Wcisnąć i zwolnić nacisk na przycisk włącznika (5).

LAMPKA SYGNALIZUJĄCA PODŁĄCZENIE NAPIĘCIA

 W momencie podłączenia szlifierki do gniazda zasilającego lampka sygnalizująca podłączenie napięcia (10) zostaje podświetlona.

REGULACJA UŁOŻENIA PASA ŚCIERNEGO (REGULACJA RÓWNOLEGŁOŚCI OSI ROLEK PROWADZĄCYCH)

-  Włączyć szlifierkę.
- W czasie, gdy pas ścierny jest ruchomy obracać pokrętkę regulacji pasa ściernego (9) (rys. I) tak, aby pas ścierny (11) przesuwała się równo bez tendencji do schodzenia na boki (rys. J).

 **Jeśli dopuści się do tego, że pas ścierny będzie powoli przesuwał się ku bokowi szlifierki, (co znaczy, że osie rolek nie są równoległe) pas ścierny szybko ulegnie uszkodzeniu.**

 W czasie posługiwania się szlifierką należy dążyć do równoległego usytuowania powierzchni pasa ściernego i powierzchni materiału obrabianego. Trzymając pewnie za uchwyt pomocniczy (1) i rękojeść zasadniczą (3) należy szlifierkę przesuwać do przodu i do tyłu w sposób równomierny.

 **Nie wolno dociskać szlifierki zbyt silnie. Nacisk powinien być umiarkowany i rozłożony równomiernie na powierzchni styku pasa ściernego z materiałem obrabianym. Wywieranie zbyt dużego nacisku na szlifierkę spowoduje nienormalny spadek prędkości przesuwu pasa ściernego, nadmierne nagrzewanie silnika, uszkodzenie materiału obrabianego i elementów szlifierki. Stosować okresowe przerwy w pracy.**

REGULACJA PRĘDKOŚCI PRZESUWU PASA ŚCIERNEGO

 Prędkość przesuwu pasa ściernego szlifierki reguluje się poprzez pokręcenie i ustawienie pokrętki regulacji prędkości przesuwu pasa ściernego (2) w pożądanym położeniu. Pozwala to na dostosowanie prędkości pracy elektronarzędzia do właściwości obrabianego materiału. Zakres regulacji prędkości wynosi od 1 do 6.

Im wyższa liczba ukazuje się na obwodzie pokrętki regulacji przesuwu pasa ściernego (2) (rys. L), tym większa jest prędkość pracy szlifierki.

KONTROLA PASA ŚCIERNEGO

 Ponieważ w czasie dłuższego użytkowania tego samego pasa ściernego spada wydajność pracy należy wymieniać pas ścierny, gdy tylko zostanie zauważone jego nadmierne zużycie.

DOBÓR PASA ŚCIERNEGO

 Do obróbki zgrubnej należy stosować pasy ścierne z ziarnem wielkości 40 lub 60. Do szlifowania wykańczającego lub polerowania należy stosować pasy ścierne z ziarnem oznaczonym większą liczbą. Gdy powierzchnia materiału, który ma być obrabiany jest szorstka to najpierw należy do obróbki użyć pasa ściernego o ziarnie jak do obróbki zgrubnej, a dopiero w następnej kolejności można użyć pasa ściernego o ziarnie przewidzianym do obróbki wykańczającej.

OBSŁUGA I KONSERWACJA

 **Przed przystąpieniem do jakichkolwiek czynności związanych z instalowaniem, regulacją, naprawą lub obsługą należy wyjąć wtyczkę przewodu zasilającego z gniazda sieciowego.**

KONSERWACJA I PRZECHOWYWANIE

 Zaleca się czyszczenie urządzenia bezpośrednio po każdorazowym użyciu.

- Do czyszczenia nie należy stosować wody lub innych cieczy.
- Urządzenie należy czyścić za pomocą suchego kawałka tkaniny lub przedmuchać sprężonym powietrzem o niskim ciśnieniu.
- Nie używać żadnych środków czyszczących ani rozpuszczalników, gdyż mogą one uszkodzić części wykonane z tworzywa sztucznego.
- Regularnie należy czyścić szczeliny wentylacyjne w obudowie silnika, aby nie dopuścić do przegrzania urządzenia.
- W przypadku uszkodzenia przewodu zasilającego, należy go wymienić na przewód o takich samych parametrach. Czynność tą należy powierzyć wykwalifikowanemu specjalście lub oddać urządzenie do serwisu.
- W przypadku występowania nadmiernego iskrzenia na komutatorze zlecić sprawdzenie stanu szcottek węglowych silnika osobie wykwalifikowanej.
- Urządzenie zawsze należy przechowywać w miejscu suchym, niedostępnym dla dzieci.

WYMIANA PASKA NAPĘDOWEGO



Jeśli pasek napędowy jest zużyty to szlifierka nie pracuje właściwie. Konieczna jest wymiana paska napędowego.



- Odkręcić wkrętakiem wkręt mocujący osłonę paska napędowego (6) i zdjąć osłonę.
- Zdjąć pasek napędowy (17) zsuwając go z kół napędu poprzez obracanie kół ręką.
- Montaż nowego paska napędowego należy przeprowadzić w następujący sposób:
 - założyć pasek napędowy na mniejsze koło napędowe.
 - obracając kołami nasunąć pasek napędowy (17) na większe koło napędowe (rys. M).
- Zamontować osłonę paska napędowego (6) i dokręcić wkręt mocujący.



Upewnić się czy pasek napędowy jest właściwie ułożony na obu kołach napędowych.

WYMIANA SZCZOTEK WĘGLOWYCH



Zużyte (krótsze niż 5 mm), spalone lub pęknięte szczotki węglowe silnika należy natychmiast wymienić. Zawsze dokonuje się jednocześnie wymiany obu szczotek węglowych. Czynność wymiany szczotek węglowych należy wykonać wyłącznie osobie wykwalifikowanej wykorzystując części oryginalne.



Wszelkiego rodzaju usterki powinny być usuwane przez autoryzowany serwis producenta.

PARAMETRY TECHNICZNE

DANE ZNAMIONOWE

Szlifierka taśmowa 59G395	
Parametr	Wartość
Napięcie zasilania	230 V AC
Częstotliwość zasilania	50 Hz
Moc znamionowa	900 W
Zakres prędkości przesuwu paska ściernego na biegu jałowym	200-400 m/min
Czynna powierzchnia szlifowania	75 x 135 mm
Rozmiar paska ściernego	75 x 533mm
Uchwyt do pracy stacjonarnej	Wyposażono
Klasa ochronności	II
Masa	3,4 kg
Rok produkcji	2019

59G395 oznacza zarówno typ oraz określenie maszyny

DANE DOTYCZĄCE HAŁASU I DRGAŃ

Poziom ciśnienia akustycznego	$L_{p, \text{z}}$ = 96 dB(A) K= 3 dB(A)
Poziom mocy akustycznej	$L_{W, \text{z}}$ = 107 dB(A) K= 3 dB(A)
Wartość przyspieszeń drgań	a_{z} = 5,85 m/s ² K= 1,5 m/s ²

Informacje na temat hałasu i wibracji

Poziom emitowanego hałasu przez urządzenie opisano poprzez: poziom emitowanego ciśnienia akustycznego $L_{p, \text{z}}$ oraz poziom mocy akustycznej $L_{W, \text{z}}$ (gdzie K oznacza niepewność pomiaru). Drgania emitowane przez urządzenie opisano poprzez wartość przyspieszeń drgań ah (gdzie K oznacza niepewność pomiaru).

Podane w niniejszej instrukcji: poziom emitowanego ciśnienia akustycznego $L_{p, \text{z}}$, poziom mocy akustycznej $L_{W, \text{z}}$ oraz wartość przyspieszeń drgań ah zostały zmierzone zgodnie z normą EN 62841-1:2015+AC:2015. Podany poziom drgań ah może zostać użyty do porównywania urządzeń oraz do wstępnej oceny ekspozycji na drgania.

Podany poziom drgań jest reprezentatywny jedynie dla podstawowych zastosowań urządzenia. Jeżeli urządzenie zostanie użyte do innych zastosowań lub z innymi narzędziami roboczymi, poziom drgań może ulec zmianie. Na wyższy poziom drgań będzie wpływać niewystarczająca czy zbyt rzadka konserwacja urządzenia. Podane powyżej przyczyny mogą spowodować zwiększenie ekspozycji na drgania podczas całego okresu pracy.

Aby dokładnie oszacować ekspozycję na drgania, należy uwzględnić okresy kiedy urządzenie jest wyłączone lub kiedy jest włączone ale nie jest używane do pracy. Po dokładnym oszacowaniu wszystkich czynników łączna ekspozycja na drgania może okazać się znacznie niższa.

W celu ochrony użytkownika przed skutkami drgań należy wprowadzić dodatkowe środki bezpieczeństwa, takie jak: cykliczna konserwacja urządzenia i narzędzi roboczych, zabezpieczenie odpowiedniej temperatury rąk oraz właściwa organizacja pracy.

OCHRONA ŚRODOWISKA



Produktów zasilanych elektrycznie nie należy wyrzucać wraz z domowymi odpadkami, lecz oddać je do utylizacji w odpowiednich zakładach. Informacji na temat utylizacji udzieli sprzedawca produktu lub miejscowe władze. Zużyty sprzęt elektryczny i elektroniczny zawiera substancje nieojobodne dla środowiska naturalnego. Sprzęt nie poddany recyklingowi stanowi potencjalne zagrożenie dla środowiska i zdrowia ludzi.

* Zastrzeżenie się prawo dokonywania zmian.

„Grupa Topex Spółka z ograniczoną odpowiedzialnością” Spółka komandytowa z siedzibą w Warszawie, ul. Pograniczna 2/4 (dalej: Grupa Topex) informuje, iż wszelkie prawa autorskie do treści niniejszej instrukcji (dalej: „Instrukcja”), w tym m.in. jej tekstu, zamieszczonych fotografii, schematów, rysunków a także jej kompozycji, należą wyłącznie do Grupy Topex i podlegają ochronie prawnej zgodnie z ustawą z dnia 4 lutego 1994 roku, o prawie autorskim i prawach pokrewnych (tj. Dz. U. 2006 Nr 90 Poz 631 z późn. zm.). Kopowanie, przetwarzanie, publikowanie, modyfikowanie w celach komercyjnych całości Instrukcji jako poszczególnych jej elementów, bez zgody Grupy Topex wyrażonej na piśmie, jest surowo zabronione i może spowodować pociągnięcie do odpowiedzialności cywilnej i karnej.

GWARANCJA I SERWIS



Warunki gwarancji oraz opis postępowania w przypadku reklamacji zawarte są w załączonej Karcie Gwarancyjnej.

Serwis Centralny

GTX Service

Ul. Pograniczna 2/4

02-285 Warszawa

tel. +48 22 573 03 85

fax. +48 22 573 03 83

e-mail graphite@gtxservice.pl

Sieć Punktów Serwisowych do napraw gwarancyjnych i pogwarancyjnych dostępna na platformie internetowej gtxservice.pl

GRAPHITE zapewnia dostępność części zamiennych oraz materiałów eksploatacyjnych dla urządzeń i elektronarzędzi. Pełna oferta części i usług na gtxservice.pl.

Zeskanuj QR kod i wejdź na gtxservice.pl



GTX SERVICE



Deklaracja Zgodności WE

/EC Declaration of Conformity/

/Megfelelőségi Nyilatkozat EK/

/ES vyhlásenie o zhode/

PL EN HU SK

Producent /Manufacturer//Gyártó//Výrobca/	Grupa Topex Sp. z o.o. Sp.k. ul. Pograniczna 2/4, 02-285 Warszawa
Wyrób /Product/ /Termék/ /Produkt/	Szliifierka taśmowa /Belt sander/ /Szalagcsiszoló/ /Pásová brúška/
Model /Model//Modell//Model/	59G395
Numer seryjny /Serial number//Sorszám//Poradové číslo/	00001 ÷ 99999

Opisany wyżej wyrób jest zgodny z następującymi dokumentami:

/The above listed product is in conformity with the following UE Directives:/

/A fent jelzett termék megfelel az alábbi irányelveknek:/

/Vyššie popísaný výrobok je v zhode s nasledujúcimi dokumentmi:/

Dyrektywa Maszynowa 2006/42/WE /Machinery Directive 2006/42/EC/ /2006/42/EK Gépék/ /Smernica Európskeho Parlamentu a Rady 2006/42/ES/	Dyrektywa o Kompatybilności Elektromagnetycznej 2014/30/UE /EMC Directive 2014/30/EU/ /2014/30/EU Elektromágneses összeférhetőség/ /EMC Smernica Európskeho Parlamentu a Rady 2014/30/EÚ/
Dyrektywa o RoHS 2011/65/UE /RoHS Directive 2011/65/EU/ /RoHS irányelv 2011/65/EU/ /RoHS Smernica Európskeho Parlamentu a Rady 2011/65/EÚ/	

oraz spełnia wymagania norm:

/and fulfils requirements of the following Standards:/

/valamint megfelel az alábbi szabványoknak:/

/a spĺňa požiadavky:/

EN 62841-1:2015+AC:2015; EN 62841-2-4:2014+AC:2015; EK9-BE-88:2014; AfPS GS 2014:01 PAK;
EN 55014-1:2017; EN 55014-2:2015; EN 61000-3-2:2014; EN 61000-3-3:2013;
IEC 62321:2008

Jednostka notyfikowana: /Notified body//Bejelentett szervezet//Notifikovaný organ/

No. 0905; INTERTEK DEUTSCHLAND GMBH Stangenstraße 1, 70771 LEINFELDEN-ECHTERDINGEN, Germany

Nazwisko i adres osoby mającej miejsce zamieszkania lub siedzibę w UE upoważnionej do przygotowania dokumentacji technicznej:

/Name and address of the person who established in the Community and authorized to compile the technical file:/

/A műszaki dokumentáció összeállítására felhatalmazott, a közösség területén lakóhellyel vagy székhellyel rendelkező személy neve és címe:/

/Meno a adresa osoby alebo bydliska v EÚ poverená zostavením technickej dokumentácie:/

Paweł Kowalski
Ul. Pograniczna 2/4
02-285 Warszawa

Paweł Kowalski
Pełnomocnik ds. jakości firmy GRUPA TOPEX
/GRUPA TOPEX Quality Agent/
/A GRUPA TOPEX Minőségügyi meghatalmazott képviselője/
/Splnomocnenec Kvalita TOPEX GROUP/
Warszawa, 2018-06-21

GB TRANSLATION OF THE ORIGINAL INSTRUCTIONS

BELT SANDER 59G395

CAUTION: BEFORE USING THE POWER TOOL READ THIS MANUAL CAREFULLY AND KEEP IT FOR FUTURE REFERENCE.

DETAILED SAFETY REGULATIONS

Safety warnings for belt sanders and drum sanders

a) Hold the power tool by insulated surfaces, because the sanding surface may come into contact with the tool power cord. Any damage to live wire may cause any uncovered metal part of the power tool to become live and bring danger of electric shock to the operator.

Safety regulations for belt sanders

- Belt sanders is designed for sanding surfaces. Do not use the tool for purposes it is not designed for.
- Use stationary mode only for belt sanders designed for such use and equipped with original holder for stationary use, that is included with the power tool. Do not use other sanders in stationary mode.
- Work with protective mask on at all times. Dust inhalation is dangerous to health. Dust of lead based paints, of certain hard wood species e.g. oak or beech, may be carcinogenic.
- Do not use the sander to process materials that contain asbestos.
- When working with a sander, make sure to use earmuff protectors, protective goggles and protective gloves.
- When working with a hand sander, always firmly secure the processed piece to prevent it from shifting. Poorly secured material may hit the operator and/or damage the tool.
- Use only recommended size of sanding belts for a device. Check the rating data sheet for belt size recommended for your device before replacement.
- Before replacement of sanding belt or tool maintenance, disconnect the sander from power supply by removing power cord plug from mains socket.
- Let the tool cool down before sanding belt replacement or tool maintenance. Elements of the pad may heat up.
- Hold the hand operated belt sander firmly with both hands to prevent loss of control over the tool.
- Always follow guidelines from the general and detailed safety regulations.

CAUTION! This device is designed to operate indoors.

The design is assumed to be safe, protection measures and additional safety systems are used, nevertheless there is always a small risk of injuries at work.

Explanation of used symbols



- CAUTION! Use precaution measures!
- Read instruction manual, observe warnings and safety conditions therein!
- Protection class 2.

- Use personal protection measures (protective goggles, earmuff protectors, anti-dust mask).
- Disconnect the device before repairs.
- Use protective clothes.
- Protect the tool from moisture.
- Keep the tool away from children.

CONSTRUCTION AND USE

Belt sander is a hand held power tool driven by a single-phase commutator motor. The device is designed for surface sanding of wood products, polishing wood surfaces with lacquer coating, fine polishing of lacquered metal surfaces, removal of rust or specks of lacquer before applying new lacquer, finishing of concrete surfaces etc. Special add-on allows to use the tool also in stationary mode. Range of use covers repair and building works, woodworking and any work from the scope of individual, amateur activities (tinkering).



Do not use the sander for sanding surfaces that contain magnesium or asbestos, or covered with gypsum.

DESCRIPTION OF DRAWING PAGES

Below enumeration refers to the device elements depicted on the drawing pages of this manual.

- Additional grip
- Wheel for adjustment of sanding belt speed
- Main handle
- Switch lock button
- Switch
- Drive belt cover
- Dust container cover
- Dust container
- Wheel for sanding belt adjustment
- Voltage indicator lamp
- Sanding belt
- Sanding belt tension lever
- Dust extraction outlet
- Add-on
- Support
- Fixing clamp
- Drive belt

* Differences may appear between the product and drawing.

MEANING OF SYMBOLS



CAUTION



WARNING



ASSEMBLY / SETTINGS



INFORMATION

EQUIPMENT AND ACCESSORIES

- | | |
|-----------------|----------|
| 1. Add-on | - 1 pce |
| 2. Support | - 4 pcs |
| 3. Screw + nut | - 2 sets |
| 4. Fixing clamp | - 2 pcs |

PREPARATION FOR OPERATION

DUST EXTRACTION



Equipment of belt sander includes dust container that helps to maintain the processed surface clean. Empty the dust container on a regular basis, this will ensure efficient operation of the sander. It is recommended to empty the container when it is half-full.



• Undo the screw that holds the dust container (8) cover (7) and remove the cover (7) (fig. A).

• Clean the container (8) and the cover (7) from dust.

• Install the dust container cover in reverse sequence of removal.



Additionally you can attach dust extraction (e.g. a vacuum cleaner) to the sander. This feature is useful in particular when working with

the sander in stationary mode.

-  Turn the dust container (8) clockwise (fig. B) and remove from the dust extraction outlet (13) (fig. C).
- Attach vacuum cleaner connector to the dust extraction outlet (13).
- Install the dust container in reverse sequence to removal.

INSTALLATION OF SANDING BELT

 Prior to sanding belt installation ensure the switch is in the off position and that power cord is disconnected from mains network.

-  Move the sanding belt tension lever (12) to the end in the direction shown by the arrow (fig. D).
- Put sanding belt on rollers (fig. E).
- Move the sanding belt tension lever (12) to its original position.

 Ensure the direction of the arrow located on the sanding paper back surface matches direction of the arrow located on the belt sander body.

INSTALLATION OF THE ADD-ON FOR STATIONARY OPERATION

 Special add-on allows to use the sander in stationary mode.

- Put the add-on (14) onto upper part of the sander body.
- Insert the supports (15) so they match with their guides in the add-on (14) and fix with included bolts and nuts (fig. F).
- Turn the sander over and rest the add-on (14) on a workbench top.
- Insert the fixing clamps (16) in the add-on (14) sockets and secure to workbench top (fig. G).

 You can install the fixing clamps (16) either on the right or on the left side of the add-on (14).

OPERATION / SETTINGS

SWITCHING ON / OFF

 Before connecting the belt sander to a power supply network, always check that power supply voltage matches rated voltage shown on the rating plate that is fixed to the power tool, and that switch is in the off position.

 During operation hold the sander firmly with both hands. Switch on the belt sander only when it is lifted above the material that you plan to process.

-  **Switching on** – press the switch button (5) and hold in this position.
- Switching off** – release pressure on the switch button (5).

Locking the switch (continuous operation)

Switching on:

- Press the switch button (5) and hold in this position.
- Press the switch button lock (4) (fig. H).
- Release pressure on the switch button (5).

Switching off:

- Press and release the switch button (5).

VOLTAGE INDICATOR LAMP

 When the sander is connected to power supply socket, the voltage indicator lamp (10) turns on.

ADJUSTMENT OF SANDING BELT POSITION (SETTING THE GUIDE ROLLERS PARALLEL)

-  Switch the sander on.
- During sanding belt movement turn the sanding belt adjustment wheel (9) (fig. I) so the sanding belt (11) runs smoothly and does not move aside (fig. K).

 If you allow the sanding belt to shift to the side of the sander (which would mean that roller axes are not parallel), the belt will be damaged quickly.

 When using the belt sander try to position the belt surface and surface of processed material in parallel. Hold the additional grip (1) and the main handle (3) firmly and move the sander back and

forth smoothly.

 Do not press the belt sander too hard. Pressure must be moderate and uniform on the whole surface of contact of belt and processed material. Applying too big pressure causes undesirable drop of belt speed, motor overheating, damage of processed material and parts of the sander. Make periodic breaks in operation.

ADJUSTMENT OF SANDING BELT SPEED

 You can control sanding belt speed by turning the wheel for adjustment of sanding belt speed (2) and setting it in desired position. It allows to adjust the power tool working speed to match characteristics of processed material. Speed control range is 1 to 6.

The bigger the number on the wheel rim (2) (fig. L), the greater the belt sander operation speed.

CHECKING SANDING BELT

 Due to loss in efficiency after long time of using the same sanding belt, replace the belt immediately when you see it is excessively worn.

CHOOSING SANDING BELT

 For rough sanding use sanding belts with 40 or 60 grit. For finish or polishing use sanding belts with grit marked with bigger number. When surface of the processed material is coarse, first use sanding belt for rough sanding and only after that use sanding belt with grit for fine sanding.

OPERATION AND MAINTENANCE

 Unplug the power cord from mains socket before commencing any activities related to installation, adjustment, repair or maintenance.

MAINTENANCE AND STORAGE

-  Cleaning the device after each use is recommended.
- Do not use water or any other liquid for cleaning.
- Clean the device with a dry cloth or blow through with compressed air at low pressure.
- Do not use any cleaning agents or solvents, since they may damage plastic parts.
- Clean ventilation holes in the motor casing regularly to prevent device overheating.
- In case of power cord damage replace it with a cord with the same specification. Entrust the repair to a qualified specialist or return the tool to a service point.
- In case of excessive commutator sparking, have the technical condition of carbon brushes of the motor checked by a qualified person.
- Always store the tool in a dry place, beyond reach of children.

REPLACEMENT OF DRIVE BELT

 Belt sander will not work properly if driving belt is worn. Belt replacement is necessary.

-  Use screwdriver to unscrew the screw that fix driving belt cover (6) and remove the cover.
- Remove the driving belt (17) by turning the pulleys manually and pulling the belt off.
- To install new drive belt do as follows:
 - put the drive belt onto smaller pulley,
 - rotate pulleys and draw the drive belt (17) over the bigger pulley (fig. M).
- Install drive belt cover (6) and tighten fixing screws.

 Ensure the drive belt is correctly set on both driving pulleys.

REPLACEMENT OF CARBON BRUSHES

 Immediately replace worn out (shorter than 5 mm), burnt or cracked motor carbon brushes. Always replace both carbon brushes at a time.

Entrust replacement of carbon brushes only to a qualified person. Use only original parts.

 All defects should be repaired by service workshop authorized by the manufacturer.

TECHNICAL PARAMETERS

RATED PARAMETERS

Belt Sander 59G395	
Parameter	Value
Supply voltage	230 V AC
Power supply frequency	50 Hz
Rated power	900 W
Sanding belt speed range when idle	200-400 m/min
Active sanding surface	75 x 135 mm
Size of sanding belt	75 x 533mm
Holder for stationary mode	Yes
Protection class	II
Weight	3,4 kg
Year of production	2019
59G395 defines type and indication of the device	

NOISE LEVEL AND VIBRATION PARAMETERS

Sound pressure	$L_{p_s} = 96 \text{ dB(A)}$ $K = 3 \text{ dB(A)}$
Sound power	$L_{w_s} = 107 \text{ dB(A)}$ $K = 3 \text{ dB(A)}$
Vibration acceleration	$a_v = 5,85 \text{ m/s}^2$ $K = 1,5 \text{ m/s}^2$

Noise and vibration information

Noise produced by the device is defined with: level of produced sound pressure L_{p_s} and level of sound power L_{w_s} (where K is measurement uncertainty). Vibrations produced by the device are defined with vibration acceleration value a_v (where K is measurement uncertainty).

Sound pressure L_{p_s} , sound power L_{w_s} and vibration acceleration a_v , specified in this manual have been measured in accordance with EN 62841-1:2015+AC:2015. Specified vibration level a_v can be used to compare tools and for initial evaluation of exposition to vibrations.

Specified vibration level is representative only for main applications of the device. When the device is used for other purposes or with different working tools, the vibration level may change. Insufficient or too rare maintenance may increase vibration level. The above-mentioned factors may lead to higher exposure to vibrations during whole working time.

To precisely define exposure to vibrations, include periods when the device is switched off and when it is switched on but not used for working. Once all factors have been carefully considered, total exposition to vibrations may be significantly lower.

To protect the user from results of exposure to vibrations, use additional safety measures such as: device and working tool periodic maintenance, proper hand temperature conditions, good work organisation.

ENVIRONMENTAL PROTECTION



Electrical equipment must not be disposed off with household waste and, instead, should be utilized at appropriate facilities. Information on utilization can be provided by the product vendor or the local authorities. Waste electrical and electronic equipment contains substances that are not neutral to the natural environment. Equipment that is not recycled constitutes a potential hazard to the environment and to human health.

* Right to introduce changes is reserved.

"Grupa Topex Spółka z ograniczoną odpowiedzialnością" Spółka komandytowa with seat in Warsaw at ul. Pograniczna 2/4 (hereinafter Grupa Topex) informs, that all copyrights to this instruction (hereinafter Instruction), including, but not limited to, text, photographs, schemes, drawings and layout of the instruction, belong to Grupa Topex exclusively and are protected by laws accordingly to Copyright and Related Rights Act of 4 February 2004 (ustawa o prawie autorskim i prawach pokrewnych, Dz. U. 2006 No 90 item 631 with later amendments). Copying, processing, publishing, modifications for commercial purposes of the entire Instruction or its parts without written permission of Grupa Topex are strictly forbidden and may cause civil and legal liability.



ÜBERSETZUNG DER ORIGINALBETRIEBSANLEITUNG

BANDSCHLEIFMASCHINE 59G395

ANMERKUNG: LESEN SIE DIE VORLIEGENDE BETRIEBSANLEITUNG VOR DER INBETRIEBNAHME DIESES ELEKTROWERKZEUGS SORGFÄLTIG DURCH UND BEWAHREN SIE DIESE FÜR SPÄTERES NACHSCHLAGEN AUF.

DETAILLIERTE SICHERHEITSVORSCHRIFTEN

Sicherheitswarnungen für Band- und Trommelschleifmaschinen

a) Halten Sie das Elektrowerkzeug an isolierten Flächen, denn die Schleiffläche mit dem Versorgungskabel des Gerätes in Kontakt kommen kann. Die Beschädigung des Versorgungskabels, das „unter Spannung“ steht, kann dazu führen, dass freiliegende Metallteile des Elektrowerkzeugs „unter Spannung“ geraten und einen elektrischen Schlag beim Betreiber verursachen können.

Sicherheitsvorschriften für Bandschleifmaschinen

a) Die Bandschleifmaschine ist für das Schleifen von Oberflächen bestimmt. Es ist nicht zulässig, das Werkzeug ihrem Verwendungszweck zu entfremden.

b) Zum stationären Einsatz eignen sich nur Bandschleifmaschinen, die zu diesem Zweck vorgesehen sind und mit der stationären, dem Elektrowerkzeug beigelegten Originalaufnahme ausgestattet sind. Verwenden Sie keine anderen Schleifmaschinen im stationären Betrieb.

c) Bei der Arbeit tragen Sie stets eine Schutzmaske. Die Einatmung der Stäube ist gesundheitsschädlich. Der Staub von Bleifarben, manchen harten Holzarten, z.B. Eichen- bzw. Buchenholz, kann kreberzeugend wirken.

d) Mit der Schleifmaschine dürfen keine asbesthaltigen Stoffe bearbeitet werden.

e) Beim Einsatz der Schleifmaschine verwenden Sie: das Gehörschutz, die Schutzbrille und die Schutzhandschuhe.

f) Wenn Sie die manuelle Bandschleifmaschine verwenden, befestigen Sie das Werkstück, damit es nicht verschoben wird. Das schlecht befestigte Werkstück kann den Betreiber treffen und/oder das Gerät beschädigen.

g) Verwenden Sie ausschließlich Schleifbänder in der für das jeweilige Gerät empfohlenen Größe. Vor dem Auswechseln überprüfen Sie in der Datentabelle, welche Bandgröße für Ihr Gerät empfohlen wird.

h) Vor dem Austausch des Schleifbandes bzw. vor der Wartung des Gerätes trennen Sie die Schleifmaschine von der Versorgung, indem Sie den Netzstecker der Versorgungsleitung aus der Steckdose herausziehen.

i) Vor dem Austausch des Schleifbandes bzw. vor der Wartung des Gerätes lassen Sie das Gerät abkühlen. Die Bauteile der Schleifplatte des Gerätes können heiß werden.

j) Halten Sie die manuelle Bandschleifmaschine sicher in beiden Händen, um die Kontrolle über das Gerät nicht zu verlieren.

k) Beachten Sie stets die in den allgemeinen und detaillierten Sicherheitsvorschriften enthaltenen Hinweise.

ACHTUNG! Das Gerät ist für den Betrieb in Innenräumen bestimmt.

Obwohl eine sichere Konstruktion, Sicherheitseinrichtungen und zusätzliche Schutzvorrichtungen eingesetzt werden, besteht stets das Restrisiko einer Verletzung beim Betrieb der Vorrichtung.

Erläuterung zu den eingesetzten Piktogrammen



1. ACHTUNG! Besondere Sicherheitsvorkehrungen beachten!
2. Die Betriebsanleitung durchlesen und die darin enthaltenen Warnhinweise und Sicherheitshinweise beachten!
3. Zweite Schutzklasse.
4. Persönliche Schutzausrüstung (Schutzbrille, Gehörschutz, Staubschutzmaske) tragen.
5. Das Gerät vor der Reparatur vom Versorgungsnetz trennen.
6. Schutzkleidung verwenden.
7. Das Gerät vor Feuchtigkeit schützen.
8. Kinder vom Gerät fernhalten.

AUFBAU UND BESTIMMUNG

Die Bandschleifmaschine ist ein manuell bedienbares Elektrowerkzeug, das mit einem einphasigen Kommutatormotor betrieben wird. Das Gerät ist für das Schleifen der Oberflächen von Holzgegenständen, Polieren von lackierten Holzoberflächen, Polieren von lackierten Metalloberflächen, Entfernen von Rost und Lackresten vor einer erneuten Beschichtung mit Lack, Ausbauen von Betonoberflächen usw. bestimmt. Mit einer speziellen Auflage kann es ebenfalls stationär eingesetzt werden. Der Anwendungsbereich dieses Werkzeugs umfasst die Ausführung von Sanierungs- und Bauarbeiten, Tischlerarbeiten und aller Arbeiten, die Zuhause selbst durchgeführt werden (Heimwerker).



Dieser Schleifer darf zum Schließen von magnesium-, asbesthaltigen Stoffen oder den mit Gips beschichteten Oberflächen nicht verwendet werden.

BESCHREIBUNG DER SEITEN MIT GRAPHIKEN

Die unten angeführte Nummerierung bezieht sich auf die Elemente des Gerätes, die auf den Seiten mit Graphiken dargestellt werden.

1. Zusatzgriff
2. Geschwindigkeitsregler des Schleifbandvorschubs
3. Hauptgriff
4. Taste für Schalterverriegelung
5. Hauptschalter
6. Abdeckung des Antriebsriemens
7. Staubbehälterdeckel
8. Staubbehälter
9. Regler des Schleifbands
10. Kontrolllampe für Spannung
11. Schleifband
12. Zugspannungshebel des Schleifbands
13. Staubabsaugstutzen
14. Auflage
15. Tragarm
16. Befestigungsklemme
17. Antriebsriemen

* Es können Unterschiede zwischen der Abbildung und dem Produkt auftreten

BESCHREIBUNG DER VERWENDETEN GRAPHISCHEN ZEICHEN



ACHTUNG



WARNUNG



MONTAGE/EINSTELLUNGEN



INFORMATION

AUSSTATTUNG UND ZUBEHÖR

1. Auflage - 1 St.
2. Tragarm - 4 St.
3. Schraube + Mutter - 2 Sätze
4. Befestigungsklemme - 2 St.

VORBEREITUNG AUF DEN EINSATZ

STAUBABFÜHRUNG



Um die zu bearbeitende Oberfläche sauber zu halten, ist die Schleifmaschine mit einem Staubbehälter ausgestattet. Der Staubbehälter ist regelmäßig zu entleeren, um die richtige Funktionsweise der Schleifmaschine zu gewährleisten. Es wird empfohlen, den Staubbehälter nach der Halbfüllung zu entleeren.



- Die Schraube zur Befestigung des Deckels (7) des Staubbehälters (8) herausdrehen und den Deckel (7) abnehmen (Abb. A).
- Den Staubbehälter (8) und den Deckel (7) entstauben.
- Zur Montage des Staubbehälters ist das Montageverfahren umgekehrt anzuwenden.



Die Schleifmaschine kann an ein Staubabsauggerät (z.B. Staubsauger) angeschlossen werden. Diese Option ist besonders hilfreich beim stationären Einsatz der Schleifmaschine.



- Den Staubbehälter (8) nach rechts (Abb. B) drehen und vom Staubaustrittsstutzen (13) abnehmen (Abb. C).
- Das Endstück des Staubsaugers an den Staubabsaugstutzen (13) anschließen.
- Zur Montage des Staubbehälters ist das Demontageverfahren umgekehrt anzuwenden.

SCHLEIFBAND AUFSETZEN



Vor dem Aufsetzen des Schleifbands stellen Sie sicher, dass der Hauptschalter ausgeschaltet und die Versorgungsleitung von der Netzspannung getrennt ist.



- Schieben Sie den Zugspannungshebel des Schleifbands (12) in die mit dem Pfeil (Abb. D) gezeigte Richtung bis zum Anschlag.
- Setzen Sie das Schleifband auf die Rollen (Abb. E) auf.
- Schieben Sie den Zugspannungshebel des Schleifbands (12) in die ursprüngliche Stellung.



Beachten Sie, dass die Pfeilrichtung auf der Rückseite des Schleifbands der Pfeilrichtung am Gehäuse der Schleifmaschine entspricht.

AUFLAGE ZUM STATIONÄREN EINSATZ MONTIEREN



Mit einer speziellen Auflage kann die Schleifmaschine stationär eingesetzt werden.



- Die Auflage (14) auf den Oberteil des Gehäuses der Schleifmaschine aufsetzen.
- Die Tragarme (15) einsetzen, sodass sie in ihre Führungen in der Auflage (14) hineingehen und mit den mitgelieferten Schrauben und Muttern befestigen (Abb. F).
- Die Schleifmaschine umdrehen und die Auflage (14) auf die Arbeitstischplatte stellen.
- Die Befestigungsklemmen (16) in die Aufnahmen in der Auflage (14) einsetzen und an der Arbeitstischplatte (Abb. G) befestigen.



Die Befestigungsklemmen (16) können an der linken oder rechten Seite der Aufnahme (14) angebracht werden.

BETRIEB/EINSTELLUNGEN



EIN-/AUSSCHALTEN
Überprüfen Sie vor dem Einschalten der Schleifmaschine, ob die auf dem Typenschild angegebene Spannung des Elektrowerkzeugs der Netzspannung entspricht und der Hauptschalter ausgeschaltet ist.



Vor dem Einschalten der Schleifmaschine halten Sie sie mit beiden Händen fest. Die Schleifmaschine darf nur dann eingeschaltet werden, wenn sie über dem Werkstück angehoben ist.



Einschalten - Hauptschalter (5) drücken und in dieser Position halten.

Ausschalten - den Hauptschalter (5) freigeben.

Schalterarretierung (Dauerbetrieb)

Einschalten:

- Hauptschalter (5) drücken und in dieser Position halten.
- Die Taste des Schalters (4) (Abb. H) drücken.
- Den Schalter (5) freigeben.

Ausschalten:

- Den Hauptschalter (5) drücken und loslassen.

KONTROLLLAMPE FÜR SPANNUNG



Mit dem Anschluss der Schleifmaschine an die Steckdose leuchtet die Kontrolllampe für Spannung (10) auf.

SCHLEIFBANDLAGE REGULIEREN (REGULIERUNG VON PARALLELEN AXEN DER FÜHRUNGSROLLEN)



- Schalten Sie die Schleifmaschine ein.
- Wenn das Schleifband in Bewegung ist, drehen Sie den Regler des Schleifbands (9) (Abb. I) so, dass das Schleifband (11) gleichmäßig ohne seitliches Verschieben (Abb. K) läuft.



Verschiebt sich das Schleifband langsam zur Seite der Schleifmaschine (was bedeutet, dass die Achsen der Rollen nicht parallel sind), kommt es zur schnellen Beschädigung des Schleifbands.



Beim Gebrauch der Schleifmaschine streben Sie nach einer parallelen Lage der Oberfläche des Schleifbands und des Werkstücks. Halten Sie die Schleifmaschine am Zusatzgriff (1) und Hauptgriff (3) fest und verschieben Sie sie gleichmäßig vor- und rückwärts.



Drücken Sie die Schleifmaschine nicht zu stark an. Der Andruck soll mittelmäßig und gleichmäßig auf die Kontaktfläche zwischen dem Schleifband und Werkstück verteilt sein. Der zu starke Andruck auf die Schleifmaschine wird einen untypischen Rückgang der Geschwindigkeit des Schleifbandvorschubs, ein zu starkes Aufheizen des Motors, die Beschädigung des Werkstücks und Maschinenelementen verursachen. Bei der Arbeit legen Sie ab und zu Pausen ein.

GESCHWINDIGKEIT DES SCHLEIFBANDVORSCHUBS REGULIEREN



Die Regelung des Schleifbandvorschubs erfolgt durch Drehung und Einstellung des Geschwindigkeitsreglers des Schleifbandvorschubs (2) in die gewünschte Stellung. Dies lässt die Drehzahl des Elektrowerkzeugs für den materialgerechten Betrieb einstellen. Der Regelungsbereich ist 1 bis 6.

Je höher die Zahl am Geschwindigkeitsregler des Schleifbandvorschubs (2) (Abb. L), desto höher ist die Geschwindigkeit der Schleifmaschine.

SCHLEIFBAND PRÜFEN



Da bei einem längeren Gebrauch eines Schleifbandes die Effizienz der Arbeit sinkt, ist das Schleifband auszutauschen, wenn sein Verschleiß feststellbar wird.

SCHLEIFBAND AUSWÄHLEN



Für die Grobbearbeitung sind Schleifbänder mit der Korngröße 40 bzw. 60 zu verwenden. Für die Feinbearbeitung oder das Polieren sind Schleifbänder mit einer höheren Korngröße einzusetzen. Wenn die Oberfläche des Werkstücks roh ist, verwenden Sie zuerst das Schleifband mit der Korngröße für die Grobbearbeitung und erst dann das Schleifband mit der Korngröße für die Feinbearbeitung.

BEDIENUNG UND WARTUNG



Vor allen Montage-, Einstell-, Reparatur- oder Bedienungsarbeiten trennen Sie den Stecker der Versorgungsleitung aus der Netzsteckdose.

WARTUNG UND AUFBEWAHRUNG



- Es wird empfohlen, das Gerät direkt nach jedem Gebrauch zu reinigen.
- Zum Reinigen kein Wasser oder keine anderen Flüssigkeiten verwenden.
- Das Gerät ist mit einem trockenen Lappen zu wischen oder mit Druckluft mit niedrigem Druckwert durchzublasen.
- Keine Reinigungs- oder Lösungsmittel verwenden, denn sie können die Kunststoffteile beschädigen.

- Die Lüftungsschlitze der Motorstichsäge regelmäßig reinigen, um die Überhitzung des Motors zu vermeiden.
- Bei einer Beschädigung der Versorgungsleitung tauschen Sie sie gegen eine neue mit den gleichen Parametern aus. Damit einen qualifizierten Fachelektriker oder eine Servicestelle beauftragen.
- Beim übermäßigen Funken am Kommutator ist eine Fachkraft mit der Prüfung des Zustandes der Motor-Kohlebürsten zu beauftragen.
- Das Gerät in einem trockenen Ort, außerhalb der Reichweite von Kindern aufbewahren.

ANTRIEBSRIEMEN AUSTAUSCHEN



Wenn der Antriebsriemen verschleißt ist, arbeitet die Schleifmaschine nicht richtig. Der Antriebsriemen ist in einem solchen Fall auszutauschen.



- Mit dem Schraubendreher schrauben Sie die Befestigungsschraube der Abdeckung des Antriebsriemens (6) ab und entfernen Sie die Abdeckung.
- Nehmen Sie den Antriebsriemen (17) ab, indem Sie ihn von den Antriebsrädern beim Drehen der Räder mit der Hand herunterrollen.
- Die Montage eines neuen Antriebsriemens ist folgendermaßen durchzuführen:
 - den Antriebsriemen auf das kleinere Antriebsrad aufsetzen.
 - durch die Drehung der Räder den Antriebsriemen (17) auf das größere Antriebsrad aufsetzen (Abb. M).
- Montieren Sie die Abdeckung des Antriebsriemens (6) wieder und schrauben Sie die Befestigungsschrauben fest.



Stellen Sie sicher, dass der Antriebsriemen richtig auf beiden Antriebsrädern aufgesetzt ist.



KOHLBÜRSTEN AUSTAUSCHEN

Die abgenutzten (kürzer als 5 mm), verbrannten oder gerissenen Kohlebürsten des Motors sind sofort auszutauschen. Es werden immer gleichzeitig beide Kohlebürsten ausgetauscht.

Die Kohlebürsten ausschließlich von qualifiziertem Fachpersonal unter Verwendung von Originalersatzteilen austauschen lassen.



Alle Störungen sind durch den autorisierten Kundendienst des Herstellers zu beheben.

TECHNISCHE PARAMETER

NENNWERTE

Bandschleifmaschine 59G395	
Parameter	Wert
Versorgungsspannung	230 V AC
Versorgungsfrequenz	50 Hz
Nennleistung	900 W
Wertebereich Schleifbandvorschub im Leerlauf	200-400 m/min
Aktive Schleiffläche	75 x 135 mm
Schleifbandgröße	75 x 533mm
Auflage zum stationären Einsatz	Mitgeliefert
Schutzklasse	II
Masse	3,4 kg
Baujahr	2019
59G395 bedeutet sowohl den Maschinentyp, als auch die Maschinenbezeichnung	

LÄRM- UND SCHWINGUNGSANGABEN

Schallpegel	$L_{p_A} = 96 \text{ dB(A)}$ $K = 3 \text{ dB(A)}$
Schalleistungspegel	$L_{w_A} = 107 \text{ dB(A)}$ $K = 3 \text{ dB(A)}$
Wert der Schwingungsbeschleunigung	$a_{h_A} = 5,85 \text{ m/s}^2$ $K = 1,5 \text{ m/s}^2$

Informationen über Lärm und Vibrationen

Der Lärmpegel wird anhand des Schalldruckpegels L_{p_A} und des Schalleistungspegels L_{w_A} beschrieben (wo K für die Messunsicherheit steht). Die vom Gerät emittierten Schwingungen werden anhand des Wertes der Schwingungsbeschleunigung a_h beschrieben (wo K für die Messunsicherheit steht).

Вид в этой инструкции указаны значения: для звукового давления L_{pA} , для звуковой мощности L_{WA} и для значения ускорения a_n по EN 6241-1:2015+AC:2015 измерены. Для указанных значений ускорения a_n по сравнению с приборами и для предварительной оценки воздействия на здоровье используется.

Указанные значения звукового давления являются репрезентативными только для стандартных применений прибора. Если прибор используется для других применений или с другими инструментами, значения звукового давления могут измениться. Более высокие значения звукового давления влияют не только на здоровье, но и на редкое обслуживание. Из описанных причин могут возникнуть повышенные воздействия на здоровье в течение всего рабочего времени.

Для точной оценки воздействия вибрации, периоды, в которые прибор выключен или включен, не учитываются, а также периоды, в которые прибор выключен или включен. Для точной оценки воздействия вибрации необходимо учитывать все факторы, которые могут повлиять на общее воздействие вибрации, а именно: частоту, амплитуду и продолжительность воздействия.

Дополнительные меры безопасности, такие как регулярное обслуживание прибора и инструментов, обеспечение безопасности рук, правильное использование прибора, соблюдение правил техники безопасности, являются важными для предотвращения травм.

УМВЛТШУТЗ



Вывозите электрические продукты не в мусорный бак, а в специально отведенное место. Спросите у местных властей о возможности переработки. Спросите у местных властей о возможности переработки. Спросите у местных властей о возможности переработки. Спросите у местных властей о возможности переработки.

* Änderungen vorbehalten.

„Grupa Topek Spółka z ograniczoną odpowiedzialnością“ Spółka komandytowa mit Sitz in Warschau, ul. Pogorzana 2/4 (nachfolgend: „Grupa Topek“) teilt mit, dass alle Urheberrechte auf den Inhalt der vorliegenden Betriebsanleitung (nachfolgend: „Betriebsanleitung“), darunter u. a. derer Text, Bilder, Schemata, Zeichnungen, sowie Anordnung, ausschließlich Grupa Topek gehören und laut Gesetz über das Urheberrecht und verwandte Rechte vom 4. Februar 1994 (GBL 2006 Nr. 90 Pos. 631 mit späteren Änderungen) rechtlich geschützt werden. Das Kopieren, Verarbeiten, Veröffentlichungen sowie Modifizieren der gesamten Betriebsanleitung bzw. derer Einzelteile für kommerzielle Zwecke ohne Einwilligung von Grupa Topek in Schriftform ist streng verboten und kann zivil- und strafrechtlich verfolgt werden.

RU ПЕРЕВОД ОРИГИНАЛЬНОЙ ИНСТРУКЦИИ

ЛЕНТОЧНАЯ ШЛИФОВАЛЬНАЯ МАШИНА 59G395

ВНИМАНИЕ: ПЕРЕД НАЧАЛОМ ЭКСПЛУАТАЦИИ РУЧНОЙ ЭЛЕКТРИЧЕСКОЙ МАШИНЫ СЛЕДУЕТ ВНИМАТЕЛЬНО ПРОЧИТАТЬ ДАННУЮ ИНСТРУКЦИЮ И СОХРАНИТЬ В КАЧЕСТВЕ СПРАВОЧНОГО МАТЕРИАЛА.

ЧАСТНЫЕ ТРЕБОВАНИЯ ПО БЕЗОПАСНОСТИ

Предупреждения по безопасности для ленточных и барабанных шлифовальных машин

а) Держите ручную машину за изолированные поверхности, предназначенные для удержания рукой, так как при работе рабочий инструмент может коснуться шнура питания. При контакте с находящимся под напряжением шнуром питания, доступные металлические части машины могут оказаться под напряжением и вызвать поражение оператора электрическим током.

Требования по безопасности для ленточных шлифовальных машин

- Ленточная шлифовальная машина предназначена для шлифования поверхностей. Запрещается применять ручную электрическую машину не по назначению.
- Для стационарной работы можно использовать только такие ленточные шлифовальные машины, которые предназначены для такой работы и оснащены оригинальным стационарным держателем, который входит в комплект машины. Остальные ленточные шлифовальные машины запрещается использовать для стационарной работы.
- Работайте в защитной маске. Вдыхание пыли опасно для здоровья. Пыль, образующаяся при обработке лакокрасочных материалов, содержащих свинец, а также пыль некоторых сортов твердой древесины, например, дуба и бука, может оказывать канцерогенное действие.
- Запрещается обрабатывать шлифовальной машиной материалы, содержащие асбест.
- Во время работы со шлифовальной машиной, пользуйтесь защитными наушниками, защитными очками и защитными перчатками.
- Во время работы со шлифовальной машиной, надежно закрепляйте обрабатываемый предмет, чтобы он не перемещался при шлифовании. Плохо зафиксированный предмет может ударить оператора и/или повредить ручную электрическую машину.
- Используйте шлифовальные ленты, размеры которых подходят для данной электрической машины. Перед заменой шлифовальной ленты проверьте в таблице с техническими характеристиками, какие шлифовальные ленты подходят для вашей машины.
- Приступая к замене шлифовальной ленты или техническому уходу, отключите шлифовальную машину от сети и выньте вилку шнура питания из электрической розетки.
 - Перед заменой шлифовальной ленты или техническим уходом дайте шлифовальной машине остыть. Некоторые части подошвы шлифовальной машины могут нагреваться.
 - Держите шлифовальную машину двумя руками, чтобы не потерять над ней контроль.
 - Соблюдайте указания, содержащиеся в общих требованиях по безопасности при работе с ручными электрическими машинами.

ВНИМАНИЕ! Ручная электрическая машина служит для работы внутри помещений.

Несмотря на безопасную конструкцию, принятые защитные меры и использование средств защиты, всегда существует некоторый остаточный риск получения травмы во время работы.

Расшифровка пиктограмм



- ВНИМАНИЕ!** Соблюдайте специальные меры предосторожности!
- Прочитайте инструкцию по эксплуатации, соблюдайте указания и правила техники безопасности, приведенные в инструкции!
- Класс защиты II.
- Пользуйтесь средствами индивидуальной защиты (защитными очками, наушниками, пылезащитной маской).
- Отключайте оборудование перед ремонтными работами.
- Пользуйтесь защитной одеждой.

7. Берегите оборудование от влаги.
8. Не разрешайте детям прикасаться к электрической машине.

КОНСТРУКЦИЯ И ПРИМЕНЕНИЕ

Ленточная шлифовальная машина – это ручная электрическая машина, приводимая в движение однофазным коллекторным двигателем. Ленточная шлифовальная машина предназначена для отделочного шлифования деревянных изделий, полирования деревянных и металлических поверхностей с лакокрасочным покрытием, удаления ржавчины и следов лака перед повторной покраской, отделки бетонных поверхностей и т.п. Благодаря специальной накладке, шлифовальную машину можно использовать для стационарной работы. Сфера применения электрической машины – строительно-ремонтные работы, столярные работы, а также все работы, выполняемые домашними мастерами.

 **Запрещается использовать ручную электрическую машину для шлифования материалов, содержащих магний и асбест, либо поверхностей, покрытых гипсом.**

ОПИСАНИЕ К ГРАФИЧЕСКИМ ИЗОБРАЖЕНИЯМ

Перечисленная ниже нумерация касается элементов ручной машины, представленных на страницах с графическими изображениями.

1. Вспомогательная рукоятка
2. Регулятор скорости шлифовальной ленты
3. Основная рукоятка
4. Фиксатор кнопки включения
5. Кнопка включения
6. Защита приводного ремня
7. Крышка пылесборника
8. Пылесборник
9. Регулятор шлифовальной ленты
10. Контрольная лампа, сигнализирующая подачу напряжения
11. Шлифовальная лента
12. Рычаг натяжения шлифовальной ленты
13. Патрубок для удаления пыли
14. Накладка
15. Кронштейн
16. Фиксатор
17. Приводной ремень

* Внешний вид приобретенного оборудования может незначительно отличаться от изображенного на рисунке.

РАШИФРОВКА ПРЕДУПРЕЖДАЮЩИХ ЗНАКОВ



ВНИМАНИЕ



ПРЕДУПРЕЖДЕНИЕ



СБОРКА / НАСТРОЙКА



ИНФОРМАЦИЯ

ОСНАЩЕНИЕ И ДОПОЛНИТЕЛЬНЫЕ ПРИНАДЛЕЖНОСТИ

1. Накладка – 1 шт.
2. Кронштейн – 4 шт.
3. Винт + гайка – 2 компл.
4. Фиксатор – 2 шт.

ПОДГОТОВКА К РАБОТЕ

УДАЛЕНИЕ ПЫЛИ

 Для сохранения обрабатываемой поверхности в чистоте, ленточная шлифовальная машина оснащена пылесборником. Следует регулярно опорожнять пылесборник, это обеспечит эффективную работу шлифовальной машины. Рекомендуется опорожнять наполовину заполненный пылесборник.

-  Отвинтите крепежный винт крышки (7) пылесборника (8) и снимите крышку (7) (рис. А).
- Очистите пылесборник (8) и крышку (7) от пыли.
- Монтаж пылесборника осуществляется в последовательности,

обратной его демонтажу.

К шлифовальной машине можно подключить оборудование, предназначенное для вытяжки пыли (например, пылесос). Это особенно удобно во время стационарной работы шлифовальной машиной.

-  Поверните пылесборник (8) вправо (рис. В) и снимите с патрубка для отвода пыли (13) (рис. С).
- Подключите шланг пылесоса к патрубку для отвода пыли (13).
- Монтаж пылесборника осуществляется в последовательности, обратной его демонтажу.

ЗАМЕНА ШЛИФОВАЛЬНОЙ ЛЕНТЫ

 **Приступая к установке шлифовальной ленты, убедитесь, что кнопка включения находится в положении "выключено", а вилка шнура питания отключена от сети.**

-  Переместите рычаг натяжения шлифовальной ленты до упора (12) в направлении, указанном стрелкой (рис. D).
- Наденьте шлифовальную ленту на ролики (рис. E).
- Переместите рычаг натяжения шлифовальной ленты (12) в исходное положение.

 **Убедитесь, что направление стрелки, расположенной на нижней поверхности шлифовальной бумаги, соответствует направлению, указываемому стрелкой, находящейся на корпусе шлифовальной машины.**

МОНТАЖ НАКЛАДКИ ДЛЯ СТАЦИОНАРНОЙ РАБОТЫ

 Благодаря специальной накладке, шлифовальная машина может работать в стационарном режиме.

-  Наденьте накладку (14) на верхнюю часть корпуса шлифовальной машины.
- Вставьте кронштейны (15), так, чтобы они попали в пазы в накладке (14) и закрепите с помощью входящих в комплект винтов с гайками (рис. F).
- Поверните шлифовальную машину и поставьте накладку (14) на рабочий стол.
- Вставьте фиксаторы (16) в гнезда накладки (14) и прикрутите к поверхности рабочего стола (рис. G).

 Фиксаторы (16) можно закреплять с левой или правой стороны накладки (14).

РАБОТА / НАСТРОЙКА

ВКЛЮЧЕНИЕ / ВЫКЛЮЧЕНИЕ



Перед включением шлифовальной машины в сеть убедитесь, что напряжение сети соответствует номинальному напряжению, указанному в паспортной табличке электрической машины, а кнопка включения находится в положении "выключено".



Перед включением шлифовальной машины возьмите ее двумя руками. Шлифовальную машину можно включать только в случае, если она приподнята над предметом, предназначенным для обработки.



Включение - нажмите кнопку включения (5) и удерживайте в таком положении.

Выключение - отпустить кнопку включения (5).

Блокировка кнопки включения (непрерывная работа)

Включение:

- Нажмите кнопку включения (5) и удерживайте в таком положении.
- Нажмите кнопку блокиратора кнопки включения (4) (рис. H).
- Отпустите кнопку включения (5).

Выключение:

- Нажмите и отпустите кнопку включения (5).

КОНТРОЛЬНАЯ ЛАМПОЧКА, СИГНАЛИЗИРУЮЩАЯ ПОДАЧУ НАПЯЖЕНИЯ



При включении шлифовальной машины в розетку загорается контрольная лампа, сигнализирующая подачу напряжения (10).

РЕГУЛИРОВКА ПОЛОЖЕНИЯ ШЛИФОВАЛЬНОЙ ЛЕНТЫ (РЕГУЛИРОВКА ПАРАЛЛЕЛЬНОСТИ ОСИ НАПРАВЛЯЮЩИХ РОЛИКОВ)

- Включите шлифовальную машину.
- Во время движения шлифовальной ленты поворачивайте регулятор шлифовальной ленты (9) (рис. I) так, чтобы шлифовальная лента (11) двигалась ровно и не съезжала набок (рис. К).

Если шлифовальная лента будет постепенно съезжать набок (что свидетельствует о том, что оси направляющих роликов не параллельны), это приведет к быстрому ее повреждению.

- Во время работы со шлифовальной машиной следите за тем, чтобы шлифовальная лента была параллельна поверхности обрабатываемого предмета. Уверенно держите инструмент за вспомогательную (1) и основную рукоятки (3), равномерно перемещайте шлифовальную машину вперед и назад.

Запрещается нажимать на шлифовальную машину с чрезмерной силой. Нажимайте с умеренной силой, равномерно, в пункте соприкосновения шлифовальной ленты с обрабатываемым материалом. Чрезмерный нажим на шлифовальную машину вызовет ненормальное снижение скорости движения шлифовальной ленты, чрезмерный перегрев двигателя, повреждение обрабатываемого предмета и элементов электрической машины. Периодически делайте перерывы в работе.

РЕГУЛИРОВКА СКОРОСТИ ДВИЖЕНИЯ ШЛИФОВАЛЬНОЙ ЛЕНТЫ

- Скорость движения шлифовальной ленты регулируется путем установки регулятора скорости шлифовальной ленты (2) в требуемое положение. Это позволяет подобрать скорость работы электрической машины в зависимости от свойств обрабатываемого предмета. Диапазон регулировки скорости составляет от 1 до 6.

Чем больше число на окружности регулятора скорости шлифовальной ленты (2) (рис. L), тем выше рабочая скорость шлифовальной машины.

КОНТРОЛЬ ШЛИФОВАЛЬНОЙ ЛЕНТЫ

- Поскольку при длительной эксплуатации одной и той же шлифовальной ленты снижается производительность, шлифовальную ленту необходимо заменять сразу, как только будет замечен ее чрезмерный износ.

ПОДБОР ШЛИФОВАЛЬНОЙ ЛЕНТЫ

- Для черновой шлифовки следует использовать шлифовальную ленту зернистостью 40 или 60. Для отделки и полировки следует использовать шлифовальную ленту, зернистость которой больше. Если поверхность предназначенного для обработки предмета неровная, обработку следует начать бумагой с зернистостью для черновой обработки, а затем можно использовать шлифовальную ленту с зернистостью, предусмотренной для финишной отделки.

ТЕХНИЧЕСКОЕ ОБСЛУЖИВАНИЕ

- Приступая к каким-либо действиям, связанным со сборкой, настройкой, ремонтом или техническим обслуживанием, выньте вилку шнура питания из розетки.

ТЕХНИЧЕСКИЙ УХОД И ХРАНЕНИЕ

- Рекомендуется чистить электрическую машину после каждого использования.
- Для чистки запрещается использовать воду и прочие жидкости.
- Чистите ручную электрическую машину сухой тряпочкой или сжатым воздухом под небольшим давлением.
- Запрещается использовать для чистки чистящие средства и растворители, так как они могут повредить пластмассовые элементы электрической машины.
- Систематически очищайте вентиляционные отверстия, чтобы не допустить перегрева электрической машины.

- При повреждении шнура питания замените его шнуром питания с аналогичными параметрами. Замену шнура питания поручите квалифицированному специалисту, либо передайте оборудование в сервисную мастерскую.
- В случае сильного искрения на коллекторе поручите специалисту проверить состояние угольных щеток двигателя.
- Всегда храните электрическую машину в сухом и недоступном для детей месте.

ЗАМЕНА ПРИВОДНОГО РЕМНЯ

Если изношен приводной ремень, машина будет работать неправильно. Приводной ремень следует заменить.

- С помощью отвертки выньте винт, крепящий защиту приводного ремня (6) и снимите защиту.
- Снимите приводной ремень (17) с ведущих колес, поворачивая колеса вручную.
- Монтаж нового приводного ремня выполните следующим образом:
 - наденьте приводной ремень на ведущее колесо меньшего размера.
 - поворачивая колеса, наденьте приводной ремень (17) на ведущее колесо большего размера (рис. M).
- Закрепите защиту приводного ремня (6), используя для этого крепёжный винт.

Убедитесь, что приводной ремень правильно располагается на ведущих колесах.

ЗАМЕНА УГОЛЬНЫХ ЩЕТОК

Изношенные угольные щетки двигателя (длиной менее 5 мм), щетки с обгоревшей поверхностью или царапинами следует немедленно заменить. Заменить следует обе щетки одновременно.

Замену угольных щеток поручайте квалифицированному специалисту, использующему оригинальные запасные части.

Все неполадки должны устраняться авторизованной сервисной службой производителя.

ТЕХНИЧЕСКИЕ ХАРАКТЕРИСТИКИ

ТЕХНИЧЕСКИЕ ХАРАКТЕРИСТИКИ

Ленточная шлифовальная машина 59G395	
Параметр	Величина
Напряжение питания	230 В AC
Частота сети	50 Гц
Номинальная мощность	900 Вт
Диапазон регулировки скорости шлифовальной ленты на холостом ходу	200-400 мм
Площадь шлифования	75 x 135 мм
Размер шлифовальной ленты	75 x 533 мм
Держатель для стационарной работы	В комплекте
Класс защиты	II
Масса	3,4 кг
Год выпуска	2019
59G395 означает как тип, так и артикул	

ИНФОРМАЦИЯ ОБ УРОВНЕ ШУМА И ВИБРАЦИИ

Уровень акустического давления	$L_{p_A} = 96 \text{ dB(A)}$ $K = 3 \text{ dB(A)}$
Уровень звуковой мощности	$L_{w_A} = 107 \text{ dB(A)}$ $K = 3 \text{ dB(A)}$
Виброускорение	$a_v = 5,85 \text{ m/s}^2$ $K = 1,5 \text{ m/s}^2$

Информация об уровне шума и вибрации

Уровень шума, генерируемый оборудованием, описан с помощью: уровня звукового давления L_{p_A} и уровня звуковой мощности L_{w_A} (где K означает значение неопределенности)

измерения). Уровень генерируемой электрической машиной вибрации описан с помощью виброускорения a_h (где К означает значение неопределенности измерения).

Указанные в данной инструкции: уровень генерируемого звукового давления L_{pA} , уровень звуковой мощности L_{WA} и виброускорение a_h измерены в соответствии с требованиями стандарта EN 62841-1:2015+AC:2015. Заявленная вибрационная характеристика a_h может использоваться для сравнения разных моделей электроинструмента одного класса.

Заявленная вибрационная характеристика представительна для основных рабочих заданий электроинструмента. Вибрационная характеристика может измениться, если электроинструмент будет использоваться для других целей. На вибрационную характеристику может повлиять недостаточный или слишком редко осуществляемый технический уход. Приведенные выше причины могут вызвать увеличение длительности вибрационной экспозиции за период работы.

Для точной оценки вибрационной экспозиции следует учесть время, в течение которого электроинструмент находится в отключенном состоянии, либо во включенном, но не работает. После точной оценки всех факторов значение полной вибрации может быть значительно ниже.

Для защиты оператора от вредного воздействия вибрации необходимо применять дополнительные меры безопасности, а именно: обеспечивать технический уход за электроинструментом и рабочими принадлежностями, поддерживать температуру рук на приемлемом уровне, соблюдать режим труда.

ОХОРОНА СЕРЕДОВИЩА



Електроприбори не следует выбрасывать вместе с домашними отходами. Их следует передать в специальный пункт утилизации. Информацию на тему утилизации может предоставить продавец изделия или местные власти. Электронное и электрическое оборудование, обработавшее свой срок эксплуатации, содержит опасные для окружающей среды вещества. Неутилизированное оборудование представляет потенциальную угрозу для окружающей среды и здоровья людей.

* Оставляем за собой право вводить изменения.

Компания „Grupa Torhex Spółka z ograniczoną odpowiedzialnością“ Spółka komandytowa, расположенная в Варшаве по адресу: ul. Pogoniczna 2/4 (далее „Grupa Torhex“), сообщает, что все авторские права на содержание настоящей инструкции (далее „Инструкция“), в т.ч. текст, фотографии, схемы, рисунки и чертежи, а также компоновка, принадлежат исключительно компании Grupa Torhex и защищены законом от 4 февраля 1994 года об авторском праве и смежных правах (Вестник законодательных актов РП № 90 поз. 631 с послед. изм.). Копирование, воспроизведение, публикация, изменение элементов инструкции без письменного согласия компании Grupa Torhex строго запрещено и может повлечь за собой гражданскую и уголовную ответственность.

ИНФОРМАЦИЯ О ДАТЕ ИЗГОТОВЛЕНИЯ УКАЗАНА В СЕРИЙНОМ НОМЕРЕ, КОТОРЫЙ НАХОДИТСЯ НА ИЗДЕЛИИ

Порядок расшифровки информации следующий:

2XXXXYGG****

где

2XXX – год изготовления,

YY – месяц изготовления

G- код торговой марки (первая буква)

**** - порядковый номер изделия

Изготовлено в КНР для GRUPA TOPEX Sp. z o.o. Sp. k., ul. Pogoniczna 2/4, 02-285 Warszawa, Польша



ПЕРЕКЛАД ІНСТРУКЦІЇ З ОРИГІНАЛУ МАШИНА ШЛІФУВАЛЬНА СТРІЧКОВА 59G395

УВАГА! ПЕРШ НІЖ ПРИСТАТИ ДО ЕКСПЛУАТАЦІЇ ЕЛЕКТРОІНСТРУМЕНТУ, СЛІД УВАЖНО ОЗНАЙОМИТИСЯ З ЦЬЮ ІНСТРУКЦІЄЮ Й ЗБЕРЕГТИ ЇЇ У ДОСТУПНОМУ МІСЦІ.

СПЕЦІАЛЬНІ ПРАВИЛА ТЕХНІКИ БЕЗПЕКИ ПІД ЧАС КОРИСТУВАННЯ УСТАТКУВАННЯМ

Правила техніки безпеки під час користування стрічковими шліфувальними машинами та шліфувальними машинами барабанного типу

a) Утримувати електроінструмент допускається за ізольованою поверхні, оскільки шліфувальна поверхня може натратити на власній мережевий шнур устаткування. Пошкодження шнуру, що є під напругою, може спричинити проведення струму на металеві частини електроінструмента і, як наслідок, поразку оператора електричним струмом.

Правила техніки безпеки для стрічкових шліфувальних машин

a) Стрічкова шліфмашина призначена для шліфування поверхні. Забороняється використовувати устаткування не за призначенням.

b) Для стаціонарної роботи допускається використовувати виключно стрічкові шліфмашини, що призначені для цього, обладнані оригінальною ручкою для стаціонарної праці електроінструментом. Забороняється використовувати решту шліфувальних машин до стаціонарної праці.

c) Завжди працюйте у захисній масці. Вдихання пилу є шкідливими для здоров'я. Пил від фарб на основі свинцю, деяких ґатунків твердої деревини, напр. дубу чи буку, посідає канцерогенні властивості.

d) Не допускається оброблювати шліфмашиною будь-які матеріали, що містять азбест!

e) Під час праці зі шліфмашиною використовуйте: захисні навушники, захисні окуляри та захисні рукавиці.

f) Під час праці ручною стрічковою шліфмашиною, міцно зафіксуйте матеріал, що оброблюється, щоб запобігти його зсувненню. Погано зафіксований матеріал здатен вдарити оператора й/або зламати устаткування.

g) Дopusкається використовувати виключно наждачні стрічки рекомендованого для даного устаткування розміру. Перш ніж замінити стрічку, перевірте у таблиці номінальних характеристик, який розмір стрічки рекомендується для вашого устаткування.

h) Перш ніж замінити наждачну стрічку, або перед регламентними роботами шліфмашину слід вимкнути й витягти виделку з розетки.

i) Перш ніж замінити наждачну стрічку, або перед регламентними роботами слід дочекатися вистигання електроінструменту. Елементи робочої поверхні устаткування здатні нагріватися.

j) Тримайте ручну стрічкову шліфмашину впевнено та обіруч, щоб не втратити над нею контролю.

k) Слід безумовно наслідувати загальних і специфічних правил техніки безпеки.

УВАГА! Устаткування призначене для експлуатації у приміщеннях і не призначене для праці назовні.

Незважаючи на застосування безпечної конструкції, використання засобів безпеки й додаткових засобів особистого захисту, завжди існує залишковий ризик травматизму під час праці.

Умовні позначки



1. УВАГА! Зберігайте обачність!
2. Прочитайте інструкцію, дотримуйтеся правил техніки безпеки, що містяться у ній!
3. II клас із електроізоляції
4. Слід обов'язково застосовувати засоби індивідуального захисту як, наприклад, захисні окуляри, навушники, протипилову маску.
5. Перед ремонтом від'єднайте устаткування від мережі живлення.
6. Вдягніть захисний одяг.
7. Устаткування боїться вологи.
8. Зберігайте у недоступному для дітей місці!

БУДОВА І ПРИЗНАЧЕННЯ

Стрічкова шліфувальна машина являє собою ручний електроінструмент, оснащений однофазним колекторним двигуном із подвійною ізоляцією. Устаткування призначене для шліфування поверхні виробів із дерева, полірування дерев'яних поверхонь лакованих, остаточного полірування металевих поверхонь, усунування іржі чи слідів лаку перед повним лакуванням, остаточної обробки цементних, бетонних поверхонь тощо. Завдяки спеціальній накладці допускає використання якості стаціонарного пристрою. Устаткування призначене до використання у ремонтно-будівельних, столярських працях, а також до інших аматорських праць.



Не допускається застосування устаткування до шліфування матеріалів, що містять магній, азбест або таких, що вкриті гіпсом.

ОПИС МАЛЮНКІВ

Перелік елементів зовнішнього вигляду устаткування, що зазначений нижче, стосується малюнків до цієї інструкції.

1. Руків'я поміжне
2. Ручка механізму регулювання швидкості просування наждачної стрічки
3. Руків'я основне
4. Кнопка блокування кнопки ввімкнення
5. Кнопка ввімкнення
6. Кожух повідного ремня
7. Кришка ємності для збирання пилу
8. Ємність для збирання пилу
9. Ручка механізму напінання стрічки
10. Діод-індикатор напруги
11. Стрічка наждачна
12. Важіль напінання наждачної стрічки
13. Пацівок відсмоктування пилу
14. Накладка
15. Підручник
16. Кріпильний затискач
17. Ремінь повідний

* Існує можливість відмінності між фактичним зовнішнім виглядом електроінструменту та таким, що зображений на малюнку

ОПИС ГРАФІЧНИХ СИМВОЛІВ



УВАГА!



ЗАСТЕРЕЖЕННЯ



МОНТАЖ/НАЛАШТУВАННЯ



ІНФОРМАЦІЯ

ПРИНАЛЕЖНОСТІ Й АКСЕСУАРИ

1. Накладка - 1 шт.
2. Підручник - 4 шт.
3. Гвинт + накрутка - 2 компл.
4. Затискач кріпильний - 2 шт.

ПІДГОТОВКА ДО РОБОТИ

ВІДСМОКТУВАННЯ ПИЛУ



Стрічкова шліфувальна машина обладнана ємністю для збирання пилу, що сприяє утриманню у чистоті поверхні, що її оброблюють. Щоб забезпечити ефективність праці шліфмашинною, слід регулярно витрушувати ємність. Рекомендується випорожнити ємність після її наповнення вже наполовину.



- Вигвинтіть кріпильний гвинт, що притягує кришку (7) ємності для пилу (8) і змініть кришку (7) (мал. А).
- Очистіть ємність (8) і кришку (7) від пилу.
- Встановлення криши ємності для пилу відбувається у зворотному порядку.



Крім того, існує можливість під'єднання до пацівка відсмоктування пилу шліфмашини (напр. пилососа). Ця функція особливо корисна під час праці шліфмашинною, закріпленою на верстаті.



- Поверніть ємність для пилу (8) праворуч (мал. В) і змініть його з пацівка відсмоктування пилу (13) (мал. С).
- Працюйте з наконечник шлангу пилососа до пацівка відсмоктування пилу (13).
- Встановлення ємності для пилу відбувається у зворотному порядку.

НАДІВАННЯ НАЖДАЧНОЇ СТРІЧКИ



Перш ніж надівати наждачну стрічку, упевніться, що перемикач знаходиться у положенні «вимкнено», мережевий шнур від'єднаний від мережі живлення.



- Пересуньте важіль напінання наждачної стрічки (12) у напрямку стрілки до опору (мал. D).
- Напніть наждачну стрічку на валзі (мал. E).
- Важіль напінання наждачної стрічки (12) пересуньте у вихідне положення.



Слід звернути увагу на те, щоб напрямок стрілки на зворотному боці наждачної стрічки співпадає із напрямком стрілки на корпусі шліфмашини.

МОНТАЖ НАКЛАДКИ ДО СТАЦІОНАРНОЇ ПРАЦІ



Завдяки спеціальній накладці шліфмашини допускає використання у якості стаціонарного пристрою.



- Надіньте накладку (14) на верхню частину корпусу шліфмашини.
- Вставте кріпильні елементи (15) таким чином, щоб вони увійшли у шліці накладки (14), і притягніть за допомогою гвинтів і гайок (мал. F).
- Переверніть шліфмашини й розташуйте накладкою (14) на стільниці верстату.
- Вставте кріпильні елементи (16) у гнізда накладки (14) й прикріпіть до стільниці верстату (мал. G).



Кріпильні затискачі (16) можуть кріпитися з лівого або правого боку накладки (14).

ПОРЯДОК РОБОТИ/РОБОЧІ НАЛАШТУВАННЯ

ВМИКАННЯ-ВИМИКАННЯ



Перш ніж увімкнути шліфмашини до мережі живлення, слід упевнитися, що значення напруги, що вказана на таблиці з даними на інструменті, співпадає з таким мережі. Слід також перевірити, чи вмикач знаходиться у положенні «вимкнено».



Перш ніж увімкнути шліфмашини, її слід взяти ціпко, обома руками. Допускається вмикати шліфмашини, тільки якщо її розміщено над матеріалом, що оброблятиметься.



Вімкнення: натисніть й утримуйте натиснутою кнопку ввімкнення (5).

Вимкнення: відпустіть кнопку ввімкнення (5).

Блокування кнопки ввімкнення (безперервний режим праці)

Вімкнення:

- Натисніть кнопку ввімкнення (5) й утримуйте її натиснутою.
- Натисніть кнопку блокування кнопки ввімкнення (4) (мал. Н).
- Відпустіть кнопку ввімкнення (5).

Вимкнення:

- Натисніть і відпустіть кнопку ввімкнення (5).

ДІОД-ІНДИКАТОР ПІД'ЄДНАННЯ ДО ДЖЕРЕЛА НАПРУГИ



У момент під'єднання шліфмашини до мережі живлення діод-індикатор (10) під'єднання до мережі загоряється.

РЕГУЛЮВАННЯ ПРЯМОЛІНІЙНОСТІ ПРОСУВАННЯ СТРІЧКИ (СПІВІСНІСТІ ПРОВІДНИХ РОЛИКІВ)



- Ввімкніть шліфмашину.
- В той час як стрічка рухається, підкрутіть ручку механізму напинування наждачної стрічки (9) (мал. I) таким чином, щоб наждачна стрічка (11) пересувалася рівно, без тенденції зсування набік (мал. K).



В разі поступового сповзання стрічки набік із валиків (що свідчить про неспівісність валиків), стрічка знає за швидкого зношування.



Під час обробки матеріалу шліфмашинною слід намагатися використовувати поверхню наждачної стрічки рівномірно, а також рівномірно обробляти поверхню матеріалу. Цією утримуючи шліфмашину за поміжне (1) й основне (3) руків'я, рівномірно просувайте її вперед-назад.



Не допускається надто сильно притискати шліфмашину до поверхні, що її оброблюють. Зусилля притискання повинно бути помірне й докладатися рівномірно на поверхню, що її оброблюють. Надто велике зусилля, що його докладують, притискаючи шліфмашину до матеріалу, спричиняється до значного падіння швидкості просування стрічки, перегрівання двигуна, пошкодження матеріалу, що його оброблюють, і деталей шліфмашини. Під час праці слід періодично робити перерви.

РЕГУЛЮВАННЯ МЕХАНІЗМУ НАНІНАННЯ НАЖДАЧНОЇ СТРІЧКИ



Швидкість просування наждачної стрічки регулюється за допомогою ручки регулювання швидкості просування наждачної стрічки (2) й виставлення її у бажаному положенні. За її допомогою можна встановити швидкість праці, що відповідає властивостям оброблюваного матеріалу. Діапазон швидкостей становить від 1 до 6.

Більші цифри на ручці відповідають вищій швидкості просування наждачної стрічки (2) (мал. L).

КОНТРОЛЮВАННЯ СТАНУ НАЖДАЧНОЇ СТРІЧКИ



Оскільки під час тривалого використання наждачної стрічки видатність праці погіршується, заміняти стрічку слід щоразу, як тільки її зношування буде зауважено.

ЗАСАДИ ПІДБОРУ НАЖДАЧНОЇ СТРІЧКИ



До чорнової обробки слід застосувати наждачну стрічку зернистістю 40 чи 60. До викінчення або полірування застосовують стрічку зернистістю, що має більшу величину. До обробки шорсткої поверхні слід перед усім застосувати наждачну стрічку більшої зернистості й тільки тоді слід вжити наждачну стрічку до тонкої обробки.

ЗБЕРІГАННЯ ТА ОБСЛУГОВУВАННЯ



Перш ніж регулювати, ремонтувати устаткування або виконувати регламентні роботи з ним, його слід вимкнути кнопкою ввімкнення й витягти виделку з розетки.



ДОГЛЯД І ЗБЕРІГАННЯ

- Чистити електроінструмент рекомендується безпосередньо після кожного використання.
- Не допускається чищення устаткування за допомогою води чи іншої рідини.
- Устаткування допускається чистити виключно за допомогою сухої ганчірки, пензля або струменем стисненого повітря низького тиску.
- Не допускається використовувати при цьому ані миїні засоби, ані розчинники, оскільки вони здатні пошкодити пластикові елементи електроінструменту.
- Вентиляційні щілини у корпусі двигуна належить утримувати у чистоті, щоб запобігти перегріванню електроінструменту.
- У разі пошкодження електричного дроту його слід на один із аналогічних характеристиками. Будь-які сервісні та ремонтні роботи слід виконувати виключно в авторизованому сервісному центрі.
- У разі появи надмірного іскрення комутатора електроінструмент слід передати кваліфікованому спеціалістові на перевірку стану вугільних щіточок двигуна.
- Устаткування зберігають у сухому місці, недоступному для дітей.

ЗАМІНА ПОВІДНОГО РЕМЕНА

Знос повідного ремня спричиняється до неповноцінної праці шліфмашини. В такому разі необхідна заміна ремня.

- Для цього слід відкрити за допомогою викрутки гвинти, що кріплять кожух ремня (6), й зняти його.
- Стягніть повідний ремінь (17), зсуваючи його з повідних коліщат, прокручуючи їх рукою.
- Монтаж нового ремня виконується у наступному порядку:
 - надіньте ремінь на більше, повідне коло;
 - прокрутуючи коліщата, надіньте повідний ремінь (17) на більше, повідне коло (мал. M).
- Встановіть кожух повідного кола (6) на місце й закрутіть гвинт.

Упевніться, що повідний ремінь міцно натягнутий між обома повідними колами.

ЗАМІНА ВУГІЛЬНИХ ЩІТОК

Вугільні щіточки у двигуні, що зносилися (тобто коротші за 5 мм), спалені чи тріснуті, слід негайно замінити. Завжди слід замінити обидві щіточки одночасно.

Заміну вугільних щіточок завжди слід доручати кваліфікованим спеціалістам і використовувати виключно оригінальні запчастини.

У разі будь-яких неполадок слід звертатися до авторизованого сервісного центру виробника.

ТЕХНІЧНІ ХАРАКТЕРИСТИКИ

НОМІНАЛЬНІ ХАРАКТЕРИСТИКИ

Машина шліфувальна стрічкова 59G395	
Характеристика	Значення
Напруга живлення	230 В зм.стр.
Частота струму	50 Гц
Потужність номінальна	900 Вт
Швидкість просування наждачної стрічки на яловому ході	200-400 м/хв.
Поверхня шліфування	75 x 135 мм
Розмір наждачної стрічки	75 x 533мм
Тримач для стаціонарної роботи	Постачається у комплекті
Клас електроізоляції	II
Маса	3,4 кг
Рік виготовлення	2019

59G395 також є позначкою типу та опису устаткування

ІНФОРМАЦІЯ ПРО РІВЕНЬ ШУМУ І КОЛИВАНЬ

Рівень акустичного тиску	$L_{pA} = 96$ дБ (A); $K = 3$ дБ (A);
Рівень акустичної потужності	$L_{wA} = 107$ дБ (A); $K = 3$ дБ (A);
Значення вібрації (прискорення коливань)	$a_n = 5,85$ м/с ² $K = 1,5$ м/с ²

Інформація щодо гасу та вібрації

Рівень гасу, який утворюється устаткуванням, описаний шляхом: визначення рівня тиску гасу L_{pA} та рівня акустичної потужності L_{wA} (де K означає невпевненість вимірювання). Коливання, які утворюються устаткуванням, виражені значенням прискорення коливань a_n (де K означає невпевненість вимірювання).

Вказані у цій інструкції: рівень утворюваного тиску гасу L_{pA} , рівень акустичної потужності L_{wA} та значення прискорення коливань a_n виміряні згідно з нормою EN 62841-1:2015+AC:2015. Вказаний рівень коливань a_n може використовуватися до порівняльної характеристики пристроїв і до попередньої оцінки експозиції на коливання.

Вказаний рівень коливань є репрезентативним виключно для основних функцій експлуатації електроінструменту. Якщо електроінструмент експлуатується з іншою метою або з іншими робочими інструментами, рівень коливань може відрізнятись. Рівень коливань може збільшитися у випадку недостатніх або нерегулярних регламентних робіт із устаткуванням. Вищезгадані причини можуть викликати підвищену експозицію вібрації протягом усього періоду експлуатації.

Для ретельного визначення експозиції вібрації слід взяти до уваги періоди, коли устаткування вимкнене або коли воно ввімкнене, але не використовується у роботі. Таким чином, після ретельного аналізу всіх факторів сумарна експозиція вібрації може виявитися суттєво меншою.

З метою захисту користувача від наслідків вібрації слід впровадити додаткові заходи безпеки, такі як: регулярний догляд за устаткуванням і робочим інструментом, забезпечення відповідної температури рук, належна організація праці.

ОХОРОНА СЕРЕДОВИЩА



Зужиті продукти, що працюють на електричному живленні, не слід викидати разом з побутовими відходами, а утилізувати в спеціальних закладах. Відомості про утилізацію можна отримати в продавця продукції чи в органах місцевої адміністрації. Відпрацьовані електричні та електронні прилади містять речовини, що не є шкідливими для природного середовища. Обладнання, що не передається до переробки, може становити небезпеку для середовища та здоров'я людини.

* Виробник залишає за собою право вносити зміни.

«Grupa Torhex Spółka z ograniczoną odpowiedzialnością» Spółka komandytowa, z юридичною адресою в Варшаві, ul. Rogozińska 2/4, (тут і далі згадуване як «Grupa Torhex») сповіщає, що всі авторські права на зміст даної інструкції (тут і далі називаної «інструкції»), в тому на її текст, розміщені картини, схематичні рисунки, креслення, а також розташування текстових і графічних елементів належать виключно до Grupa Torhex і застережені відповідно до Закону від 4 лютого 1994 року «Про авторське право і споріднені права» (див. орган державного Польщі «Dz. U.» 2006 № 90 п. 631 з подальш. змі.). Копіювання, переробка, публікація, переробка в комерційних цілях всієї інструкції чи окремих її елементів без письмового дозволу Grupa Torhex суворо заборонене. Недотримання до цієї вимоги тягне за собою цивільну та кримінальну відповідальність.



ЕРЕДЕТИ HASZNÁLATI UTASÍTÁS FORDÍTÁSA

SZALAGCSISZOLÓ 59G395

FIGYELEM: AZ ELEKTROMOS SZERSZÁM ÜZEMBE HELYEZÉSE ELŐTT FIGYELMESEN OLVASSA EL EZT A HASZNÁLATI UTASÍTÁST ÉS ŐRIZZE MEG KÉSŐBBI FELHASZNÁLÁS CÉLJÁRA.

RÉSZLETES BIZTONSÁGI ELŐÍRÁSOK

Biztonsági előírások a szalagcsiszolók és forgódobos csiszolók számára

a) **Fogja az elektromos szerszámot a szigetelt burkolatánál, mert a csiszoló érintkezhet a saját vezetékével.** A "feszültség alatt" levő vezeték megsérülése oda vezethet, hogy az elektromos szerszám csupasz, fém részei "feszültség alatt" lehetnek és a kezelő áramütéséhez vezethetnek.

A szalagcsiszoló biztonsági előírásai

a) **A szalagcsiszoló felületek csiszolását szolgálja.** Tilos a szerszámot a rendeltetésétől eltérő módon használni.

b) **A munkapadon történő használathoz kizárólagosan az erre kialakított, az elektromos szerszámhoz mellékelt eredeti befogóval ellátott szalagcsiszolót szabad használni.** Az egyéb csiszolókat tilos a munkapadon használni.

c) **Mindenkor dolgozzon arcmaszokban.** A porok belélegzése az egészségre ártalmas. Az ólom tartalmú festékek, pora, az egyes keményfa fajták, pl. tölgy vagy bükk pora rákkeltő hatást válthat ki.

d) **Tilos azbeszt tartalmú anyagokat csiszológéppel megmunkálni.**

e) **A csiszológéppel dolgozva használjon: zajvédő fülteket, védőszemüveget és védőkésztyűt.**

f) **A kézi szalagcsiszoló használatakor a munkadarabot biztosan kell rögzíteni úgy, hogy az ne mozduljon el.** A rosszul rögzített anyag megütheti a kezelőt és/vagy tönkretelheti a berendezést.

g) **Kizárólagosan az adott berendezéshez ajánlott méretű csiszolószalagot szabad alkalmazni.** A lecserélés előtt ellenőrizze a névleges adatok táblázatában az Ön berendezéséhez ajánlott szalag méretét.

h) **A csiszolószalag kicserélése, vagy a berendezés karbantartása előtt csatlakoztassa le a csiszológépet a tápról a csatlakozódugó kihúzásával a hálózati aljzatból.**

i) **A csiszolószalag kicserélése, vagy a berendezés karbantartása előtt várja meg, mire a berendezés lehűl.** A berendezés talpának részei felmelegedhetnek.

j) **Tartsa a szalagcsiszolót biztosan és két kézzel úgy, hogy ne veszítse el a berendezés feletti uralmát.**

k) **Mindenkor tartsa be a biztonsági előírásokban található általános és részletes utasításokat.**

FIGYELEM! A berendezés beltéri alkalmazásra szolgál.

Az önmagában is biztonságos szerkezeti felépítés, a biztonsági megoldások és a kiegészítő védőfelszerelések alkalmazása mellett is mindig fennmarad a munkavégzés közben bekövetkező balesetek minimális veszélye.

Az alkalmazott jelzések magyarázata



1. FIGYELEM! Különösen óvatosan járjon el!
2. Olvassa el a használati utasítást, tartsa be a benne található figyelmeztetéseket és biztonsági szabályokat!
3. Kettes érintésvédelmi osztály.
4. Alkalmazza az egyéni védőeszközöket (védőszemüveget, hallásvédő eszközt, arcmaszkot)
5. Csatlakoztassa le a berendezést javítás előtt.
6. Viseljen védőruházatot.
7. Ővja a berendezést a nedvességtől.
8. Gyerekek elől elzárandó

FELÉPÍTÉS ÉS RENDELTETÉS

A szalagcsiszológép egyfázisú kommutátoros motorral meghajtott elektromos kéziszerszám. A berendezés fa tárgyak felületi készremunkálását, festékbevonatú fafelületek polírozását, fényezett fémfelületek polírozását, fémfelületek kőszere polírozását, a rozsdás és festék újbóli fényezés előtti eltávolítását, stb. szolgálja. A speciális feltétnek köszönhetően fixen rögzített berendezésként is használható. A berendezés felújítási-építő, asztalos valamint bárminemű önálló amatőr (barkács) munkákhoz használható.

 **Tilos a csiszoló mágneset, azbesztet tartalmazó anyagok, vagy gipszsel bevont felületek csiszolásához használni.**

AZ ÁBRÁK LEÍRÁSA

Az alábbi számozás a gép elemeinek a jelen használati utasítás ábrái szerinti jelöléseit követi.

1. Segéd markolat
2. Csiszólószalag futási sebesség szabályozás
3. Fő markolat
4. Kapcsoló blokkad gomb
5. Kapcsoló
6. Meghajtó szjij védőburkolat
7. Portartály fedél
8. Portartály
9. Csiszólószalag szabályozó gomb
10. Feszültség csatlakoztatását jelző lámpa
11. Csiszólószalag
12. Csiszólószalag feszítő kart
13. Porelvezető csomók
14. Felépítmény
15. Támasz
16. Rögzítő befogó
17. Meghajtó szjij

* Előfordulhatnak különbségek a termék és az ábrák között.

AZ ALKALMAZOTT PIKTOGRAMOK LEÍRÁSA



FIGYELEM



FIGYELMEZTETÉS



ÖSSZESZERELÉS / BEÁLLÍTÁS



TÁJÉKOZTATÓ

FELSZERELÉSEK ÉS TARTOZÉKOK

- | | |
|---------------------------|-----------|
| 1. Feltét | - 1 db |
| 2. Támasz | - 4 db |
| 3. Csavar + szárnyas anya | - 2 szett |
| 4. Befogó | - 2 db; |

A MUNKA ELŐKÉSZÍTÉSE

PORELVEZETÉS



A megmunkált felület tisztán tartásának érdekében a szalagcsiszológép felcsatolt portartállyal rendelkezik. Rendszeresen ürítse ki portartályt, ami lehetővé teszi a csiszológép hatékony működését. Ajánlott a portartályt félig tele állapotban kiüríteni.



- Csavarozza ki a fedélt (7) rögzítő csavart (8) és vegye le a fedelet (7) (A ábra).
- Tisztítsa meg a tartályt (8) és a fedelet (7) a portól.

- Szerelje be a portartály fedelét a kisereléssel ellentétes sorrendben.



Ezen túlmenően lehetőség van a csiszológép csatlakoztatására a porelszívóhoz (pl. porszívóhoz). Különösen hasznos opció a munkapadhoz rögzített csiszológépnél.



- Fordítsa el a portartályt (8) jobbra (B ábra) és húzza le a porelszívó csomókról (13) (C ábra).
- Csatlakoztassa a porszívó végét a porelszívó csomókra (13).
- A porelszívó felszerelése a leszereléssel ellentétes sorrendben történik.

A CSISZOLÓSZALAG FELSZERELÉSE



A csiszólószalag felszerelésének elkezdése előtt ellenőrizze, hogy a kapcsoló kikapcsolt állapotban van és a tápvezeték lekapcsolt állapotban van.



- Tolja el a csiszólószalag feszítő kart (12) a nyíl által mutatott irányban (D ábra).
- Helyezze fel a csiszólószalagot a görgőkre (E ábra).
- Tolja el a csiszólószalag feszítő kart (12) az eredeti állásba.



Ügyeljen rá, hogy a csiszólószalag hátsó felületén levő nyíl iránya egybevágjon a szalagcsiszoló burkolatán levő nyíl irányával.

A RÖGZÍTETT ÜZEMMÓD FELTÉT FELSZERELÉSE



A speciális feltétnek köszönhetően a csiszológép rögzített üzemmódban is használható.



- Tegye fel a feltétet (14) a csiszológép burkolatának felső részére.
- Tolja be a támaszokat (15), úgy, hogy beleiljenek a feltét vezetősinjeibe (14) és rögzítse a mellékelt csavarokkal és anyagsavarokkal (F ábra).
- Forgassa el a csiszológépet és támassza a feltétet (14) a munkapadra.
- Tolja a rögzítő befogókat (16) a feltét aljzatába (14) és rögzítse a munkapadhoz (G ábra).



A rögzítő befogók (16) felszerelhetők a feltét bal, vagy jobb oldalán (14).

MUNKAVÉGZÉS / BEÁLLÍTÁSOK

BE- ÉS KIKAPCSOLÁS



A csiszoló hálózatra csatlakoztatása előtt ellenőrizze, hogy a hálózat feszültsége megfelel az elektromos szerszám adattábláján levő névleges feszültségnek, valamint a kapcsoló kikapcsolt állapotban van.



A csiszolót a bekapcsolása előtt fogja meg biztosan két kézzel. A csiszológépet csak akkor szabad beindítani, ha az a munkadarab fölé van emelve.



Bekapcsolás - nyomja be a kapcsolót (5) és tartsa ebben a helyzetben lenyomva.

Kikapcsolás - engedje fel a (5) indítókapcsolót.

Kapcsoló retesz (folyamatos munka)

Bekapcsolás:

- Nyomja be a kapcsolót (5) és tartsa ebben a helyzetben lenyomva.
- Nyomja be az indító kapcsoló biztonsági reteszét (4) (H ábra).
- Engedje fel az indítókapcsoló gombját (5).

Kikapcsolás:

- Nyomja meg az indítókapcsoló gombját (5).

FESZÜLTÉG CSATLAKOZTATÁSÁT JELZŐ LÁMPA



A csiszológép hálózati aljzatba csatlakoztatásakor a feszültség csatlakoztatását jelző kijelző (10) világitani kezd.

A CSISZOLÓSZALAG BEÁLLÍTÁSÁNAK SZABÁLYOZÁSA (A VEZETŐGÖRGŐK ÁRHUZAMOSSÁGÁNAK SZABÁLYOZÁSA)



- Kapcsolja be a csiszológépet.
- Amikor a csiszólószalag mozgásban van, forgassa el a csiszólószalag szabályozógombot (9) (I ábra) úgy, hogy csiszólószalag (11) egyenletesen mozogjon, oldalra nem letérve (K ábra).



Amennyiben a csiszolószalag lassan a csiszológép széle felé kezd húzni (ami azt jelenti, hogy a görgők tengelye nem párhuzamos), a csiszolószalag hamar megrongálódik.



A csiszológép használata közben törekedni kell a csiszolószalag és a munkadarab párhuzamos elhelyezkedésére. A segédmarkolatot (1) és a főmarkolatot (3) biztos kézzel fogva egyenletes mozdulattal tolja a csiszológépet előre és hátra.



Tilos a csiszológépet túl erősen rányomni. A rányomásnak mérsékeltnak kell lennie és egyenletesen kell eloszlania a csiszolószalag és a munkadarab felületének érintkezésén. A túl nagy rányomás a csiszológépen a csiszolószalag mozgási sebességének abnormális csökkenését, a motor túlzott felmelegedését, a munkadarab és a csiszológép részeinek megrongálódását válthatja ki. Ajánlott időszakonként munkaszünetet tartani.

CSISZÓLÓSZALAG FUTÁSI SEBESSÉG SZABÁLYOZÁS



A csiszológép csiszolószalag futási sebességét a csiszolószalag futási sebesség szabályozó gomb (2) forgatásával és megfelelő helyzetbe állításával lehet beállítani. Ezáltal az elektromos szerszám sebessége a munkadarab tulajdonságaihoz állítható. A sebesség szabályozás tartományja: 1 és 6 között.

Minél nagyobb szám látható a szabályozógomb kerületén (2) (L ábra), annál nagyobb a csiszológép sebessége.

A CSISZÓLÓSZALAG ELLENŐRZÉSE



Miután az ugyanazon csiszolószalag hosszabb használata után a munka teljesítménye csökken, a csiszolószalagot cserélje le, amennyiben annak túlzott elhasználódását észleli.

A CSISZÓLÓSZALAG MEGVÁLASZTÁSA



A durva megmunkáláshoz használjon 40 vagy 60 szemcseméretű csiszolószalagot. A készremunkáláshoz, vagy a polírozáshoz használjon nagyon szemcseértékű csiszolópapírt. Amennyiben a megmunkált anyag felülete durva, akkor az elején a durva megmunkáláshoz alkalmazott csiszolószalagot kell használni, majd ezután kell a készremunkáláshoz alkalmazandó szemcséjű csiszolószalagot használni.

KEZELÉSE ÉS KARBANTARTÁSA



A telepítéssel, szabályozással, javítással vagy kezeléssel kapcsolatos bármilyen tevékenység megkezdése előtt húzza ki a csatlakozódugót az aljzatból.

KARBANTARTÁSA ÉS TÁROLÁSA



- Minden esetben ajánlott a használat befejeztével azonnal megtisztítani a szerszámot.
- A tisztításhoz ne használjon vizet vagy egyéb folyadékot.
- A berendezést száraz szövettel, vagy alacsony nyomású sűrített levegővel kell tisztítani.
- Ne használjon tisztítószert vagy oldószert, mert megrongálhatja a műanyagból készült alkatrészeket.
- Rendszeresen tisztítsa ki a motor házának szellőzőnyílásait, hogy megelőzze ezzel a berendezés esetleges túlmelegedését.
- Amennyiben a hálózati kábel megsérül, vigye a berendezést szervizbe azonos paraméterű kábelre való cserélés érdekében. Ezt a műveletet szakképzett szakemberre kell bízni, vagy a berendezést szervizbe kell vinni.
- Amennyiben a kommutátor túlzott mértékben szikrázik, szakképzett személlyel ellenőriztesse a motor szénkeféinek állapotát.
- A berendezés mindenkor száraz, gyermekektől elzárt helyen tárolandó.

A MEGHAJTÓ SZÍJ CSERÉJE



Ha a meghajtó szíj túl nagy, a csiszológép nem működik megfelelően. Szükség van a meghajtó szíj kicserélésére.



- Csavarozóval csavarozza ki a meghajtó szíj védőlemeznék csavarját (6) és vegye le a védőlemezt.
- Vegye le a meghajtó szíjat (17), lehúzza azt a hajtókerékről a kerék forgatásával.

- Az új meghajtó szíj felszerelését a következő módon kell elvégezni:
 - tegye fel a meghajtó szíjat a kisebb hajtókerékre.
 - a kerekek forgatásával tolja fel a meghajtó szíjat (17) a nagyobb hajtókerékre (M ábra).
- Szerelje fel a hajtókerék védőburkolatát (6) és csavarozza be a rögzítő csavart.



Ellenőrizze, hogy a meghajtó szíj megfelelően fekszik fel a két hajtókeréken.

A SZÉNKEFÉK CSERÉJE



A motor elhasználódott (5 mm-nél rövidebb), elégett vagy megrepedt szénkeféit azonnal ki kell cserélni. A két szénkeféit minden esetben együtt kell kicserélni.

A szénkefék cseréjét kizárólag szakemberrel végeztesse, és kizárólag eredeti alkatrészek felhasználásával.



Bármiféle felmerülő meghibásodás javítását bizza a gyártó márkaszervizére.

MŰSZAKI JELLEMZŐK

NÉVLEGES ADATOK

59G395 szalagcsiszoló	
Paraméter	Érték
Tápfeszültség	230 V AC
Hálózati frekvencia	50 Hz
Névleges teljesítmény	900 W
Csiszolószalag üresjárati fordulatszám terjedeleme	200-400 m/min
Aktív csiszoló felület	75 x 135 mm
Csiszolószalag mérete	75 x 533mm
Rögzített üzemmód fogantyú	Felszerelve
Érintésvédelmi osztály	II
Tömege	3,4 kg
Gyártás éve:	2019

Az 59G395 mind a gép típusát, mind meghatározását jelenti

ZAJ- ÉS REZGÉSVÉDELMI ADATOK

Hangnyomás-szint	$L_{pA} = 96 \text{ dB(A)}$ $K = 3 \text{ dB(A)}$
Hangteljesítmény-szint	$L_{wA} = 107 \text{ dB(A)}$ $K = 3 \text{ dB(A)}$
Rezgésgyorsulási érték	$a_r = 5,85 \text{ m/s}^2$ $K = 1,5 \text{ m/s}^2$

Zajjal és vibrációval kapcsolatos információk

A berendezés által kibocsátott zaj a kibocsátott hangnyomás-szinttel L_{pA} és a hangerő-szinttel L_{wA} került leírásra, (ahol a K mérési bizonytalanság). A berendezés által gerjesztett rezgés az a_r rezgésgyorsulással került leírásra (ahol a K a mérési pontatlanság).

A jelen útmutatóban megadott: kibocsátott hangnyomás-szint L_{pA} , hangerő-szint L_{wA} , valamint a rezgésgyorsulás a_r az EN 62841-1:2015+AC:2015 szabvány szerint került megmérésre. Az a_r rezgésgyorsulás a berendezések összehasonlításához és a rezgés előzetes kiértékeléséhez használható fel.

A megadott rezgési szint egyedül a berendezés alapvető alkalmazásaira vonatkozik. Amennyiben a berendezés egyéb alkalmazásokra vagy egyéb munkaszerszámokkal kerül felhasználásra, a rezgés szintje módosulhat. A berendezés nem elegendő, vagy túl ritka karbantartása magasabb rezgést fog kiváltani. A fent megadott okok növelhetik a rezgés mértékét a munkavégzés folyamata alatt.

rezgés mértékének felbecsüléséhez vegye figyelembe azokat az időszakokat, amikor a berendezés ki van kapcsolva, vagy amikor be van kapcsolva, de nincs használatban. Az összes tényező pontos felbecsülése után az összes rezgés mértéke lényegesen kisebb lehet.

A felhasználó rezgés hatása elleni védelme érdekében további biztonsági intézkedéseket kell megtenni: a berendezés és a munkaszerszámok ciklikus karbantartása, a kezek megfelelő hőmérséklete és a megfelelő munkaszervizelés.

KÖRNYEZETVÉDELEM



Az elektromos uzemű termékeket ne dobja ki a házi szeméttel, hanem azt adja le hulladékkezelésre, hulladékgyűjtésre szakosodott helyen. A hulladékkezeléssel kapcsolatos kérdéseire válaszot kaphat a termék kereskedőjétől, vagy a helyi hatóságoktól. Az elhasznált elektromos és elektronikai berendezések a természeti környezetre ható anyagokat tartalmaznak. A hulladékkezelésnek, újrahasznosításnak nem alávetett berendezések potenciális veszélyforrást jelentenek a környezetre és az emberi egészségre számára.

* A váltózatás joga fenntartva!

A „Grupe Topex Spółka z ograniczoną odpowiedzialnością” Spółka komandytowa (székhelye: Varsó, ul. Pograniczna 2/4) (a továbbiakban: „Grupe Topex”) kijelenti, hogy a jelen használati utasítás (továbbiakban „Használati Utasítás”) tartalmával – ideértve többek között annak szövegével, a felhasználó fényképekkel, vázlatokkal, rajzokkal, valamint a formai megjelenéssel – kapcsolatos összes szerzői jog a Grupe Topex kizárólagos tulajdonát képezi és mint ilyenek jogi védelem alatt állnak az 1994. február 4-ai szerzői és ahhoz hasonló jogokról szóló törvényben foglaltak szerint (Dz.U. (Törvényközlöny) 2006. évf. 90. szám 631. tábla, a későbbi változásokkal). A Használati Utasítás egészének vagy bármely részletének hasznosítás céljából történő másolása, feldolgozása, közzététele, megváltoztatása a Grupe Topex írásos engedélye nélkül polgári jogi és büntetőjogi felelősségre vonás terhe mellett szigorúan tilos.

RO TRADUCERE A INSTRUȚIUNILOR ORIGINALE MAȘINĂ DE ȘLEFUIT CU BANDĂ 59G395

ATENȚIE! ÎNAINTE DE A ÎNCEPE UTILIZAREA SCULEI ELECTRICE, TREBUIE SĂ CITIȚI CU ATENȚIE ACESTE INSTRUȚIUNI PĂSTRĂNDU-LE APOI PENTRU UTILIZAREA LOR ULTERIOARĂ.

REGULI DETALIAE DE SIGURANȚĂ

Avertismente de siguranță pentru mașinile de șlefuit cu bandă și mașinile de șlefuit cu tambur

a) **Apucați scula electrică de suprafețele izolate deoarece suprafața care șlefuiește poate intra în contact cu propriul cablu.** Deteriorarea cablului, „sub tensiune” poate cauza ca părțile metalice expuse ale sculei electrice să se afle „sub tensiune” și provoca un șoc electric operatorului.

Reguli de siguranță pentru mașinile de șlefuit cu bandă

a) **Mașina de șlefuit cu bandă este destinată pentru șlefuirea suprafețelor.** Este interzisă utilizarea instrumentului într-o manieră incompatibilă cu destinația sa.

b) **Pentru lucrările staționare, se pot folosi numai șlefuitoare cu bandă adaptate în acest scop, echipate cu un suport fix staționar atașat la scula electrică.** Celelalte mașini de șlefuit nu pot fi utilizate pentru funcționarea staționară.

c) **Lucrați întotdeauna într-o mască de protecție.** Inhalarea prafului este periculoasă pentru sănătate. Pulberea de le vopsele pe bază de plumb, praful provenit de la anumite specii din lemn de esență tare, cum ar fi stejarul sau fagul, poate avea un efect cancerigen.

d) **Nu procesați materialele care conțin azbest cu mașina de șlefuit.**

e) **Când lucrați cu mașina de șlefuit, folosiți: apărătoare de urechi, ochelari gogle de protecție și mănuși de protecție.**

f) **Atunci când lucrați cu o mașină portabilă de șlefuit cu bandă, fixată de prelucrat trebuie fixată ferm astfel încât să nu poată fi mișcată.** Materialul slab fixat poate lovi operatorul și / sau distruge dispozitivul.

g) **Utilizați numai benzi abrazive de dimensiuni recomandate pentru dispozitiv.** Înainte de a le înlocui, verificați în tabelul cu datele nominale dimensiunile benzii recomandate pentru dispozitivul dvs.

h) **Înainte de schimbarea benzii abrazive sau lucrărilor de întreținere a dispozitivului, mașina de șlefuit trebuie deconectată de la sursa de alimentare prin decuplarea cablului de alimentare de la priză.**

i) **Înainte de schimbarea benzii abrazive sau întreținerea aparatului, lăsați dispozitivul să se răcească.** Elementele tălpilor pot să se încălzească.

j) **Țineți mașina portabilă de șlefuit cu bandă ferm și cu ambele mâini pentru a nu pierde controlul asupra acesteia.**

k) **Respectați întotdeauna instrucțiunile din reglementările generale și cele detaliate de siguranță.**

ATENȚIE! Dispozitivul este destinat pentru lucrări în interior.

Cu toată utilizarea unei structuri de siguranță încă din etapa de concepție, a măsurilor de protecție și a unor măsuri de protecție suplimentare, există întotdeauna riscul unor leziuni reziduale în timpul muncii.

Explicarea pictogramelor utilizate



1. ATENȚIE! Luați măsuri speciale de precauție!
2. Citiți instrucțiunile de operare, respectați avertismentele și condițiile de siguranță cuprinse în ele!
3. Clasa a doua de protecție.
4. Folosiți echipament personal de protecție (ochelari de protecție, protecție pentru auz, mască anti-praf).
5. Deconectați dispozitivul înainte de repararea lui.
6. Folosiți îmbrăcăminte de protecție.
7. Pretejați aparatul de umiditate.
8. Țineți copiii departe de dispozitiv.

STRUCTURA ȘI DESTINAȚIA

Mașina de șlefuit cu bandă este o sculă de mână portabilă, acționată de un motor comutator monofazat. Dispozitivul este destinat șlefuirii suprafețelor produselor din lemn, lustruirii suprafețelor de lemn acoperite cu lac, lustruirii finale a suprafețelor metalice lăcuite, îndepărtării ruginei sau urmelor de lac înainte de relăcuire, finisării suprafețelor de beton etc. Datorită unei eclise speciale, mașina poate fi folosită și ca dispozitiv staționar. Domeniile sale de utilizare sunt executarea lucrărilor de renovare și construcție, tâmplăria și toate lucrările în cadrul activității independente de amator (meșterit)

Se interzice utilizarea mașinii de șlefuit pentru șlefuirea materialelor care conțin magneziu, azbest sau a suprafețelor acoperite cu ipsos.

DESCRIEREA PAGINILOR GRAFICE

Numerotarea de mai jos se referă la componentele dispozitivului aflate în paginile grafice ale acestor instrucțiuni.

1. Mâner auxiliar
2. Buton de reglare a vitezei de decalare a benzii abrazive
3. Mâner principal
4. Buton de blocare a conectorului
5. Conector
6. Carcasa curelei de transmisie
7. Capacul recipientului de praf
8. Recipient pentru praf
9. Buton de reglare a benzii abrazive
10. Lampă de semnalizare a conectării tensiunii
11. Bandă abrazivă
12. Pârghie pentru întinderea benzii abrazive
13. Ștuț pentru extracția prafului
14. Eclisă
15. Suport
16. Clemă de prindere
17. Cureauă de transmisie

* Fot. există diferențe între desen și produs.

DESCRIEREA SIMBOLURILOR GRAFICE FOLOSITE



ATENȚIE



AVERTISMENT



MONTAJ / SETĂRI



INFORMAȚIE

ECHIPAMENT ȘI ACCESORII

1. Eclisă - 1 buc.
2. Suport - 4 buc.
3. Șurub + piuliță - 2 compl.
4. Clemă de fixare - 2 buc.

PREGĂTIREA PENTRU LUCRU

EVACUAREA PRAFULUI

 Pentru a menține curățenia suprafeței prelucrate este atașat un recipient de praf. Pentru asigurarea unei funcționări eficiente a mașinii de șlefuit, acesta trebuie golit regulat. Se recomandă golirea recipientului după umplerea acestuia la jumătate.

- Deșurubați șurubul care fixează capacul (7) recipientului de praf (8) și scoateți capacul (7) (fig. A).
- Curățați de praf recipientul (8) și capacul (7).
- Montați capacul recipientului de praf în ordinea inversă demontării.

 În plus, există posibilitatea conectării mașinii de șlefuit la un colector de praf (de ex. un aspirator). Această opțiune este utilă în special atunci când lucrați cu mașina de șlefuit montată pentru lucrări staționare.

- Rotiți recipientul de praf (8) spre dreapta (fig. B) și scoateți-l din ștuțul de aspirare a prafului (13) (fig. C).
- Conectați capătul aspiratorului la ștuțul de extracție a prafului (13).
- Montarea recipientului de praf se face în ordinea inversă demontării.

MONTAREA BENZII ABRAZIVE

 Înainte de montarea benzii abrazive, asigurați-vă că **întrerupătorul este în poziția „oprit”** iar cablul de alimentare este deconectat de la rețea.

- Deplasați la maxim pârghia de întindere a benzii abrazive (12) în direcția săgeții (fig. D).
- Aplicați banda abrazivă pe role (fig. E).
- Deplasați pârghie de întindere a benzii abrazive (12) în poziția inițială.

 **Trebuie să vă asigurați că direcția de întoarcere a săgeții situate pe suprafața posterioară a benzii abrazive este conformă cu direcția săgeții de pe carcasa mașinii de șlefuit.**

MONTAREA ECLISEI PENTRU MUNCA STAȚIONARĂ

 Datorită unei eclise speciale, mașina de șlefuit poate fi folosită ca dispozitiv staționar.

- Puneți eclisa (14) pe partea superioară a carcasei mașinii de șlefuit.
- Introduceți suporturile (15) astfel încât acestea să intre în ghidajul eclisei (14) și să le fixați prin strângerea piulițelor și șuruburilor furnizate (fig. F).
- Rotiți mașina de șlefuit și sprijiniți eclisa (14) pe suprafața mesei de lucru.
- Introduceți clemele de prindere (16) în soclul eclisei (14) și fixați de suprafața mesei de lucru (Fig. G).

 Clemele de fixare (16) pot fi montate pe partea stângă sau dreaptă a eclisei (14).

LUCRU / SETĂRI

CONECTARE / DECONECTARE

 Înainte de conectarea mașinii de șlefuit la rețeaua electrică, **verificați întotdeauna dacă tensiunea din rețea corespunde tensiunii nominale indicate pe plăcuța cu date tehnice a sculei electrice precum și dacă conectorul este în poziția „oprit”**.

 Înainte de a porni mașina de șlefuit, trebuie să o prindeți bine cu ambele mâini. Mașina de șlefuit poate fi pornită numai când este ridicată deasupra materialului de prelucrat.

 Pornirea - apăsați butonul de conectare (5) și mențineți-l în această poziție.

Oprirea - eliberați butonul de conectare (5).

Blocada conectorului (funcționare continuă)

Deconectare:

- apăsați butonul de conectare (5) și mențineți-l în această poziție.
- Apăsați butonul de blocare a conectorului (4) (fig. H).
- Eliberați butonul de conectare (5).

Oprire:

- Apăsați și eliberați butonul de conectare (5).

LAMPA DE SEMNALIZARE A CONECTĂRII TENSIUNII

 În momentul conectării mașinii de șlefuit la priză, lampa care indică conexiunea de tensiune (10) este iluminată.

AJUSTAREA POZIȚIEI BENZII ABRAZIVE (REGLAREA PARALELISMULUI AXELOR ROLELOR DE GHIDARE)

- Porniți mașina de șlefuit.
- În timp ce banda abrazivă se mișcă, rotiți butonul de reglare a benzii abrazive (9) (fig.1) astfel încât banda (11) să se deplaseze uniform fără tendința de a merge în lateral (fig.K).

 **Dacă se lasă ca banda abrazivă să se deplaseze încet spre partea laterală a mașinii de șlefuit, (ceea ce înseamnă că axele rolor nu sunt paralele), banda abrazivă se va deteriora rapid.**

 Atunci când utilizați mașina de șlefuit, este necesar să urmăriți ca suprafața benzii abrazive și suprafața piesei de prelucrat să fie paralele. Ținând ferm mânerul auxiliar (1) și mânerul principal (3), mașina de șlefuit trebuie deplasată înainte și înapoi în mod uniform.

 **Nu apăsați prea tare mașina de măcinat de șlefuit. Presiunea trebuie să fie moderată și uniform distribuită pe suprafața de contact a benzii abrazive cu piesa de prelucrat. Aplicarea unei presiuni prea mari asupra mașinii de șlefuit va avea ca rezultat o scădere anormală a vitezei de mișcare a benzii, încălzirea excesivă a motorului, deteriorarea piesei de prelucrat și a elementelor mașinii de șlefuit. Faceți periodic pauze în muncă.**

REGLAREA VITEZEI DE MIȘCARE A BENZII ABRAZIVE

 Viteza de mișcare a benzii abrazive a mașinii de șlefuit se reglează prin răsucirea și poziționarea butonului de reglare a vitezei benzii abrazive (2) în poziția dorită. Acest lucru permite adaptarea vitezei de lucru a sculei electrice la proprietățile materialului prelucrat. Intervalul de reglare a vitezei este de la 1 la 6.

Cu cât este mai mare numărul afișat pe perimetrul butonului de reglare a benzii abrazive (2) (fig. L), cu atât mai mare este viteza de lucru a mașinii de șlefuit.

CONTROLUL BENZII ABRAZIVE

 Deoarece în timpul utilizării mai îndelungate aceleași benzi abrazive scade eficiența muncii, banda abrazivă trebuie schimbată de îndată ce se observă creșterea uzurii.

ALEGEREA BENZII ABRAZIVE

 Pentru degroșare, trebuie folosite benzi abrazive cu granulație de 40 sau 60. Pentru finisarea șlefuirii sau lustruire, trebuie folosite benzi abrazive cu granule marcate cu un număr mai mare. Atunci când suprafața materialului care urmează să fie prelucrat este aspră, mai întâi trebuie să folosiți banda abrazivă cu granule ca pentru degroșare, și apoi se poate folosi bandă abrazivă cu granulație destinate finisării.

OPERAREA ȘI ÎNTREȚINEREA

 Înainte de a continua activitățile legate de instalare, reglare, reparație sau întreținere, deconectați cablul de alimentare de la priză electrică.

ÎNTREȚINEREA ȘI DEPOZITAREA

- Se recomandă curățarea dispozitivului imediat după fiecare utilizare.
- Nu folosiți apă sau alte lichide pentru curățare.
- Dispozitivul trebuie curățat cu o bucată de pânză uscată sau prin suflare cu aer comprimat la presiune scăzută.
- Nu utilizați nici un fel de agenți de curățare sau solvenți deoarece pot deteriora piesele din plastic.
- Curățați în mod regulat fantele de ventilație din carcasa motorului pentru a preveni supraîncălzirea dispozitivului.

- În cazul deteriorării cablului de alimentare, acesta trebuie înlocuit cu un cablu cu aceiași parametri. Această procedură trebuie să fie încredințată unui specialist calificat sau se transmite la service.
- În cazul scântei excesive pe comutator, trebuie comandată verificarea perilor de către o persoană calificată.
- Dispozitivul trebuie întotdeauna păstrat într-un loc uscat, ferit de copii.

SCHMBAREA CURELII DE TRANSMISIE



În cazul în care cureaua de transmisie este uzată, mașina de șlefuit nu funcționează corect. Este necesară înlocuirea curelei de transmisie.



- Deșurubați cu șurubelnița șurubul de fixare a protecției curelei de transmisie (6) și scoateți protecția.
- Scoateți cureaua de transmisie (17) glisând-o de pe roțile de antrenare învârtind roțile cu mâna.
- Motarea unei noi curele de transmisie trebuie efectuată după cum urmează:
 - puneți cureaua de transmisie pe roata de antrenare mai mică.
 - învârtind roțile, glisați cureaua de transmisie (17) pe roata de antrenare mai mare (fig. M).
- Montați protecția curelei de transmisie (6) și strângeți șurubul de fixare.



Asigurați-vă că cureaua de transmisie este aliniată corespunzător pe ambele roți motoare.

SCHMBAREA PERILOR DE CARBON



Perile de carbon uzate (mai scurte de 5 mm), arse sau crăpate ar trebui înlocuite imediat. Întotdeauna ambele perile de carbon sunt înlocuite același timp.

Înlocuirea perilor de carbon trebuie încredințată numai unei persoane calificate care utilizează piese originale.



Toate tipurile de defecte trebuie eliminate de serviciul autorizat al producătorului.

PARAMETRII TEHNICI

DATE NOMINALE

Mașină de șlefuit cu bandă 59G395	
Parametru	Valoarea
Tensiunea de alimentare	230 V AC
Frecvența de alimentare	50 Hz
Puterea nominală	900 W
Intervalul de viteze a milcării benzii adezive la mersul în gol	200-400 m/min
Suprafața activă de șlefuire	75 x 135 mm
Dimensiunea benzii adezive	75 x 533mm
Suport pentru lucrări staționare	Furnizat
Clasa de protecție	II
Greutatea	3,4 kg
Anul de producție	2019
59G395 înseamnă atât tipul cât și definiția mașinii	

DATE PRIVIND ZGOMOTUL ȘI VIBRAȚIILE

Nivelul de presiune acustică	$L_{p_A} = 96 \text{ dB(A)}$ $K = 3 \text{ dB(A)}$
Nivelul de putere acustică	$L_{W_A} = 107 \text{ dB(A)}$ $K = 3 \text{ dB(A)}$
Valoarea accelerațiilor vibrațiilor	$a_{h_A} = 5,85 \text{ m/s}^2$ $K = 1,5 \text{ m/s}^2$

Informații cu privire la zgomot și vibrații

Nivelul de zgomot emis de dispozitiv este descris de: nivelul presiunii acustice emise L_{p_A} și nivelul de putere acustică L_{W_A} (unde K reprezintă incertitudinea de măsurare). Vibrațiile emise de dispozitiv sunt descrise de valoarea accelerațiilor de vibrații a_h (unde K este incertitudinea de măsurare).

Indicate în aceste instrucțiuni: nivelul presiunii acustice L_{p_A} emise, nivelul de putere acustică L_{W_A} și valorile a_h ale accelerațiilor vibrațiilor au fost măsurate în conformitate cu standardul EN 62841-1: 2015 + AC: 2015. Nivelul de vibrații a_h arătat poate fi folosit pentru a compara dispozitivele și pentru a pre-evalua expunerea la vibrații.

Nivelul de vibrații specificat este reprezentativ numai pentru

aplicațiile de bază ale dispozitivului. Dacă dispozitivul este utilizat pentru alte aplicații sau cu alte unelte de lucru, nivelul vibrațiilor se poate schimba. Nivelurile mai ridicate ale vibrațiilor vor fi afectate de întreținerea insuficientă sau prea rară a dispozitivului. Motivele prezentate mai sus pot cauza o expunere crescută la vibrații pe toată perioada de lucru.

Pentru a estima cu exactitate expunerea la vibrații, trebuie luate în considerare perioadele când dispozitivul este oprit sau când acesta este pornit, dar nu este utilizat. După o estimare precisă a tuturor factorilor, expunerea totală la vibrații poate fi mult mai mică.

Pentru a proteja utilizatorul de efectele vibrațiilor, trebuie introduse măsuri de siguranță suplimentare, cum ar fi: întreținerea periodică a dispozitivului și a uneltelor de lucru, asigurarea unei temperaturi corespunzătoare mâinilor drepte și organizarea adecvată a muncii.

PROTECȚIA MEDIULUI



Produsele cu alimentare electrică nu trebuie aruncate împreună cu deșeurile menajere, ele trebuie predate pentru eliminare unor unități speciale. Informațiile cu privire la eliminarea acestora sunt deținute de vânzătorul produsului sau de autoritățile locale. Echipamentul electric și electronic uzat conține substanțe care nu sunt indifferente pentru mediul înconjurător. Echipamentul nesusup reciclată constituie un pericol potențial pentru mediu și sănătatea umană.

* Se rezervă dreptul de a face schimbări.

"Grupa Topex SRL" Societate comanditară cu sediul în Varșovia str.Pograniczna 2/4 (în continuare "Grupa Topex") informează că, toate drepturile de autor referitor la instrucțiunile prezente (în continuare "instrucțiunile") sînt conținutul, fotografiile, schemele, desenele cât și compoziția, aparțin exclusiv Grupa Topex-ului fiind ocrotite de drept în baza legii din 4 februarie 1994, referitor la dreptul autorului și similare (Legea 2006 nr.90 poz.631 cu republicările ulterioare). Copierea, schimbarea, publicarea, modificarea parțială sau totală cu scop comercial fără acceptarea în scris a Grupa Topex-ului, este strict interzisă și poate fi trasă la răspundere de drept civil și penal.



PŘEKLAD PŮVODNÍHO NÁVODU K POUŽÍVÁNÍ PÁSOVÁ BRUSKA 59G395

POZOR: PŘED ZAHÁJENÍM POUŽÍVÁNÍ ELEKTRICKÉHO NÁRADÍ SI PŘEČTĚTE TENTO NÁVOD A USCHOVEJTE JEJ PRO POZDĚJŠÍ POTŘEBU.

PODROBNÉ BEZPEČNOSTNÍ POKYNY

Bezpečnostní upozornění pro pásové a bubnové brusky

a) Držte elektrické nářadí za izolované povrchy, protože brusný povrch může přijít do styku s vlastním kabelem. Poškození kabelu „pod napětím“ může způsobit, že odrytí, kovové části elektrického nářadí mohou být „pod napětím“ a mohou způsobit úraz operátora elektrickým proudem.

Bezpečnostní předpisy pro pásové brusky

a) Pásová bruska je určena k broušení povrchů. Nářadí nesmí být používáno v rozporu s jeho určením.

b) Pro stacionární provoz lze použít pouze pásové brusky k tomu přizpůsobené, jež jsou vybaveny původním držákem pro stacionární použití, připojeným k elektrickému nářadí. Ostatní brusky se nesmí používat pro stacionární provoz.

c) Vždy pracujte v ochranné masce. Vdechování prachu je nebezpečné pro zdraví. Nátery na bázi olova, prach z některých druhů tvrdého dřeva, např. dubového nebo bukového, mohou mít karcinogenní účinek.

d) Nezapracováváte bruskou materiály obsahující azbest.

e) Při práci s bruskou používejte: protihlukové chrániče sluchu, bezpečnostní brýle a ochranné rukavice.

f) Při práci s ruční pásovou bruskou upevněte obráběný materiál tak, aby nedošlo k jeho posunutí. Špatně upevněný materiál může zasáhnout operátora a/nebo zničit zařízení.

g) Používejte výhradně brusné pásy s doporučenou velikostí pro dané zařízení. Před výměnou zkontrolujte v tabulce jmenovitých údajů, jaká velikost pásu je doporučena pro vaše zařízení.

h) Před výměnou brusného pásu nebo údržbou zařízení odpojte brusku od napájení vytažením zástrčky napájecího kabelu ze síťové zásuvky.

i) Před výměnou brusného pásu nebo údržbou zařízení nechte zařízení vychladnout. Části paty zařízení se mohou zahřívát.

j) Držte ruční pásovou brusku pevně a oběma rukama, abyste neztratili nad ní kontrolu.

k) Vždy dodržujte pokyny obsažené ve všeobecných a podrobných bezpečnostních předpisech.

POZOR! Zařízení slouží k práci v uzavřených prostorech.

I přes použití konstrukce z podstaty věci bezpečné, používání zajišťujících prostředků a dodatečných ochranných prostředků, vždy existuje reziduální riziko poranění během práce.

Vysvětlivky k použitým piktogramům



1. POZOR! Dbejte zvláštních bezpečnostních opatření!
2. Přečtěte si tento návod k obsluze a respektujte v něm uvedená upozornění a bezpečnostní pokyny!
3. Druhá třída ochrany.
4. Používejte osobní ochranné prostředky (uzavřené ochranné brýle, chrániče sluchu, protivprachovou masku).
5. Odpojte zařízení před opravou.
6. Noste ochranný oděv.
7. Chraňte zařízení před vlhkem.
8. Zabraňte přístupu dětí k zařízení.

KONSTRUKCE A URČENÍ

Pásová bruska je ručním elektrickým nářadím, které je poháněno jednofázovým komutátorovým motorem. Zařízení je určeno pro povrchové broušení dřevěných výrobků, leštění dřevěných lakovaných povrchů, leštění lakovaných kovových povrchů, odstranění rzi nebo nátěrů před opětovným lakováním, dokončování betonových povrchů atd. Díky speciálnímu podstavci lze ji použít i jako stacionární zařízení. Používá se při provádění rekonstrukčních stavebních, truhlářských a veškerých kutilských pracích.



Nepoužívejte brusku k broušení materiálů obsahujících hořčík, azbest nebo k broušení povrchů pokrytých sádrou.

POPIS STRAN S VYOBRAZENÍMI

Níže uvedeně číslování se vztahuje k prvkům zařízení znázorněným na vyobrazeních v tomto návodu.

1. Pomocný držák
2. Otočný knoflík pro regulaci rychlosti posuvu brusného pásu
3. Hlavní rukojeť
4. Tlačítko pro blokování zapínače
5. Zapínač
6. Kryt hnacího řemene
7. Kryt nádoby na prach
8. Nádobna na prach
9. Otočný knoflík pro regulaci brusného pásu
10. Kontrolka pro signalizaci napájení
11. Brusný pás
12. Páka napnutí brusného pásu
13. Hrdlo pro odvádění prachu
14. Podstavec
15. Podpěra
16. Upevňovací svorka
17. Hnací řemen

*Skutečný výrobek se může lišit od vyobrazení.

SKUTEČNÝ VÝROBEK SE MŮŽE LIŠIT OD VYOBRAZENÍ.



POZOR



VÝSTRAHA



MONTÁŽ/ NASTAVENÍ



INFORMACE

VYBAVENÍ A PŘÍSLUŠENSTVÍ

1. Podstavec – 1 ks
2. Podpěra – 4 ks
3. Šrouby a matice – 2 sady
4. Upevňovací svorka – 2 ks

PŘÍPRAVA K PRÁCI

ODVÁDĚNÍ PRACHU



Pásová bruska je vybavena nádobou na prach pro udržení čistoty obráběného povrchu. Nádobu na prach pro účinné fungování brusky pravidelně vyprazdňujte. Doporučuje se vyprazdňovat nádobu na prach již tehdy, když je z poloviny naplněna.



- Odšroubujte šroub, který upevňuje kryt (7) nádoby na prach (8) a sejměte kryt (7) (obr. A).
- Vyčistěte nádobu na prach (8) a kryt (7).
- Namontujte kryt nádoby na prach v obráceném pořadí pro demontáž.



Kromě toho je možné připojit brusku k odsávacímu prachu (např. vysavači). Tato volba je užitečná zejména při práci s bruskou přizpůsobenou pro stacionární provoz.



- Otočte nádobu na prach (8) doprava (obr. B) a sundejte z hrdla pro odvádění prachu (13) (obr. C).
- Připojte koncovku vysavače k hrdlu pro odvádění prachu (13).
- Montáž nádoby na prach probíhá v obráceném pořadí k demontáži.

NASAZENÍ BRUSNÉHO PÁSU



Před zahájením nasazování brusného pásu se ujistěte, zda je zapínač v poloze vypnutu, a napájecí kabel je odpojen od sítě.



- Přesuňte na doraz páku napnutí brusného pásu (12) ve směru, který ukazuje šipka (obr. D).
- Nasadte brusný pás na válečky (obr. E).
- Přesuňte páku napnutí brusného pásu (12) do původní polohy.



Je třeba dbát na to, aby směr šipky na zadní straně brusného pásu byl v souladu se směrem šipky na tělese pásové brusky. strzałki na obudowie szlifierki taśmowej.

MONTÁŽ PODSTAVCE PRO STACIONÁRNÍ POUŽITÍ



Díky speciálnímu podstavci lze brusku použít jako stacionární zařízení.



- Nasadte podstavec (14) na horní část tělesa brusky.
- Vložte podpěry (15) tak, aby zapadly do svých vodiček v podstavci (14) a upevněte je utažením šrouby, které byly dodány s maticemi (obr. F).
- Otočte brusku a opěte podstavec (14) na pracovní desce.
- Zasuňte upevňovací svorky (16) do sedla podstavce (14) a připevněte k pracovní desce (obr. G).



Upevňovací svorky (16) lze namontovat na levou nebo pravou stranu podstavce (14).

PROVOZ / NASTAVENÍ

ZAPÍNÁNÍ / VYPÍNÁNÍ



Před připojením brusky k napájecí síti se vždy přesvědčte, zda síťové napětí odpovídá jmenovitému napětí uvedenému na typovém štítku, který je umístěn na elektrickém nářadí, a také zda je zapínač v poloze zapnutu.



Před zapnutím brusky uchopte ji pevně oběma rukama. Brusku lze zapínat jen tehdy, když je nadzvednuta nad materiálem určeným k obrábění.



Zapnutí – stisknete tlačítko zapínače (5) a přidržte jej v této poloze.

Vypnutí – uvolněte tlačítko zapínače (5).

Blokování zapínače (nepřetržitý chod)

Zapínání:

- Stisknete tlačítko zapínače (5) a přidržte jej v této poloze.
- tisknete tlačítko pro blokování zapínače (4) (obr. H).
- Uvolněte tlačítko zapínače (5).

Vypnutí:

- Stisknete a uvolněte tlačítko zapínače (5).

KONTROLKA PRO SIGNALIZACI NAPÁJENÍ



Jakmile brusku zapojíte do napájecí zásuvky, rozsvítí se kontrolka pro signalizaci připojení napájení (10).



SEŘÍZENÍ UMÍSTĚNÍ BRUSNÉHO PÁSU (SEŘÍZENÍ ROVNOMĚRNOSTI OSY VODÍČKÝ VÁLEČKŮ)

- Zapněte brusku.
- Při pohybu brusného pásu otáčejte ovládacím knoflíkem pro regulaci brusného pásu (9) (obr. I) tak, aby se brusný pás (11) pohyboval rovnoměrně bez sklonu ke sklouzávání do strany (obr. K).



Pokud se nezabrání pomalému posouvání brusného pásu k boku brusky (což znamená, že osy válečků nejsou rovnoběžné), dojde k rychlému poškození brusného pásu.



Při používání brusky by měl být povrch brusného pásu a povrch obráběného materiálu umístěn rovnoběžně. Pevným držení přidavné rukojeti (1) a hlavní rukojeti (3) posouvajte brusku rovnoměrně dopředu a dozadu.



Netlačte brusku příliš silně. Přítlak musí být mírný a rovnoměrně rozložený na plochu, kterou se brusný pás dotýká obráběného materiálu. Příliš silný přítlak na brusku vede k abnormálnímu poklesu otáček brusného pásu, přehřátí motoru, poškození obráběného materiálu a součástí brusky. Dodržujte pravidelné přestávky v práci.

REGULACE RYCHLOSTI POSUVU BRUSNÉHO PÁSU



Rychlost posuvu brusného pásu brusky se reguluje otočením a nastavením otočného knoflíku pro regulaci rychlosti posuvu brusného pásu (2) do požadované polohy. Umožňuje to přizpůsobení pracovní rychlosti elektrického nářadí vlastnostem obráběného materiálu. Rychlost lze regulovat v rozsahu od 1 do 6. Čím vyšší číslo se objeví na obvodu otočného knoflíku pro posuv brusného pásu (2) (obr. L), tím je rychlost práce brusky vyšší.



KONTROLA BRUSNÉHO PÁSU

Jelikož během delšího užívání stejného brusného pásu klesá efektivita práce, vyměňte brusný pás, jakmile bude zjištěno jeho nadměrné opotřebení.

VOLBA BRUSNÉHO PÁSU



Pro hrubé opracovávání používejte brusné pásy s velikostí zrna 40 nebo 60. K finálnímu broušení nebo leštění používejte brusné pásy se zrnem označeným větším číslem. Pokud povrch materiálu, jenž má být obráběn, je drsný, použijte nejprve k obrábění brusný pás se zrnem určeným k hrubému opracovávání, teprve pak můžete použít brusný pás se zrnem stanoveným pro finální opracovávání.

PÉČE A ÚDRŽBA



Před zahájením jakýchkoliv činností spojených s instalací, seřizováním, opravami nebo údržbou je nutné vytáhnout zástrčku napájecího kabelu ze sítě zásuvky.



ÚDRŽBA A SKLADOVÁNÍ

- Doporučuje se čistit zařízení ihned po každém použití.
- K čištění nepoužívejte vodu ani jiné kapaliny.
- Čistíte zařízení suchým hadříkem nebo proudem stlačeného vzduchu s nízkým tlakem.
- Nepoužívejte žádné čisticí prostředky ani rozpouštědla, jelikož může

dojít k poškození plastových součástí.

- Pravidelně čistěte ventilační otvory v krytu motoru, aby nedocházelo k přehřátí zařízení.
- V případě poškození napájecího kabelu je třeba jej vyměnit za kabel se stejnými parametry. Touto činností pověřte kvalifikovaného odborníka nebo zařízení odnese do servisu.
- Vyskytje-li se na komutátoru nadměrné jiskření, nechte zkontrolovat stav uhlíkových kartáčků motorem kvalifikovanou osobou.
- Skladujte zařízení vždy na suchém místě mimo dosah dětí.

VÝMĚNA HNACÍHO ŘEMENE



Bruska nefunguje správně, pokud je hnací řemen opotřebovaný. V takovém případě je nutná výměna hnacího řemene.



- Odšroubujte šroubovákem upevňovací vrut krytu hnacího řemene (6) a sejměte kryt.
- Sejměte hnací řemen (17) z koleček pohonu ručním otáčením koleček.
- Montáž nového hnacího řemene proveďte následujícím způsobem:
 - nasadte hnací řemen na menší hnací kolo.
 - otáčením koly nasuňte hnací řemen (17) na větší hnací kolo (obr. M).
- Namontujte kryt hnacího řemene (6) a utáhněte upevňovací vrut.



Přesvědčte se, zda je hnací řemen správně nasazený na obou hnacích kolečkách.

VÝMĚNA UHLÍKOVÝCH KARTÁČKŮ



Opotřebované (kratší než 5 mm), spálené nebo prasklé uhlíkové kartáče motoru je třeba neprodleně vyměnit. Vždy je nutné vyměnit současně oba uhlíkové kartáče.



Uhlíkové kartáče smí vyměňovat pouze kvalifikovaná osoba za použití originálních dílů.

Veškeré záady je nutné nechat odstranit v autorizovaném servisu výrobce.

TECHNICKÉ PARAMETRY

JMENOVITÉ ÚDAJE

Pásová bruska 59G395	
Parametr	Hodnota
Napájecí napětí	230 V AC
Kmitočet napájení	50 Hz
Jmenovitý výkon	900 W
Rychlost posuvu brusného pásu při chodu naprázdno	200-400 m/min
Aktivní plocha broušení	75 x 135 mm
Rozměry brusného pásu	75 x 533mm
Držák pro stacionární použití	ve výbavě
Třída ochrany	II
Hmotnost	3,4 kg
Rok výroby	2019
59G395 znamená typ a určení stroje	

ÚDAJE O HLUKU A VIBRACÍCH

Hladina akustického tlaku	$L_{p,r} = 96$ dB(A) K= 3 dB(A)
Hladina akustického výkonu	$L_{w,a} = 107$ dB(A) K= 3 dB(A)
Hodnota zrychlení vibrací	$a_a = 5,85$ m/s ² K= 1,5 m/s ²

Informace týkající se hluku a vibrací

Hladina emise hluku zařízení byla popsána: úrovní emise akustického tlaku $L_{p,r}$ a úrovní akustického výkonu $L_{w,a}$ (kde K je nejistota měření). Vibrace, které zařízení vysílá, byly popsány hodnotou zrychlení vibrací a_a (kde K je nejistota měření).

Uvedené v tomto návodu: hladina emise akustického tlaku $L_{p,r}$, úroveň akustického výkonu $L_{w,a}$ a hodnoty zrychlení vibrací a_a , byly naměřeny v souladu s normou EN 62841-1:2015+AC:2015. Uvedená úroveň vibrací a_a může být použita ke srovnání zařízení a prvotnímu posouzení expozice vibracím.

Uvedená hladina vibrací je reprezentativní pro základní použití zařízení. Je-li zařízení používáno pro jiné práce nebo s jinými pracovními nástroji, může být úroveň vibrací jiná. Na vyšší vibrace může mít vliv nedostatečná nebo prováděná píliň zřídka údržba

zařízení. Výše uvedené příčiny mohou způsobit navýšení expozice vibracím během celé doby provozu.

Pro přesné zhodnocení expozice vibracím je potřeba zohlednit období, kdy je zařízení vypnuto nebo kdy je zapnuto, ale nepoužíváno k práci. Po důkladném zhodnocení všech faktorů může být celková expozice vibracím mnohem nižší.

K ochraně uživatele proti účinkům vibrací, je nutné zavést další bezpečnostní opatření, jako například: cyklická údržba zařízení a pracovních nástrojů, zajištění teploty rukou a vhodná organizace práce.

OCHRANA ŽIVOTNÍHO PROSTŘEDÍ



Elektricky napájené výrobky nevyhazujte spolu s domácím odpadem, nýbrž je odevzdejte k likvidaci v příslušných závodech pro zpracování odpadu. Informace ohledně likvidace Vám poskytne prodejce nebo místní úřady. Použitá elektrická a elektronická zařízení obsahují látky škodlivé pro životní prostředí. Nerecyklovaná zařízení představují potenciální nebezpečí pro životní prostředí a zdraví osob.

* Právo na provádění změn je vyhrazeno.

*Grupa Topex Spółka z ograniczoną odpowiedzialnością "Spółka komandytowa se sídlem ve Varšavě, na ul. Pograniczna 2/4 (dále jen: „Grupa Topex“) informuje, že veškerá autorská práva k obsahu tohoto návodu (dále jen: „návod“), včetně m.j. textu, použitých fotografií, schémat, výkresů a také jeho uspořádání, náleží výhradně firmě Grupa Topex a jsou právně chráněna podle zákona ze dne 4. února 1994, o autorských právech a právech příbuzných (sbírka zákonů z roku 2006 č. 90 položka 631 s pozdějšími změnami). Kopírování, zpracovávání, zveřejňování či modifikování celého návodu jakož i jeho jednotlivých částí pro komerční účely bez písemného souhlasu firmy Grupa Topex je přísně zakázáno a může mít za následek občanskoprávní a trestní stíhání.



PREKLAD PŮVODNÉHO NÁVODU NA POUŽITÍ PÁSOVÁ BRÚSKA 59G395

UPOZORNĚNIE: SKŔOR, AKO PRISTÚPITE K POUŽÍVANIU ELEKTRICKÉHO NÁRÁDIA, POZORNE SI PREČÍTAJTE TENTO NÁVOD A USCHOVAJTE HO NA NESKŔORŠIE POUŽITIE.

PODROBNÉ BEZPEČNOSTNÉ PREDPISY

Bezpečnostné upozornenia pre pásové a bubnové brúsky

a) **Elektrické zariadenie držte za izolované povrchy, pretože brúsna plocha môže prísť do kontaktu so svojim vlastným káblom.** Poškodenie kábla "pod napätím" môže spôsobiť, že odkryté kovové časti elektrického zariadenia sa môžu dostať "pod napätie" a môžu mať za následok zranenie obsluhujúcej osoby elektrickým prúdom.

Bezpečnostné predpisy pre pásové brúsky

a) **Pásová brúska je určená na brúsenie povrchov.** Nie je dovolené používanie zariadenia v rozpore s jeho zamýšľaným použitím.

b) **Na stacionárnu prácu možno používať len pásové brúsky prispôbené na tento účel a vybavené pôvodným stacionárnym držiakom pripojeným k náradiu.** Ostatné brúsky nie je dovolené používať na stacionárne účely.

c) **Pri práci vždy používajte ochrannú masku.** Inhalácia prachu je nebezpečná pre vaše zdravie. Prach z farieb na báze olova a prach z niektorých druhov tvrdého dreva napr. dubového alebo bukového môže mať karcinogénne účinky.

d) **Brúskou neobrábajte materiály obsahujúce azbest.**

e) **Pri práci s brúskou používajte: chrániče sluchu, ochranné okuliare a rukavice.**

f) **Pri práci s ručnou pásovou brúskou je potrebné bezpečne upevniť obrábaný materiál, aby sa zabránilo jeho pohybu.** Nesprávne upevnený materiál môže zasiahnuť operátora a/alebo zničiť zariadenie.

g) **Používajte výhradne brúsne pásy s odporúčanou veľkosťou pre Vaše zariadenie.** Pred výmenou skontrolujte v tabuľke menovitých údajov, aký rozmer pásu sa odporúča pre Vaše zariadenie.

h) **Pred výmenou brúsneho pásu alebo údržbou zariadenia brúsku odpojte od napájania vytiahnutím kolíka napájacieho kábla zo sieťovej zásuvky.**

i) **Pred výmenou brúsneho pásu alebo údržbou zariadenia počkajte, kým zariadenie vychladne.** Súčiastky pätky zariadenia sa môžu zahrievať.

j) **Ručnú brúsku držte pevne a obidvomi rukami, aby ste nad ňou nestratili kontrolu.**

k) **Vždy dodržiavajte pokyny uvedené vo všeobecných aj špecifických bezpečnostných predpisoch.**

POZOR! Zariadenie slúži na prácu v interiéri.

Napriek použitiu vo svojej podstate bezpečnej konštrukcie, používaniu bezpečnostných prostriedkov a dodatočných ochranných prostriedkov vždy existuje minimálne riziko úrazov pri práci.

Vysvetlenie použitých piktogramov



1. POZOR! Dodržiavajte mimoriadne bezpečnostné opatrenia!
2. Prečítajte si návod na obsluhu, dodržiavajte výstrahy a bezpečnostné pokyny, ktoré sa v ňom nachádzajú!
3. Druhá ochranná trieda.
4. Používajte prostriedky osobnej ochrany (chrániče očí, ochranu sluchu, ochrannú masku proti prachu).
5. Zariadenie pred opravou odpojte.
6. Používajte ochranné odevy.
7. Zariadenie chráňte pred vlhkosťou.
8. Zabráňte prístupu detí k náradiu.

KONŠTRUKCIA A POUŽITIE

Pásová brúska je ručné elektrické náradie poháňané jednofázovým komutátorovým motorom. Zariadenie je určené na povrchové brúsenie drevených výrobkov, leštenie drevených povrchov pokrytých lakom, zacíšťovacie leštenie kovových lakovaných povrchov, odstraňovanie hrdze alebo zvyškov laku pred opätovným lakovaním, zacíšťovanie betónových povrchov atď. Vďaka špeciálnej doštičke ju možno používať aj ako stacionárne zariadenie. Oblasť jej používania sú vykonávanie opravársko-stavebných a stolárskych prác, ako aj všetkých prác v rámci samostatného domáceho majstrovania



Brúsku nepoužívajte na brúsenie materiálov obsahujúcich horčik, azbest alebo povrchov pokrytých sadrou.

VYSVETLIVKY KU GRAFICKEJ ČÁSTI

Nasledujúce číslovanie sa vzťahuje na časti zariadenia zobrazené v grafickej časti tohto návodu.

1. Pomocný držiak
2. Koliesko na reguláciu rýchlosti posúvania brúsneho pásu
3. Hlavná rukoväť
4. Aretáčné tlačidlo spínača
5. Spínač
6. Kryt pohonného pásu
7. Kryt nádoby na prach
8. Nádoba na prach
9. Koliesko na reguláciu brúsneho pásu
10. Kontrolka signalizujúca pripojenie napätia
11. Brúsny pás
12. Naplnacia páka brúsneho pásu
13. Hrdlo na odvádzanie prachu
14. Doštička
15. Podpera
16. Upevňovacia svorka
17. Hnací remeň

* Obrázok s výrobkom sa nemusia zhodovať.

VYSVETLIVKY POUŽITÝCH GRAFICKÝCH ZNAČIEK



UPOZORNENIE



VÝSTRAHA



MONTÁŽ / NASTAVENIA



INFORMÁCIA

VYBAVENIE A PRÍSLUŠENSTVO

1. Doštička - 1 ks
2. Podpera - 4 ks
3. Skrutka + matica - 2 súpravy
4. Upevňovacia svorka - 2 ks

PRED UVEDENÍM DO PREVÁDZKY

ODVÁDZANIE PRACHU



Aby sa udržala čistota obrábaného povrchu, pásová brúska má pripojenú nádobu na prach. Nádobu na prach pravidelne vyprázdňujte, čo zaručuje efektívnu prevádzku brúsky. Nádobu na prach sa odporúča vyprázdňovať už po jej naplnení do polovice.



- Odskrutkujte skrutku upevňujúcu kryt (7) nádoby na prach (8) a zložte kryt (7) (obr. A).
- Nádobu (8) a kryt (7) očistite od prachu.
- Kryt nádoby na prach namontujte v opačnom poradí ako pri demontáži.



Okrem toho existuje možnosť pripojenia brúsky k odsávaču prachu (napr. vysávaču). Toto je mimoriadne užitočné pri práci s brúskou namontovanou na stacionárnu prácu.



- Nádobu na prach (8) otočte doprava (obr. B) a zložte z hrdla na odvádzanie prachu (13) (obr. C).
- Nastavec vysávača pripojte k hrdlu na odvádzanie prachu (13).
- Montáž nádoby na prach prebieha v opačnom poradí ako jej demontáž.

ZAKLADANIE BRÚSNEHO PÁSA



Pred začatím zakladania brúsneho pásu sa uistite, či je spínač v polohe vypnuté a či je napájací kábel odpojený zo siete.



- Presuňte do odporu napätiu páku brúsneho pásu (12) v smere zobrazenom na šípke (obr. D).
- Brúsny pás založte na valčeky (obr. E).
- Napätiu páku brúsneho pásu (12) presuňte do pôvodnej polohy.



Uistite sa, či sa smer návratu šípky nachádzajúcej sa na zadnom povrchu brúsneho pásu zhoduje so smerom šípky na plášti pásovej brúsky.

MONTÁŽ DOŠTIČKY NA STACIONÁRNU PRÁCU



Vďaka špeciálnej doštičke možno brúsku používať ako stacionárne zariadenie.



- Doštičku (14) priložte na hornú časť plášťa brúsky.
- Podpery (15) zasuňte tak, aby sa dostali do svojho vedenia v doštičke (14) a upevnite ich pomocou dodaných skrutiek a matic (obr. F).
- Brúsku otočte a doštičku (14) oprite o dosku pracovného stola.
- Upevňovacie svorky (16) zasuňte do otvorov doštičky (14) a pripievajte k doske pracovného stola (obr. G).



Upevňovacie svorky (16) môžu byť namontované po ľavej alebo pravej strane doštičky (14).

PRÁCA / NASTAVENIA

ZAPÍNANIE / VYPÍNANIE



Skôr, ako brúsku pripojíte do siete elektrického napätia, vždy skontrolujte, či napätie v sieti zodpovedá nominálnemu napätiu uvedenému na popisnom štítku, ktorý je umiestnený na elektrickom náradí, a či je spínač v polohe „vypnuté“.



Skôr, ako brúsku zapnete, uchopte ju pevne oboma rukami.

Brúsku zapínajte iba vtedy, keď je zdvihnutá nad materiálom, ktorý plánujete obrábať.



Zapínanie - stlačte tlačidlo spínača (5) a podržte ho v tejto polohe.

Vypínanie - uvoľnite tlak na tlačidlo spínača (5).

Blokovanie spínača (nepretržitá práca)

Zapínanie:

- Stlačte tlačidlo spínača (5) a podržte ho v tejto polohe.
- Stlačte aretačné tlačidlo spínača (4) (obr. H).
- Uvoľnite tlak na tlačidlo spínača (5).

Vypínanie:

- Stlačte a uvoľnite tlak na tlačidlo spínača (5).

KONTROLKA SIGNALIZUJÚCA PRIPOJENIE NAPÄTIA



V okamihu zapojenia brúsky do zásuvky elektrického prúdu sa kontrolka signalizujúca pripojenie napätia (10) rozsvieti.

NASTAVENIE POLOHY BRÚSNEHO PÁSA (NASTAVENIE ROVNOBEŽNOSTI OSI VODIACICH VALČEKOV)



- Zapnite brúsku.
- V čase, keď je brúsny pás v pohybe, otáčajte kolieskom na nastavovanie brúsneho pásu (9) (obr. I) tak, aby sa brúsny pás (11) posúval rovno, bez tendencie sklzávania na boky (obr. K).



Ak necháte brúsny pás posúvať sa nabok brúsky (čo znamená, že osi valčekov nie sú rovnobežné), brúsny pás sa rýchlo poškodí.



Pri práci s brúskou je potrebné sa snažiť dodržať rovnobežnú polohu brúsneho pásu a povrchu obrábaného materiálu. Brúsku držte pevne za pomocný držiak (1) a hlavnú rukoväť (3) a rovnomerne ju posúvajte dopredu a dozadu.



Na brúsku príliš netlačte. Tlak by mal byť mierny a rovnomerne rozložený na dotykovú plochu brúsneho pásu s obrábaným materiálom. Vytváranie príliš veľkého tlaku na brúsku spôsobí abnormálny pokles rýchlosti posúvania brúsneho pásu, nadmerné zahrievanie motora, poškodenie obrábaného materiálu a súčiastok brúsky. Dodržiavajte pravidelné prestávky pri práci.

NASTAVENIE RÝCHLOSTI POSÚVANIA BRÚSNEHO PÁSA



Rýchlosť posúvania brúsneho pásu brúsky sa nastavuje otáčaním a nastavením kolieska na nastavenie rýchlosti posúvania brúsneho pásu (2) do požadovanej polohy. Umožňuje to prispôbiť rýchlosť práce elektrického nástroja vlastnostiam obrábaného materiálu. Rozsah nastavenia rýchlosti je 1 až 6.

Čím vyššie číslo sa nachádza na obvode kolieska na nastavenie rýchlosti posuvu brúsneho pásu (2) (obr. L), tým vyššia je rýchlosť práce brúsky.

KONTROLA BRÚSNEHO PÁSA



Vzhľadom na to, že pri dlhšom používaní jedného brúsneho pásu klesá výkonnosť práce, treba brúsny pás vymeniť vždy, keď zaregistrujete jeho nadmerné opotrebovanie.

VÝBER BRÚSNEHO PÁSA



Na hrubé opracovanie používajte brúsne pásy so zrnitosťou 40 alebo 60. Na začistočenie brúsenie alebo leštenie používajte brúsne pásy so zrnitosťou s vyššou hodnotou. Keď je povrch materiálu, ktorý má byť opracovaný, drsný, najskôr na opracovanie použite brúsny pás so zrnitosťou na hrubé opracovanie, a až následne môžete použiť brúsny pás so zrnitosťou určenou na začistočenie obrábania.

OŠETROVANIE A ÚDRŽBA



Skôr, ako začnete akúkoľvek činnosť súvisiacu s inštaláciou, nastavením, opravou alebo údržbou, vyberte kolík napájacieho kábla zo zásuvky elektrického prúdu.

ÚDRŽBA A SKLADOVANIE



- Zariadenie sa odporúča čistiť hneď po každom jeho použití.
- Na čistenie nepoužívajte vodu ani iné kvapaliny.
- Zariadenie čistite pomocou suchej handričky alebo ho prefúkajte vzduchom stlačeným pod nízkym tlakom.
- Nepoužívajte žiadne čistiace prostriedky ani rozpúšťadlá, pretože

môžu poškodiť súčiastky vyrobené z plastu.

- Pravidelne čistite vetracie otvory v plášti motora, aby nedošlo k prehriatiu zariadenia.
- V prípade poškodenia vodiča elektrického napájania ho vymeňte za vodič s takými istými parametrami. Túto činnosť zverte kvalifikovanému odborníkovi alebo zariadenie odovzdajte do servisu.
- V prípade, že dochádza k nadmernému iskreniu v komutátore, kontrolu stavu uhlíkových kefiiek motora zverte kvalifikovanej osobe.
- Zariadenie vždy odkladajte na suchom mieste mimo dosahu detí.

VÝMENA HNACIEHO REMENA



Ak je hnací remeň opotrebovaný, brúska pracuje nesprávne. Vtedy je potrebná výmena hnacieho remeňa.

- Skrutkovačom odskrutkujte závit upevňujúci kryt hnacieho remeňa (6) a kryt zložte.
- Zložte hnací remeň (17) tak, že ho zosuniete z hnacích kolies ich ručným otáčaním.
- Montáž nového hnacieho remeňa vykonajte nasledovným spôsobom:
 - hnací remeň zložte na menšie hnacie koleso.
 - otáčaním kolies nasuňte hnací remeň (17) na väčšie hnacie koleso (obr. M).
- Zložte kryt hnacieho remeňa (6) a utiahnite upevňujúci závit.



Uistite sa, či je hnací remeň správne založený na obidvoch hnacích kolieskach.

VÝMENA UHLÍKOVÝCH KEFIEK



Opotrebované (kratšie ako 5 mm), zhorené alebo prasknuté uhlíkové kefy motora treba okamžite vymeniť. Vždy sa prasknuté vymieňajú obidve uhlíkové kefy.

Výmenu uhlíkových kefiiek zverte výhradne kvalifikovanej osobe pri použití výhradne originálnych súčiastok.



Akékoľvek poruchy musia byť odstránené autorizovaným servisom výrobcu.

TECHNICKÉ PARAMETRE

MENOVITÉ ÚDAJE

Pásová brúska 59G395	
Parameter	Hodnota
Napájacie napätie	230 V AC
Frekvencia napájania	50 Hz
Nominálny výkon	900 W
Rozsah rýchlosti posúvania brúsneho pásu pri pohybe naprázdno	200-400 m/min
Aktívny brúsny povrch	75 x 135 mm
Rozmer brúsneho pásu	75 x 533mm
Držiak na stacionárnu prácu	Vybavený
Ochranná trieda	II
Hmotnosť	3,4 kg
Rok výroby	2019
59G395 označuje tak typ, ako aj označenie stroja	

ÚDAJE TÝKAJUCE SA HLUČNOSTI A VIBRÁCIÍ

Hladina akustického tlaku	$L_{p_a} = 96 \text{ dB(A)}$ $K = 3 \text{ dB(A)}$
Hladina akustického výkonu	$L_{w_a} = 107 \text{ dB(A)}$ $K = 3 \text{ dB(A)}$
Hodnota zrýchlení vibrácií	$a_h = 5,85 \text{ m/s}^2$ $K = 1,5 \text{ m/s}^2$

Informácie o hluku a vibráciách

Hladina hluku emitovaného zariadením je určená: hladinou akustického tlaku L_{p_a} a hladinou akustického výkonu L_{w_a} (kde K označuje neistotu merania). Vibrovanie zariadenia je určené hodnotou zrýchlení vibrácií a_h (kde K označuje neistotu merania).

V tomto návode uvedená: hladina akustického tlaku L_{p_a} , hladina akustického výkonu L_{w_a} a hladina zrýchlení vibrácií a_h boli merané

podľa normy EN 62841-1:2015+AC:2015. Uvedenú hladinu vibrácií a_h možno použiť na porovnávanie zariadení a na predbežné posúdenie expozície vibráciám.

Uvedená hladina vibrácií je reprezentatívna len pre základné použitie zariadenia. Ak sa zariadenie bude používať na iné účely alebo s inými pracovnými nástrojmi, hladina vibrácií sa môže zmeniť. Na vyššiu hladinu vibrácií bude mať vplyv nedostatok alebo zriedkavo vykonávaná údržba zariadenia. Vyššie uvedené príčiny môžu spôsobiť zvýšenie expozície vibráciám počas celej doby práce.

Na presné ohodnotenie expozície vibráciám treba vziať do úvahy obdobia, keď je zariadenie vypnuté alebo keď je zapnuté, ale nepracuje sa s ním. Po dôkladnom posúdení všetkých činiteľov môže byť celková expozícia vibráciám omnoho nižšia.

Na ochranu obsluhujúcej osoby pred následkami vibrácií je potrebné zaviesť dodatočné bezpečnostné opatrenia ako: pravidelná údržba zariadenia a pracovných nástrojov, zabezpečenie primeranej teploty rúk a správna organizácia práce.

OCHRANA ŽIVOTNÉHO PROSTREDIA



Výrobky napájané elektrickým prúdom sa nesmú likvidovať spoločne s domácim odpadom, ale majú byť odovzdané na recykláciu na určenom mieste. Informáciu o recyklácii poskytne predajca výrobku alebo miestne orgány. Opatrebované elektrické a elektronické zariadenia obsahujú látky negatívne pôsobiace na životné prostredie. Zariadenie, ktoré nie je odovzdané na recykláciu, predstavuje možnú hrozbu pre životné prostredie a ľudské zdravie.

* Právo na zmenu vyhradené.

„Grupa Topex Spółka z ograniczoną odpowiedzialnością“ Spółka komandytowa so sídlom vo Varšave, ul. Pograniczna 2/4 (ďalej iba: „Grupa Topex“), informuje, že všetky autorské práva k obsahu tohto návodu (ďalej iba: „Návod“), v rámci tohto okrem iného k jeho textu, uvedeným fotografiám, nákresum, obrázkom a k jeho štruktúre, patria výhradne spoločnosti Grupa Topex a podliehajú právnej ochrane podľa zákona zo dňa 4. februára 1994. O autorských a obdobných právach (tj. Dz. U. Zbierka zákonov Poľskej republiky) 2006 č. 90 položka 631 v znení neskorších zmien). Kopírovanie, spracovávanie, publikovanie, úprava tohto Návodu ako celku alebo jeho jednotlivých častí na komerčné účely, bez písomného súhlasu spoločnosti Grupa Topex, sú prísne zakázané a môžu mať za následok občianskoprávne a trestnoprávne dôsledky.

SL PREVOD IZ VIRNIH NAVODIL

TRAČNI BRUSILNIK

59G395

POZOR: PRED PRIČETKOM UPORABE ELEKTRIČNEGA ORODJA JE TREBA POZORNO PREBRATI TA NAVODILA IN JIH SHRANITI ZA NADALJNO UPORABO.

SPECIFIČNI VARNOSTNI PREDPISI

Varnostna opozorila za tračne in bobjaste brusilnike

- Električno orodje držite za izolirane površine, saj se lahko brusilna površina zatakne v svoj kabel. Poškodba kabla pod napetostjo lahko povzroči, da se odkriti, kovinski deli električnega orodja nahajajo pod napetostjo in lahko povzročijo električni udar na uporabniku orodja.

Varnostni predpisi za tračne brusilnike

- Tračni brusilnik je predviden za brušenje površine. Orodje ni dovoljeno uporabljati na način, ki ni skladen z njegovim namenom.
- Za stacionarno uporabo se lahko uporabljajo le tračni brusilniki, ki so prilagojeni za to in so opremljeni z originalnim stacionarnim ročajem, ki je priložen električnemu orodju. Druhi brusilnikov ni dovoljeno uporabljati za stacionarno uporabo.
- Vedno uporabljajte zaščitno masko. Vdihavanje prahu je nevarno za zdravje. Prah iz barv na osnovi svinec ter iz nekaterih vrst trdega lesa, npr. hrastovega ali bukovega, lahko deluje rakotvorno.
- Z brusilnikom ni dovoljeno obdelovati materialov, ki vsebujejo azbest.
- Med uporabo brusilnika uporabljate: protihrupne naušnike, zaščitna očala in zaščitne rokavice.

- f) Med uporabo ročnega tračnega brusilnika mora biti obdelovani material trdno pritrjen, tako da ne pride do njegovega premikanja. Slabo pritrjen material lahko udari operaterja in/ali uniči napravo.
- g) Uporabljate lahko izključno brusilni trak s priporočeno velikostjo za dano napravo. Pred menjavo v preglednici nazivnih podatkov preverite, kakšna velikost traku je priporočljiva za vašo napravo.
- h) Pred menjavo brusilnega traku ali oskrbo naprave je treba brusilnik odklopiti od napajanja, in sicer z izvlačenjem vtičnega napajalnega kabla iz omrežne vtičnice.
- i) Pred menjavo brusilnega traku ali hrambo naprave morate napravo pustiti, da se ohladi. Elementi sani naprave se lahko segrevajo.
- j) Tračni brusilnik trdno držite z obema rokama, da ne bi izgubili nadzora nad njo.
- k) Vedno je treba upoštevati navodila splošnih in specifičnih varnostnih predpisov.

POZOR: Naprava je namenjena delu v zaprtih prostorih.

Navkljub uporabi varno zasnovane konstrukcije, varovalnih sredstev in dodatnih zaščitnih sredstev vedno obstaja nevarnost poškodb med delom.

Pojasnilo uporabljenih simbolov



1. POZOR: Pozor, bodite še posebej previdni!
2. Preberite navodila, upoštevaj v njih navedena varnostna opozorila in pogoje!
3. Drugi razred zaščite
4. Uporabljajte osebna zaščitna sredstva (zaščitna očala, protitrupni nausniki, maska proti prahu).
5. Pred popravilom odklopite napravo.
6. Uporabljajte zaščitna oblačila.
7. Varujte pred vlago.
8. Otrokom ne dopustite, da pridejo v stik z napravo.

ZGRADBA IN NAMEN

Tračni brusilnik je ročno električno orodje, ki ga poganja enofazni komutatorski električni motor. Naprava je namenjena za površinsko fino brušenje lesnih izdelkov, poliranje lesnih lakiranih površin, fino poliranje kovinskih lakiranih površin, odstranjevanje rje ali sledov laku pred ponovnim lakiranjem, za zaključna dela na betonskih površinah ipd. Zaradi posebnega nosilca se lahko uporablja tudi kot stacionarna naprava. Uporablja se za obnovitveno-gradbena dela mizarstva in za vsa dela na področju individualnega amaterskega dela (naredi si sam)



Uporaba brusilnika za brušenje materialov, ki vsebujejo magnezij, azbest ali katerih površina je pokrita z mavcem, ni dovoljena.

OPIS GRAFIČNIH STRANI

Spodnje oštevilčenje se nanaša na elemente orodja, ki so predstavljeni na grafičnih straneh teh navodil.

1. Pomožni ročaj
2. Preklopnik regulacije hitrosti brusilnega traku
3. Glavni ročaj
4. Tipka za blokado vklopnega stikala
5. Vklplo stikalo
6. Ohišje pogonskega jermena
7. Pokrov zbiralnika prahu
8. Zbiralnik prahu
9. Preklopnik regulacije brusilnega traku

10. Indikator napajalne napetosti
11. Brusilni trak
12. Vzvod za napenjanje brusilnega traku
13. Priključek za odvajanje prahu
14. Nosilec
15. Podpora
16. Pritrdilna sponka
17. Pogonski jermen

* Obstajajo lahko različice med sliko in izdelkom.

OPIS UPORABLJENIH GRAFIČNIH ZNAKOV



POZOR!



OPOZORILO!



NAMESTITEV/NASTAVITVE



INFORMACIJA

OPREMA IN PRIBOR

1. Nosilec - 1 kos
2. Podpora - 4 kos
3. Vijak + matica - 2 seta
4. Pritrdilna sponka - 2 kosa

PRIPRAVA NA DELO

ODVAJANJE PRAHU



Tračni brusilnik ima z namenom zagotavljanja čistoče obdelovane površine priključen zbiralnik prahu. Zbiralnik prahu je treba redno prazniti, kar zagotavlja učinkovito delovanje brusilnika. Priporoča se praznjenje zbiralnika že po polovični napolnitvi.



- Odvijte pritrdilni vijak pokrova (7) zbiralnika prahu (8) in snemite pokrov (7) (slika A).
- Zbiralnik (8) in pokrov (7) očistite prahu.
- Namestite pokrov zbiralnika prahu v obratnem vrstnem redu od njegove odstranitve.



Poleg tega obstaja možnost priključitve brusilnika na sesalnik prahu. Ta možnost je posebej pripravna med delom z brusilnikom, ki je pripravljen na stacionarno delo.



- Zbiralnik prahu (8) obrnite v desno (slika B) in ga snemite s priključka za odvajanje prahu (13) (slika C).
- Priključek sesalnika vstavite v nastavek za odvajanje prahu (13).
- Namestitev zbiralnika prahu poteka v obratnem vrstnem redu od odstranitve.

NAMESTITEV BRUSILNEGA TRAKU



Pred namestitvijo brusilnega traku se je treba prepričati, da je vklopno stikalo v položaju izklop in da je napajalni kabel izklopljen iz omrežja.



- Pomaknite vzvod za napenjanje brusilnega traku (12) do opore v smeri, ki jo kaže puščica (slika D).
- Brusilni trak namestite na valja (slika E).
- Pomaknite vzvod za napenjanje brusilnega traku (12) v prvotni položaj.



Poskrbeti je treba, da se smer puščice, ki se nahaja na zadnji površini brusilnega traku, ujema s smerjo puščice na ohišju tračnega brusilnika.

MONTAŽA NOSILCA ZA STACIONARNO DELO



Zahvaljujoč posebnemu nosilcu je mogoče brusilnik uporabljati tudi kot stacionarno orodje.



- Namestite nosilec (14) na zgornji del ohišja brusilnika.
- Potisnite podpore (15) tako, da se v nosilcu (14) ujamejo s svojim vodilom, in pritrdite, tako da privijete priložene vijake z maticami (slika F).
- Obrnite brusilnik in postavite nosilec (14) na površino delovne mize.

- Pritrdilne sponke (16) potisnite v ležišča nosilca (14) in pritrdite na površino delovne mize (slika G).

 Pritrdilne sponke (16) se lahko namestijo na levi ali desni strani nosilca (14).

UPORABA / NASTAVITVE

VKLOP / IZKLOP

 **Pred priklopom tračnega brusilnika na električno omrežje se je treba vedno prepričati, da napetost omrežja ustreza nazivni napetosti, podani na označni tablici na električnem orodju, in da je vklopno stikalo v položaju izklop.**

 **Pred vklopom je treba brusilnik trdno prijati z obema rokama. Brusilnik je mogoče vklopiti le takrat, ko je ta dvignjen od za delo predvidenega materiala.**

 **Vklop** – pritisnite vklopno stikalo (5) in ga držite v tem položaju.

Izklop – sprostite pritisnik na vklopnem stikalu (5).

Blokada vklopnega stikala (stalno delo)

Vklop:

- Pritisnite vklopno stikalo (5) in ga držite v tem položaju.
- Pritisnite gumb blokade vklopnega stikala (4) (slika H).
- Sprostite pritisnik na vklopnem stikalu (5).

Izklop:

- Pritisnite in sprostite pritisnik na vklopnem stikalu (5).

INDIKATOR NAPAJALNE NAPETOSTI

 V trenutku priklopa brusilnika v napajalno vtičnico zasveti indikator priključene napetosti (10).

REGULACIJA POLOŽAJA BRUSILNEGA TRAKU (REGULACIJA VZPOREDNI OSI VODILNIH VALJEV)

- Izklopite brusilnik.
- Medtem ko se brusilni trak premika s preklonnikom regulacije brusilnega traku (9) (slika I) tako, da se brusilni trak (11) premika enakomerno in brez treztnje po pomikanju proti stranem (slika K).

 Če se brusilni trak počasi pomika proti strani brusilnika (kar pomeni, da osi valjev nista vzporedni), se brusilni trak hitro poškoduje.

 Med uporabo brusilnika je treba strmeti k vzporednemu položaju površine traku in površine obdelovanega materiala. S trdnim držanjem za pomožni ročaj (1) in glavni ročaj (3) je treba enakomerno pomikati brusilnik naprej in nazaj.

 Brusilnika ni dovoljeno prekomerno pritiskati. Pritisnik mora biti zmeren in enakomerno razporejen na stično površino brusilnega traku in obdelovanega materiala. Vršitev prekomernega pritiska na brusilnik povzroči nenormalni padec hitrosti premikanja brusilnega traku, prekomerno segrevanje motorja, poškodbe obdelovanega materiala in elementov brusilnika. Pri delu je treba imeti redne premore.

REGULACIJA HITROSTI BRUSILNEGA TRAKU

 Hitrost brusilnega traku brusilnika se regulira z obračanjem in nastavitvijo preklonnika regulacije hitrosti brusilnega traku (2) v želeni položaj. To omogoča nastavitve ustrezne hitrosti dela električnega orodja glede na obdelovani material. Območje regulacije hitrosti je od 1 do 6.

Tem višja je številka na obodu preklonnika regulacije premikanja brusilnega traku (2) (slika L) tem višja je hitrost delovanja brusilnika.

KONTROLA BRUSILNEGA TRAKU

 Ker po dolgem času uporabe istega brusilnega traku pade njegova delovna učinkovitost, je treba brusilni trak zamenjati takoj, ko se opazi prekomerna izrabljenost.

IZBIRA BRUSILNEGA TRAKU

 Za grobo obdelavo je treba uporabljati brusilne trakove z velikostjo zrn 40 ali 60. Za fino obdelavo ali poliranje je treba uporabljati brusilne trakove z višjo številko zrnja. Če je površina materiala, ki bo obdelan, hrapava, je treba za obdelavo najprej uporabiti brusilni pas

z zrnji za grobo obdelavo in šele potem je mogoče uporabiti brusilni trak z zrnji, ki so predvideni za fino obdelavo.

SERVISIRANJE IN VZDRŽEVANJE

 Pred vsakršnimi opravili v zvezi z namestitvijo, regulacijo, popravilom ali oskrbo je treba odstraniti vtič napajalnega kabla iz omrežne vtičnice.

VZDRŽEVANJE IN HRAMBA

- Priporoča se čiščenje orodja neposredno po vsaki uporabi.
- Za čiščenje ni dovoljeno uporabljati vode ali drugih tekočin.
- Napravo je treba čistiti s pomočjo suhega kosa tkanine ali preprihati s komprimiranim zrakom z nizkim pritiskom.
- Ne uporabljajte čistilnih sredstev ali razredčil, saj ta lahko škodujejo delom iz umetnih mas.
- Redno je treba čistiti prezačevalne reže v ohišju motorja, da se prepreči pregrevanje orodja.
- V primeru poškodbe napajalnega kabla ga je treba zamenjati s kablom z enakimi parametri. To opravilo je treba zaupati kvalificiranemu strokovnjaku ali pa servisu.
- V primeru, da pride do prekomernega iskrenja na komutatorju, je treba preverjanje stanja oglenih ščetk motorja zaupati kvalificirani osebi.
- Napravo je treba hraniti na suhem mestu in zunaj dosega otrok.

MENJAVA POGONSKEGA JERMENA

 Če je pogonski jermen izrabljen, brusilnik ne deluje pravilno. **Nujno je treba zamenjati pogonski jermen.**

- Z izvajalcem odvijte pritrdilni vijak ohišja pogonskega jermena (6) in ga snemite.
- Snemite pogonski jermen (17) z obračanjem pogonskih koles.
- Montažo novega pogonskega jermena je treba izvesti na naslednji način:
 - pogonski jermen nataknite na manjše pogonsko kolo.
 - z obračanjem koles namestiti pogonski jermen (17) na manjše pogonsko kolo (slika M).
- Namestite ohišje pogonskega jermena (6) in privijte pritrdilni vijak.

 **Prepričajte se, da je pogonski jermen pravilno nameščen na obe pogonski kolesi.**

MENJAVA OGLENIH ŠČETK

 **Dotrajane (krajše od 5 mm), zažagne ali počene oglene ščetke motorja je treba takoj zamenjati. Vedno je treba hkrati opraviti menjavo obeh oglenih ščetk.**

 **Postopek menjave oglenih ščetk je treba zaupati izključno kvalificirani osebi, ki uporablja originalne dele.**

Vse napake mora odpraviti pooblaščen servis proizvajalca.

TEHNIČNI PARAMETRI

NAZIVNI PODATKI

Tračni brusilnik 59G395	
Parameter	Vrednost
Napetost napajanja	230 V AC
Frekvenca napajanja	50 Hz
Nazivna moč	900 W
Območje hitrosti brusilnega traku brez obremenitve	200-400 m/min
Efektivna površina brušenja	75 x 135 mm
Mere brusilnega traku	75 x 533 mm
Ročaj za stacionarno delo	Vgrajen
Razred zaščite	II
Masa	3,4 kg
Leto izdelave	2019
59G395 pomeni tako tip kot naziv naprave	

PODATKI O HRUPU IN VIBRACIJAH

Stopnja zvočnega tlaka	$Lp_A = 96 \text{ dB(A)}$ $K = 3 \text{ dB(A)}$
Stopnja zvočne moči	$Lw_A = 107 \text{ dB(A)}$ $K = 3 \text{ dB(A)}$
Stopnja vibracij	$a_h = 5,85 \text{ m/s}^2$ $K = 1,5 \text{ m/s}^2$

Informacije o hrupu in vibracijah

Stopnja oddajane hrupa naprave je opredeljena s: stopnjo oddajane zvočne tlaka Lp_A , in stopnjo zvočne moči Lw_A (kjer K pomeni negotovost meritve). Vibracije naprave so opredeljene z vrednostjo vibracij a_h (kjer K pomeni pregrešek meritve).

Navedeno v teh navodilih: stopnja oddajane zvočne tlaka Lp_A , stopnja zvočne moči: Lw_A in vrednost vibracij a_h so izmerjene v skladu s standardom EN 62841-1:2015+AC:2015. Navedena stopnja vibracij a_h se lahko uporablja za primerjavo naprav in uvodno oceno izpostavljenosti na vibracije.

Navedena raven vibracij je reprezentativna samo za osnovno uporabo naprave. Če se naprava uporablja za druge namene ali z drugimi delovnimi orodji, se lahko stopnja vibracij spremeni. Na višjo stopnjo vibracij vpliva nezadostno ali preredko vzdrževanje naprave. Zgoraj navedeni vzroki so lahko razlog za povečanje izpostavljenosti na vibracije med celotnim delovnim obdobjem.

Za natančno oceno izpostavljenosti na vibracije je treba upoštevati obdobja, ko je električno orodje izklopljeno oziroma je vključeno, vendar se ne uporablja. Po natančni oceni vseh dejavnikov je lahko skupna izpostavljenost na vibracije velika nizejša.

Da bi zaščitili uporabnika pred učinki vibracij, je treba uvesti dodatne varnostne ukrepe, kot so: redno vzdrževanje naprave in delovnih orodij, zagotovitev ustrezne temperature rok in pravilna organizacija dela.

VAROVANJE OKOLJA



Električno napajanih izdelkov ni dovoljeno mešati z gospodinjstskimi odpadki, ampak jih morajo odstraniti ustrezne službe. Podatki o službah za odstranitev odpadkov so na voljo pri prodajalcu ali lokalnih oblasteh. Izrabljeno električno in elektronsko orodje vsebuje okolju škodljive snovi. Orodje, ki ni oddano v reciklažo, predstavlja potencialno nevarnost za okolje in zdravje ljudi.

* Pridržana pravica do izvajanja sprememb.

„Grupa Topex Spółka z ograniczoną odpowiedzialnością“ Spółka komandytowa s sedežem v Varšavi, ul. Pograniczna 2/4 (v nadaljevanju „Grupa Topex“), sporoča, da so vse avtorske pravice v zvezi z vsebino teh navodil (v nadaljevanju „Navodila“), med drugim v zvezi z besedili, shemami, risbami, kakor tudi sestavo, izključno last Grupa Topex in so predmet zakonske zaščite v skladu z zakonom z dne 4. februarja 1994 o avtorskih pravicah in intelektualni lastnini (Uf. l. 2006 št. 90/631 s kasnejšimi spremembami). Kopiranje, obdelava, objava in spreminjanje Navodil v komercialne namene kot tudi njihovih posameznih elementov, je brez pisne odobritve Grupa Topex strogo prepovedano in lahko privede do civilne in kazenske odgovornosti.

LT ORIGINALIOS INSTRUKCIJOS VERTIMAS

JUOSTINIS ŠLIFUOKLIS 59G395

DĖMESIO: PRIEŠ PRADĖDAMI NAUDOTIS ELEKTRINIŲ ĮRANKIŲ, ĮDĖMIAI PERSKAITYKITE ŠIĄ INSTRUKCIJĄ IR SAUGOKITE JĄ TOLIMESNIAM NAUDOJIMUI.

PAGRINDINĖS DARBO SAUGOS TAISYKLĖS

Saugos perspėjimai, skirti saugiam darbu su juostiniais bei būgniniais šlifuoškiais.

a) Darbo metu kyla pavojus, šlifavimo paviršiumi prisiliesti prie paties įrankio elektros laido, dėl to elektrinį įrankį laikykite už izoliuotos rankenos. Pažeidus elektros įtampas laidą, kuriuo teka elektros įtampa, elektrinio įrankio metalinėmis detalėmis gali tekėti įtampa ir dėl to kyla elektros smūgio pavojus.

Saugos taisyklės, skirtos darbu su juostiniais šlifuoškiais

a) Juostinis šlifuoškis yra skirtas paviršiaus šlifavimui. Draudžiama naudoti elektrinį įrankį ne pagal paskirtį.

b) Stacionariam tvirtinimui, prie darbatalio, gali būti naudojami tik šiam tikslui pritaikyti juostiniai šlifuoškiai, turintys originalų laikiklį, skirtą tvirtinimui stacionariai. Šis laikiklis yra tvirtinamas prie elektrinio įrankio. Kitų tipų šlifuoškiai negali būti naudojami tvirtinimui stacionariai.

c) Visada dirbkite su apsaugine kauke. Kvėpavimas dulkelėmis yra pavojingas sveikatai. Dulkelės, kylančios šlifuojant paviršius, padengta dažais, kurių sudėtyje yra švino taip pat kai kurių rūšių kietos medienos dulkelės, pvz., ažuolo arba buko, gali turėti kancerogeninį poveikį.

d) Negalima šlifuoti jokių medžiagų, kurių sudėtyje yra asbesto.

e) Šlifuojant reikia užsidėti: apsaugines ausines, apsauginius akinius bei apsaugines pirštines.

f) Dirbdami su rankiniu, juostiniu šlifuoškiumi, ruošinį gerai pritvirtinkite, kad jis neslydinėtų darbo metu. Blogai pritvirtintas ruošinys gali užgauti dirbantįjį ir (arba) sugadinti patį įrankį.

g) Naudokite tik nurodytą dydžių, šiam įrankiui skirtas šlifavimo juostas. Norėdami pakeisti šlifavimo juosta, prieš tai, nominalių duomenų lentelėje patikrinkite, kokių matmenų juosta rekomenduojama tvirtinti jūsų įrankyje.

h) Ketindami pakeisti šlifavimo juosta arba atlikti įrankio priežiūros darbus, būtinai ištraukite šlifuoškio elektros laidą iš elektros įtampos tinklo lizdo.

i) Prieš keisdami šlifavimo juosta arba jeigu ketinate atlikti įrankio priežiūros darbus palaukite kol įrankis atvės. Darbo metu įrankio pado elementai gali įkaisti.

j) Dirbdami, rankinį šlifuoškį laikykite tvirtai, abejomis rankomis, kad netikėtoms situacijoms metu galėtumėte jį suvaldyti.

k) Visada laikykitės nurodymų, esančių elektrinių įrankių naudojimo bendrose ir papildomose darbo saugos taisyklėse.

DĖMESIO! Įrankį galima naudoti tik darbu patalpose.

Nepaisant saugios įrankio konstrukcijos, apsauginių elementų ir papildomų apsaugos priemonių naudojimo, darbo metu, visada, išlika pavojus susižeisti.

Naudojamų simbolių ženklių paaiškinimas.

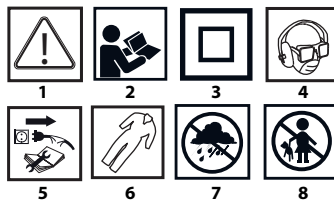

1. DĖMESIO! Imkitės ypatingų atsargumo priemonių!
2. Perskaitykite naudojimo instrukciją, laikykitės įspėjimų ir joje esančių saugos nuorodų!
3. Antra apsaugos klasė.
4. Naudokite asmenines apsaugos priemones (apsauginius akinius, klausos apsaugos priemones, kaukę nuo dulkių).
5. Prieš remonto darbus išjunkite įrankį.
6. Apsivilkite apsauginius darbo drabužius.
7. Įrankį saugokite nuo drėgmės.
8. Neleiskite prie įrankio vaikų.

KONSTRUKCIJA IR PASKIRTIS

Juostinis šlifuoškis yra rankinis elektrinis įrankis, varomas vienfaziu, komutatoriniu varikliu.

Juostinis šlifuoškis skirtas medienos gaminių paviršių šlifavimui, lakuotų medinių paviršių poliravimui, lakuotų metalinių paviršių baigiamajam poliravimui, rūdžių ir lako likučių šalinimui prieš pakartotiną lakavimą, betoninių paviršių apdailai ir pan. Dėl specialaus dangčio, skirto įrankio tvirtinimui prie darbatalio, jis taip pat gali būti naudojamas kaip stacionarus įrankis. Šie įrankiai naudojami remonto – statybos, staliaus ir kitokiems mėgėjiesiems darbams (meistravimui).

Nešlifuoškite su šlifuoškiumi medžiagų, kurių sudėtyje yra magno, asbesto arba jeigu jų paviršiai padengti gipsu.



GRAFINIŲ PUSLAPIŲ APRAŠYMAS

Numeriais pažymėti įrankio elementai atitinka šios instrukcijos grafiniuose puslapiuose pavaizduotus elementus.

1. Pagalbinė rankena
2. Šlifavimo juostos judėjimo greičio reguliavimo rankenėlė
3. Pagrindinė rankena
4. Jungiklio blokavimo mygtukas
5. Jungiklis
6. Varančiojo dirželio dangtis
7. Dulkių talpyklos dangtis
8. Talpykla dulkėms
9. Šlifavimo juostos reguliavimo rankenėlė
10. Įspėjančioji įjungtos įtampos lemputė
11. Šlifavimo juosta
12. Šlifavimo juostos įtempimo svirtis
13. Dulkių ištraukimo jungtis
14. Dangtelis
15. Atrama
16. Tvirtinimo gnybtas
17. Varantysis dirželis

* Tarp paveikslų ir gaminių galimas nedidelis skirtumas.

PANAUDOTŲ GRAFINIŲ ŽENKLŲ APRAŠYMAS



DĖMESIO



PERSPĖJIMAS



MONTAVIMAS IR NUSTATYMAI



INFORMACIJA

KOMPLEKTAVIMAS IR PRIEDAI

- | | |
|-----------------------|------------|
| 1. Dangtis | - 1 vnt. |
| 2. Atrama | - 4 vnt. |
| 3. Varžtas + veržlė | - 2 kompl. |
| 4. Tvirtinimo gnybtas | - 2 vnt. |

PASIRUOŠIMAS DARBUI

DULKIŲ ŠALINIMAS

Siekiant, kad apdorojamas paviršius būtų švarus, prie juostinio šlifavimo tvirtinama talpykla dulkėms. Reguliariai valydami dulkių talpyklą, užtikrinsite veiksmingą šlifauklės veikimą. Dulkių talpyklą patariama ištuštinti tuomet, kai ji prisipildo iki pusės.

Atsukite dulkių talpyklos (8) dangtelio tvirtinimo varžtą (7) ir nuimkite dangtelį (7) (pav. A).

- Pašalinkite iš talpyklos dulkes (8) ir nuvalykite dangtelį (7).
- Talpyklos dulkešams dangtelį uždėkite atvirkščiu nuėmimui eiliškumu.

Be to, šlifuklį galima prijungti prie dulkių nusiurbimo įrenginio (pvz., dulkių siurblio). Ši funkcija yra ypatingai naudinga, kai dirbate su šlifaukliu, pritvirtintu stacionariam darbui.

- Dulkių talpyklą (8) pasukite į dešinę (pav. B) ir nuimkite ją nuo dulkių ištraukimo jungties (13) (pav. C).
- Dulkių siurblio antgalį prijunkite prie dulkių ištraukimo jungties (13).
- Dulkių talpyklą pritvirtinkite atvirkščiu nuėmimui eiliškumu.

ŠLIFAVIMO JUOSTOS UŽDĖJIMAS

Prieš uždėdami šlifavimo juostą patikrinkite, ar įrankis išjungtas jungikliu, o jo laidas ištrauktas iš elektros įtampos tinklo lizdo.

- Šlifavimo juostos įtempimo svirtį (12) stumkite rodykle pažymėta kryptimi, iki galo (pav. D).
- Uždėkite šlifavimo juostą ant ritinėlių (pav. E).
- Atlenkite atgal šlifavimo juostos įtempimo svirtį (12) (nustatykite ją pradine padėtimi).

Atkreipkite dėmesį į kitoje (ne darbinėje) šlifavimo juostos pusėje pavaizduotus rodyklės kryptį, kuri turi sutapti su rodyklės, pavaizduotos ant juostinio šlifauklės korpuso, kryptimi.

DANGČIO, STACIONARIAM DARBUI SU ĮRANKIU PRITVIRTINIMAS

Dėl specialaus dangtelio, skirto įrankio tvirtinimui prie darbastalio, jis taip pat gali būti naudojamas kaip stacionarus įrankis.

- Dangtį (14) uždėkite ant šlifauklės korpuso viršaus.
- Laikiklius (15) įdėkite taip, kad jie įslinktų į tvirtinimo griovelius, esančius dangtyje (14) ir prisukite įrankio komplekte esančiais varžtais ir veržlėmis (pav. F).

• Apverskite šlifuklį ir atremkite dangtelį (14) į darbastalio plokštę.

- Įstatykite tvirtinimo gnybtus (16) į dangtyje esančius tvirtinimo lizdus (14) ir pritvirtinkite prie darbastalio plokštės (pav. G).

Tvirtinimo gnybtus (16) galima pritvirtinti tiek kairėje, tiek dešinėje dangtelio (14) pusėje.

DARBAS IR REGULIAVIMAS

ĮJUNGIMAS IR IŠJUNGIMAS

Prieš įjungdami šlifuklį į elektros įtampos tinklą patikrinkite, ar įtampa tinkla atitinka įtampą, nurodytą ant įrankio pritvirtintoje nominaliųjų duomenų lentelėje bei, ar įrankis yra išjungtas jungikliu.

Prieš įjungdami šlifuklį suimkite jį tvirtai abejomis rankomis. Šlifuklį galima įjungti tik tada, kai jis yra pakeltas virš apdorojimo paviršiaus.

Įjungimas – paspauskite jungiklio mygtuką (5) ir laikykite.

Išjungimas – atleiskite jungiklio mygtuką (5).

Jungiklio blokavimas (nepertraukiamas darbas)

Įjungimas:

- Paspauskite jungiklio mygtuką (5) ir laikykite.
- Paspauskite jungiklio blokavimo mygtuką (4) (pav. H).
- Atleiskite jungiklio mygtuką (5).

Išjungimas:

- Paspauskite ir atleiskite jungiklio mygtuką (5).

ĮSPĖJANČIOJI ĮJUNGTO ĮTAMPOS LEMPUTĖ

Tuo metu, kai šlifauklis įjungiamas į elektros įtampos tinklo lizdą, užsidega įspėjančioji įjungtos įtampos lemputė (10).

ŠLIFAVIMO JUOSTOS PADĖTIES REGULIAVIMAS (VEDANČIŲJŲ RITINĖLIŲ LYGIAVIMO REGULIAVIMAS)

- Įjunkite šlifuklį.
- Šlifavimo juosta judant, šlifavimo juostos reguliavimo rankenėlę (9) (pav. I) sukite taip, kad šlifavimo juosta (11), nenukrypdamai į šonus, judėtų tolygiai (pav. K).

Šlifavimo juosta lėtai slenkant šlifauklės krašto link (tai reiškia, kad vedančiųjų ritinėlių padėtis nėra lygiagreti), ji greitai susidėvi.

Šlifuodami stenkitės laikyti įrankį lygiagrečiai šlifuojamai plokštumai, kad šlifavimo juosta gerai priglustų prie ruošinio. Tvirtai laikydamai už pagalbinės (1) ir pagrindinės (3) rankenų, slankiokite šlifuklį tolygiai pirmyn ir atgal.

Nespauskite šlifauklės pelynelių stipriai. Šlifuklį prie plokštumos reikia spausti saikingai, tolygia jėga. Šlifuklį spaudžiant pelynelių stipriai, sumažėja šlifavimo juostos judėjimo greitis, smarkiai kaista variklis, gadinamas apdorojamas ruošinys ir šlifauklės elementai. Dirbdami darykite pertraukas.

ŠLIFAVIMO JUOSTOS JUDĖJIMO GREIČIO REGULIAVIMAS

Šlifavimo juostos judėjimo greitis reguliuojamas pasukant rankenėlę (2) atitinkama padėtimi, todėl elektrinio įrankio veikimo greitį galima pritaikyti apdorojamos medžiagos savybėms. Greičio reguliavimo riba yra nuo 1 iki 6.

Juostos judėjimo greičio rankenėlę pasukus ties didesne reikšme (2) (pav. L) didėja šlifauklės veikimo greitis.

ŠLIFAVIMO JUOSTOS TIKRINIMAS

Ilgai naudojant tą pačią šlifavimo juostą sumažėja šlifavimo veiksmingumas, dėl to tik pastebėjus, kad šlifavimo juosta susidėvėjo ją reikia nedelsiant pakeisti.

ŠLIFAVIMO JUOSTOS PARINKIMAS

- i** Pirminiam šlifavimui naudokite 40 arba 60 grūdėtumo šlifavimo juosta. Baigiamiesiems šlifavimo darbams arba poliravimui naudokite didesniu skaičiumi pažymėtas šlifavimo juostas. Jeigu apdorojamos medžiagos paviršius yra šiurkštus, tai pradžioje naudokite pirminiam šlifavimui skirtą juosta, vėliau uždeikite baigiamajam šlifavimui skirtą šlifavimo juosta.

APTARNAVIMAS IR PRIEŽIŪRA

- i** Prieš atlikdami, bet kokius montavimo, reguliavimo, aptarnavimo arba remonto darbus, ištraukite elektros laido kištuką iš elektros įtampos tinklo lizdo.

APTARNAVIMAS IR PRIEŽIŪRA

- Patariame įrankį išvalyti po kiekvieno naudojimosi juo.
- Valymui nenaudokite vandens arba kitokių skysčių.
- Įrankį valykite sausu audiniu arba prapūskite suslėgto, žemo slėgio oro srautu.
- Nenaudokite jokių švaros priemonių nei skiediklių, jie gali apgadinti iš dirbtinių medžiagų pagamintas detales.
- Reguliariai valykite variklio korpuse esančias aušinimo angas, taip apsaugosite įrankį nuo perkaitimo.
- Jeigu įrankio elektros laidas sugadinamas, jį reikia pakeisti nauju laidu, kurio techniniai duomenys yra tokie patys. Šį remonto darbą galima patikėti tik kvalifikuotam specialistui arba specializuotos remonto dirbtuvės personalui.
- Jeigu skirstytuve peryng kibirkščiuoja, kreipkitės į kvalifikuotą specialistą, kad patikrintų variklio anglinių šepetėlių būklę.
- Visada, įrankį laikykite sausoje, vaikams neprieinamoje vietoje.

PAVAROS DIRŽELIO KEITIMAS

- i** Jeigu pavaros dirželis susidėvi, šlifuoکلis veikia blogai. Pavaros dirželį būtina pakeisti.
- Nuimkite dulkių talpyklą.
 - Atsuktuvu atsukite pavaros dirželio (6) dangčio tvirtinimo varžtą ir nuimkite dangtį.
 - Ranka sukdamį pavaros dirželio skriemulius, nuimkite nuo jų pavaros dirželį (17).
 - Naujas pavaros dirželis uždėdamas taip:
 - pavaros dirželį uždėkite ant mažesniojo varomojo pavaros skriemulio;
 - sukdamį skriemulius, uždėkite pavaros dirželį (17) ant didesniojo varomojo pavaros skriemulio (**pav. M**).
 - Uždeikite apsauginį pavaros dirželio (6) dangtį ir prisukite tvirtinimo varžtą.

- i** Patikrinkite, ar pavaros dirželis ant abiejų varomųjų skriemulių uždėtas teisingai.

ANGLINIŲ ŠEPETĖLIŲ KEITIMAS

- i** Susidėvėjusius (trumpesnius nei 5 mm), sudegusius ar įtrūkusius anglinius šepetėlius būtina nedelsiant pakeisti. Visada, tuo pat metu keičiami abu angliniai šepetėliai. Anglinius šepetėlius gali pakeisti tik kvalifikuotas asmuo, keitimui naudodamas originalias detales.

- i** Visų rūšių gedimai turi būti šalinami autorizuotose gamintojo remonto dirbtuvėse.

TECHNINIAI DUOMENYS

NOMINALŪS DUOMENYS

Juostinis šlifuoکلis 59G395	
Dydis	Vertė
Įtampa tinkle	230 V AC
Įtampos dažnis	50 Hz
Nominali galia	900 W
Šlifavimo juostos judėjimo greitis be apkrovos	200-400 m/min
Šlifuojamo paviršiaus matmenys	75 x 135 mm
Šlifavimo juostos matmenys	75 x 533mm

Laikiklis stacionariam tvirtinimui	Yra komplekte
Apsaugos klasė	II
Svoris	3,4 kg
Pagamavimo metai	2019
59G395 reiškia tipą bei įrenginio savybes	

INFORMACIJA APIE TRIUKŠMĄ IR VIBRACIJĄ

Garso slėgio lygis	$Lp_A = 96 \text{ dB(A)}$ $K = 3 \text{ dB(A)}$
Garso galios lygis	$Lw_A = 107 \text{ dB(A)}$ $K = 3 \text{ dB(A)}$
Išmatuota vibracijos pagreičio vertė	$a_h = 5,85 \text{ m/s}^2$ $K = 1,5 \text{ m/s}^2$

Informacija apie triukšmą ir vibraciją

Įrenginio skleidžiamo triukšmo lygis apibūdinamas sekanciai: Lp_A skleidžiamo garso slėgio lygis ir garso galios lygis Lw_A (kur K reiškia matavimo paklaidą). Įrenginio skleidžiama vibracija yra apibūdinama pagal vibracijos pagreičio a_h vertę (kur K yra matavimo paklaidą).

Šioje instrukcijoje garso slėgio Lp_A lygis bei garso galios lygis Lw_A ir vibracijos pagreičio a_h vertė buvo išmatuoti pagal normą EN 62841-1:2015+AC:2015. Nurodytas vibracijos lygis a_h gali būti naudojamas įrenginių palyginimui taip pat pirminiam vibracijos įvertinimui.

Nurodytas vibracijos lygis yra pakankamai tikslus, kai šis įrenginys yra naudojamas pagal paskirtį. Jeigu elektrinis įrenginys bus naudojamas kitiems tikslams arba su kitokiais nei nurodyta darbiniais priedais taip pat nebus tinkamai prižiūrimas, vibracijos lygis gali pasikeisti. Dėl minėtų priežasčių, vibracijos lygis, viso darbo metu gali būti didesnis nei nurodytas.

Norint tiksliai įvertinti vibracijos poveikį, reikia atsižvelgti į momentus, kai įrenginys yra išjungtas arba kai jis yra įjungtas, bet nenaudojamas darbui (veikia be apkrovos). Tokiu būdu, bendra nurodyta vertė gali būti daug mažesnė.

Siekiant apsaugoti vartotoją nuo vibracijos poveikio pasekmių, būtina imtis papildomų saugos priemonių, pvz., prižiūrėti įrankį ir darbinis priedus, užtikrinti tinkamą rankų temperatūrą, teisingai organizuoti darbą.

PLINKOS APSAUGA

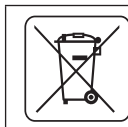

Elektrinių gaminių negalima išmesti kartu su buitės atliekomis, juos reikia atiduoti į atitinkamą atliekų perdavimo įmonę. Informacijos apie atliekų perdirimą kreiptis į pardavėją arba vietos valdžios institucijas. Susidėvėję elektriniai ir elektroniniai prietaisai turi gamtai kenksmingų medžiagų. Antriniams perdirimui neatiduoti prietaisai kelia pavojų aplinkai ir žmonių sveikatai.

* Pasilikame teisę daryti pakeitimus.

„Grupa Topex Spółka z ograniczoną odpowiedzialnością“ Spółka komandytowa“ (toliau: „Grupa Topex“), kurios buveinė yra Varšuvoje, ul. Pograniczna 2/4 informuoja, kad visos šios instrukcijos (toliau: „instrukcija“) autorinės teisės, tai yra šioje instrukcijoje esantis tekstas, nuotraukos, schemos, paveikslai bei jų išdėstymas priklauso tik Grupa Topex ir yra saugomos pagal 1994 metais, vasario 4 dieną, dėl autorių ir greutinių teisių apsaugos, priimtą įstatymą (t.y. nuo 2006 metų įsigaliojęs įstatymas Nr. 90, vėliau 631 su įstatymo pakeitimais). Neturint raiškios Grupa Topex sutikimo kopijuoti, perdaryti, skelbti spaudoje, keisti panaudojant komerciniams tikslams visą ar atskiras instrukcijos dalis yra griežtai draudžiama bei gresia civilinė ar baudžiamoji atsakomybė.

INSTRUKCIJU TULKOJUMS NO ORIGINĀLVALODAS



LENTVEIDA SLĪPMAŠĪNA 59G395

PIEZĪME: PIRMS ELEKTROIERĪCES LIETOŠANAS UZSĀKŠANAS UZMANĪGI IZLASĪT ŠO INSTRUKCIJU UN SAGLABĀT TO TURPMĀKAI IZMANTOŠANAI.

SPECIĀLIE DROŠĪBAS NOTEIKUMI

Drošības brīdinājumi lentes slīpmašīnām

a) Turēt elektroierīci aiz izolētajām virsmām, jo slīpējošā virsma var saskarties ar savu barošanas vadu. Bojājot barošanas vadu, kas atrodas zem sprieguma, var sekmēt to, ka elektroierīces atsegtās metāla daļas var atrasties zem sprieguma un radīt operatoram elektrotriecienu.



Drošības noteikumi lentes slīpmašīnām

a) Lentes slīpmašīna ir paredzēta virsmas slīpēšanai. Nav pieļaujama tās izmantošana neatbilstoši iepriekš norādītajam nolūkam.

b) Stacionārajam darbam var tikt izmantotas tikai tam speciāli piemērotas lentes slīpmašīnas, kas ir aprīkotas ar oriģinālo stacionāro uzliktu, kas atrodas ierīces komplektācijā. Visas pārējās slīpmašīnas nedrīkst izmantot stacionāri.

c) Vienmēr strādāt aizsargmaskā. Putekļu ieelpošana ir kaitīga veselībai. Uz svina bāzes krāsas putekļi, kā arī noteiktās cietās koksnes, piemēram, ozola vai dižskābarža, putekļi ir kancerogēni.

d) Ar slīpmašīnu nedrīkst apstrādāt materiālus, kas satur azbestu.

e) Strādājot ar slīpmašīnu izmantot: prettrokšņa austiņas, aizsargbrilles un aizsargcimdus.

f) Strādājot ar manuālo lentes slīpmašīnu, apstrādājamo materiālu stingri piestiprināt tā, lai darba laikā tas nepārvietotos. Slikti nofikss materiāls var iestīt operatoram un/vai bojāt ierīci.

g) Jāizmanto tikai tāda lieluma abrazīvās lentes, kas ir ieteicamas konkrētajai ierīcei. Pirms nomainas pārbaudīt nominālo parametru tabulā, kāds abrazīvās lentes izmērs ir rekomendējams Jūsu ierīcei.

h) Pirms abrazīvās lentes nomainas vai ierīces apkopes atslēgt slīpmašīnu no elektrotīkla, izņemot barošanas vada kontaktdakšu no elektrotīkla kontaktlīdzdas.

i) Pirms abrazīvās lentes nomainas vai ierīces apkopes ļaut, lai ierīce atdziest. Ierīces pēdas elementi var uzkarst.

j) Darba laikā manuālo lentes slīpmašīna ir jātur stingri ar divām rokām tā, lai nezaudētu kontroli pār ierīci.

k) Vienmēr jāievēro ieteikumi, kas ir ietverti vispārējos un speciālajos drošības noteikumos.

UZMANĪBU! Elektroierīce ir paredzēta darbam iekštelpās.

Neskatoties uz drošu konstrukciju, kā arī drošības un papildu aizsardzības līdzekļu izmantošanu, vienmēr pastāv neliels risks gūt ievainojumus darba laikā.

Izmantoto piktogrammu skaidrojums



1. UZMANĪBU! Ievērot īpašus piesardzības pasākumus!
2. Izlasīt lietošanas instrukciju, ievērot tajā ietvertus brīdinājumus un drošības noteikumus!
3. Otrā aizsardzības klase

4. Lietot personīgos aizsardzības līdzekļus (aizsargbrilles, dzirdes aizsargus, pretputekļu masku)
5. Atslēgt ierīci pirms remonta
6. Lietot aizsargapģērbu
7. Sargāt ierīci no mitruma
8. Nepieļaut bērns pie ierīces

UZBŪVE UN PIELIETOJUMS

Lentes slīpmašīna ir manuālā elektroierīce, kuras piedziņu veido vienfāzes kolektora dzinējs. Ierīce ir paredzēta koksnes izstrādājumu virsmu slīpēšanai, koksnes lakoto virsmu pulēšanai, metāla lakoto virsmu nobeigumpulēšanai, rūsas vai vecas lakas noņemšanai pirms jaunās lakošanas, betona virsmu nobeigumapstrādei u.tml. Pateicoties speciālajai uzlikai, ierīce var tikt izmantota arī stacionāri. Slīpmašīnas pielietošanas jomas ir būvniecības-remontdarbu, galdnieku, kā arī visa veida amatiēra darbu veikšana.

Ar slīpmašīnu nedrīkst slīpēt magniju un azbestu saturošos materiālus, kā arī ar ģipsi pārklātās virsmas.

GRAFISKĀS DAĻAS APRAKSTS

Zemāk minētā numerācija attiecas uz tiem ierīces elementiem, kas ir aprakstīti šīs instrukcijas grafiskajā daļā.

1. Palīgrotkuris
 2. Abrazīvās lentes pārvietošanas ātruma regulētājprogramma
 3. Pamatrotkuris
 4. Slēdža bloķēšanas poga
 5. Slēdzis
 6. Dzvenskunas aizsēgs
 7. Putekļu tvertnes vāks
 8. Putekļu tvertne
 9. Abrazīvās lentes regulētājprogramma
 10. Par sprieguma esamību signalizējošā lampa
 11. Abrazīvā lente
 12. Abrazīvās lentes nospriegojuma svira
 13. Putekļu novadišanas iscaurulīte
 14. Uzlika
 15. Balsts
 16. Nostiprinošā spēle
 17. Dzvenskuna
- * Attēls un izstrādājums var nedaudz atšķirties.

SIMBOLU APRAKSTS



PIEZĪME



BRĪDINĀJUMS



MONTĀŽA/ IESTĀTĪJUMI



INFORMĀCIJA

APRĪKOJUMS UN PIEDERUMI

1. Uzlika - 1 gab.
2. Balsts - 4 gab.
3. Skrūve + uzgrieznis - 2 kompl.
4. Nostiprinošā spēle - 2 gab.

SAGATAVOŠANĀS DARBAM

PUTEKĻU NOVADIŠANA



Lai uzturētu apstrādājamo virsmu tīru, lentes slīpmašīnai ir pievienota putekļu tvertne. Regulāri iztukšot šo tvertni, kas nodrošinās slīpmašīnas efektīvāku darbu. Ieteicams, iztukšot putekļu tvertni jau tad, kad tā ir uzpildīta līdz pusei.



- Atskrūvēt putekļu tvertnes (8) vāku (7) un noņemt vāku (7) (A att.).
- Attīrīt putekļu tvertni (8) un vāku (7) no putekļiem.
- Piestiprināt putekļu tvertnes vāku demontāžai pretējā secībā.



Papildu ir iespēja pievienot slīpmašīnu pie putekļsūcēja. Tas ir īpaši noderīgi tad, kad slīpmašīna ir nofikss stacionārajam darbam.



- Pagriezt putekļu tvertni (8) pa labi (B att.) un noņemt to no putekļu novadišanas iscaurules (13) (C att.).

- Pievienot putekļsūcēja uzgali pie putekļu novadišanas iscaurules (13).
- Putekļu tvertnes montāža notiek demontāžai pretējā secībā.

ABRAZĪVĀS LENTES UZLIKŠANA



Pirms uzlikt abrazīvo lenti, pārliecināties, ka slēdzis ir izslēgtājā pozīcijā un barošanas vads ir atslēgts no elektrotīkla.



• Pārvietot līdz galam abrazīvās lentes nospriegojuma sviru (12) bultas norādītajā virzienā (**D att.**).

• Uzlikt abrazīvo lenti uz rulljiem (**E att.**).

• Pārvietot abrazīvās lentes nospriegojuma sviru (12) sākotnējā stāvoklī.



Jāpievērš uzmanība tam, lai abrazīvās lentes mugurpusē esošās bultas virziens sakristu ar lentes slīpmašīnas korpusa bultas virzienu.

UZLIKAS MONTĀŽA STACIONĀRAJAM DARBAM



Pateicoties speciālajai uzlikai, slīpmašīna var tikt izmantota kā stacionārā ierīce.



• Uzlikt uzliku (14) uz slīpmašīnas korpusa augšējās daļas.

• Ielikt balstus (15) tā, lai tie ieiētu uzlikas (14) vadīklās, un piestiprināt tās ar komplektācijā esošajām skrūvēm ar uzgriežņiem (**F att.**).

• Pagriez slīpmašīnu un atbalstīt pret uzliku (14) uz darbgalda virsmas.

• Ielikt nostiprinošās spīles (16) uzlikas (14) ligzdās un piestiprināt pie darbgalda virsmas (**G att.**).



Nostiprinošās spīles (16) var tikt piestiprinātas gan pa kreisi, gan arī pa labi attiecībā pret uzliku (14).

DARBS / IESTATĪJUMI

IESLĒGŠANA / IZSLĒGŠANA



Pirms slīpmašīnas pieslēgšanas pie elektrotīkla pārliecināties, ka slēdzis ir izslēgts un tīkla spriegums atbilst elektroierīces nominālajam spriegumam, kas ir norādīts nominālo parametru tabulā, kura atrodas uz elektroierīces.



Pirms slīpmašīnas ieslēgšanas turēt slīpmašīnu stingri ar abām rokām. Slīpmašīnu drīkst ieslēgt tikai tad, kad tā ir pacelta virs apstrādājamā materiāla.



Ieslēgšana – nospiest slēdža pogu (5) un turēt šajā pozīcijā.

Izslēgšana – samazināt spiedienu uz slēdža pogu (5).

Slēdža bloķēšana (ilglaicīgs darbs)

Ieslēgšana:

• Nospiest slēdža (5) pogu un turēt to šajā pozīcijā.

• Nospiest slēdža bloķēšanas pogu (4) (**H att.**).

• Samazināt spiedienu uz slēdža (5) pogu.

Izslēgšana:

• Nospiest un atlaist slēdža (5) pogu.

PAR SPRIEGUMA ESAMĪBU SIGNALIZĒJOŠĀ LAMPIŅĀ



Ieslēdzot slīpmašīnu kontaktlīdzā, iedegas par sprieguma esamību signalizējošā lampa (10).

ABRAZĪVĀS LENTES IZVIETOJUMA REGULĒŠANA (VADRULLU ASU PARALĒLUMA REGULĒŠANA)



• Ieslēgt slīpmašīnu.

• Tad, kad abrazīvā lente kustās, griezt abrazīvās lentes regulētājopu (9) (**I att.**) tā, lai abrazīvā lente (11) pārvietotos taisni un nenovirzītos sānos (**K att.**).



Ja pieļaut to, ka abrazīvā lente lēnām pārvietosies pie slīpmašīnas sāniem (kas nozīmē, ka rullju ass nav paralēla), abrazīvā lente ātri var tikt bojāta.



Slīpmašīnas lietošanas laikā jācenšas novietot abrazīvās lentes virsmu paralēli apstrādājamā materiāla virsmai. Turot stingri aiz palīgrocķa (1) un pamatrocķa (3), vienmērīgi pārvietot slīpmašīnu un priekšu un atpakaļ.



Nedrīkst pārmērīgi spiest uz slīpmašīnu. Spiedienam ir jābūt mērenam un vienmērīgi sadalītam attiecībā pret abrazīvās lentes un apstrādājamā materiāla kontaktvirsmu. Pārmērīgs spiediens radīs lielu abrazīvās lentes pārvietošanās ātruma samazināšanos, pārmērīgu dzinēja sakaršanu, kā arī

apstrādājamā materiāla un slīpmašīnas elementu bojājumus. Darbā ir jātaisa periodiski pārtraukumi.

ABRAZĪVĀS LENTES PĀRVIEĻOŠANĀS ĀTRUMA REGULĒŠANA



Abrazīvās lentes pārvietošanās ātrums tiek regulēts ar abrazīvās lentes pārvietošanās ātruma regulētājopas (2) pagriešanu un iestatīšanu nepieciešamajā stāvoklī. Tas ļauj pielāgot elektroierīces darba ātrumu apstrādājamā materiāla īpašībām. Ātruma regulēšanas diapazons ir no 1 līdz 6.

Jo lielāks skaitlis ir uz abrazīvās lentes pārvietošanās ātruma regulētājopas (2) perimetra (**L att.**), jo lielāks ir slīpmašīnas darba ātrums.

ABRAZĪVĀS LENTES PĀRBAUDE



Ja viena un tā pati abrazīvā lente tiek izmantota ilgstoši, samazinās darba produktivitāte, tāpēc ir jānomaina abrazīvā lente, tiklīdz tiek pamanīts tās pārmērīgs nolietojums.

ABRAZĪVĀS LENTES IZVĒLE



Sākotnējai apstrādei nepieciešams izmantot abrazīvās lentes ar graudainību 40 vai 60, savukārt nobeigumslīpšanai vai pulēšanai – lentes ar lielāku graudainības pakāpi. Kad apstrādājamā materiāla virsma ir negluda, tad vispirms izmantot sākotnējai (rupjajai) apstrādei paredzēto abrazīvo lenti, un tikai pēc tam izvēlēties nobeigumapstrādei paredzēto lenti.

APKALPOŠANA UN APKOPE



Pirms sākt veikt jebkādas darbības, kas ir saistītas ar instalēšanu, regulēšanu, remontu vai apkalpošanu, izņemt barošanas vada kontaktādkādu no elektrotīkla kontaktlīdzdas.



APKOPE UN UZGLABĀŠANA

• Ieteicams, tirīt ierīci katru reizi tieši pēc lietošanas.

• Tīrīšanai nedrīkst izmantot ūdeni vai citus šķidrumus.

• Ierīce jātīra ar sausu auduma gabalu vai zema spiediena saspiesto gaisu.

• Nedrīkst izmantot tīrīšanas līdzekļus vai šķīdinātājus, jo tie var sabojāt plastmasas elementus.

• Regulāri tīrīt dzinēja korpusa ventilācijas spraugas, lai nepieļautu ierīces pārkaršanu.

• Barošanas vada bojājuma gadījumā nomainīt pret citu ar tādiem pašiem parametriem. Šī darba ir jāveic kvalificētam speciālistam vai servisa centram.

• Pārmērīgās kolektora dzirksteļošanas gadījumā dzinēja oglekļa suku stāvokļa pārbaude ir jāveic tikai kvalificētajai personai.

• Ierīce vienmēr ir jāuzglabā sausā, bērniem nepieejamā vietā.

DZENSIKSNAS NOMAIŅĀ



Ja dzensiksna ir nolietojusies, tad slīpmašīna sāk darboties neatbilstoši. Šajā gadījumā ir nepieciešama dzensiksnas nomaiņa.

Atskrūvēt ar skrūvgriezi dzensiksnas aizsega (6) nostiprinātājskrūvi un noņemt aizsegu.



• Izņemt dzensiksnu (17) no piedziņas rulljiem, griežot tos ar roku.

• Jaunās dzensiksnas montāža ir jāveic šādi:

- uzlikt dzensiksnu uz mazāku piedziņas rulli;

- griežot piedziņas rulljus, uzlikt dzensiksnu (17) uz lielāku piedziņas rulli (**M att.**).

• Piestiprināt dzensiksnas aizsegu (6) un nofiksēt nostiprinātājskrūvi.



Pārliecināties, ka dzensiksna ir atbilstoši novietota uz abiem vadrulljiem.

OGLEKĻĀ SUKU NOMAIŅĀ



Uzreiz nomainīt nolietotās (īsākas par 5 mm), nodedzinātās vai plisušās dzinēja oglekļa suku. Vienmēr vienlaicīgi jāmaina abas oglekļa suku.

Oglekļa suku nomaiņu drīkst veikt tikai kvalificētā persona, kas izmanto oriģinālās rezerves daļas.



Jebkura veida defekti ir jānovērš tikai ražotāja autorizētajam servisa centram.

TEHNISKIE PARAMETRI

NOMINĀLO PARAMETRU DATI

Lentes slīpmašīna 59G395	
Parametrs	Vērtība
Barošanas spriegums	230 V AC
Barošanas frekvence	50 Hz
Nominālā jauda	900 W
Abrazīvās lentes pārvietošanas ātrums tukšgaitā	200-400 m/min
Slīpēšanas aktīvā virsma	75 x 135 mm
Abrazīvās lentes izmēri	75 x 533mm
Stacionārā darba uzlika	jā
Aizsardzības klase	II
Masa	3,4 kg
Ražošanas gads	2019
59G395 ir gan ierīces tips, gan arī apzīmējums	

DATI PAR TROKSNĪ UN VIBRĀCIJĀM

Akustiskā spiediena līmenis	$L_{p_A} = 96 \text{ dB(A)}$ $K = 3 \text{ dB(A)}$
Akustiskās jaudas līmenis	$L_{w_A} = 107 \text{ dB(A)}$ $K = 3 \text{ dB(A)}$
Vērtība, kas mēra vibrāciju paātrinājumu	$a_{h_n} = 5,85 \text{ m/s}^2$ $K = 1,5 \text{ m/s}^2$

Informācija par troksni un vibrāciju

Ierīces emitētā trokšņa līmenis ir reprezentatīvs caur emitētā akustiskā spiediena līmeni L_{p_A} un akustiskās jaudas līmeni L_{w_A} (kur K ir mērijuma neprecizitāte). Ierīces emitētās vibrācijas ir aprakstītas caur vērtību a_{h_n} kas mēra vibrāciju paātrinājumu (kur K ir mērijuma neprecizitāte).

Šajā instrukcijā norādītais emitētā akustiskā spiediena līmenis L_{p_A} , akustiskās jaudas līmenis L_{w_A} , kā arī vērtība a_{h_n} kas mēra vibrāciju paātrinājumu, ir mērīta saskaņā ar standartu EN 62841-1:2015+AC:2015. Norādītā vērtība a_{h_n} kas mēra vibrāciju paātrinājumu, var tikt izmantota ierīču salīdzināšanai un vibrācijas ekspozīcijas sākotnējam novērtējumam.

Norādītais vibrāciju līmenis ir reprezentatīvais lielums attiecībā uz ierīces pamatizantošanas mērķiem. Ja ierīce tiks izmantota citiem mērķiem vai ar citiem darbinstrumentiem, vibrāciju līmenis var mainīties. Augstāku vibrācijas līmeni ietekmēs nepietiekama vai pārāk reta ierīces kopšana. Iepriekš minētie iemesli var palielināt vibrācijas ekspozīciju visā darba periodā.

Lai precīzi novērtētu vibrācijas ekspozīciju, jāņem vērā periodi, kad ierīce ir ieslēgta vai ir ieslēgta, bet netiek izmantota darbam. Detalizēti novērtējot visus faktorus, kopējā vibrācijas ekspozīcija var kļūt ievērojami mazāka.

Lai aizsargātu lietotāju no vibrāciju izraisītiem sekām, jāievieš tādi papildu drošības līdzekļi kā ierīces un darbinstrumentu cikliskā apkope, roku atbilstošās temperatūras nodrošināšana un atbilstoša darba organizācija.

VIDES AIZSARDZĪBA



Elektroinstrumentus nedrīkst izmest kopā ar sadzīves atkritumiem. Tie ir jānodod utilizācijai attiecīgiem uzņēmumiem. Informāciju par utilizāciju var sniegt produktu pārdevējs vai vietējie varas orgāni. Noliegtās elektriskās un elektroniskās ierīces satur viedei kaitīgas vielas. Ierīce, kura netika pakļauta atbilstošai izvešanai, rada potenciālu draudus viedei un cilvēku veselībai.

* Ir tiesības veikt izmaiņas.

Grupa Topex Spółka z ograniczoną odpowiedzialnością Spółka komandytowa (turpmāk „Grupa Topex”) ir galveno ofisu Varšavā, ul. Pograniczna 2/4, informē, ka visa veida autoritātes attiecībā uz dotās instrukcijas (turpmāk „Instrukcija”) saturu, tai skaitā uz tās tekstem, samazinātām fotogrāfijām, shēmām, zīmējumiem, kā arī attiecībā uz tās kompozīciju, pieder tikai Grupai Topex, kuras ir aizsargātas ar likumu saskaņā ar 1994. gada 4. februāra „Likumu par autoritātes un blakus tiesībām” (Likumu Veštnis 2006 nr. 90, 631. poz. ar tūpm. izm.). Visas Instrukcijas kopumā vai tās noteikto daļu kopšāna, atpazīde, publicēšana vai modificēšana komercmērķiem bez Grupa Topex rakstiskas atļaujas ir stingri aizliegta, pretējā gadījumā pārkāpējs var tikt saukts pie kriminālas vai administratīvās atbildības.

ALGPĀRASE

EE KASUTUSJUHENDI TĒLGE

LINTLIHVĪJA 59G395

TĀHELEPANU: ENNE ELEKTRITĒRIISTAGA TĒTĒTAMA ASUMIST LUGEĢE HOOLIKALT LĀBI KĀESOLEV JUHEND JA HOIDKE SEE ALLES HILISEMAKS KASUTAMISEKX.

ERIOHUTUSJUHISED

Ohutusjuhised līntilhvījateĢa ja trummelīhvījateĢa tĒtĒtamiseks.

a) **Hoidke elektritĒriista isoleeritud pīndadest, sest līhvīmispīnd vĒib kokku puutuda seadme enda toitejuhtmeĢa.** Kui līhvīja kahjstāb pīnge all olevat toitejuhet, vĒivād seadme avatud metallosad sāttdada pīnge alla ja seadmeĢa tĒtĒtāja vĒib saada elektrilĒoĢi.

Ohutusjuhised līntilhvījateĢa tĒtĒtamiseks

a) Līntilhvīja on mĒoldud pīndade līhvīmiseks. Keelatud on kasutada seadet vastuolus selle mĒāratud otstarbeĢa.

b) **Stationsaarseks tĒoks tohib kasutada vaid līhvījaid, mis on selleks mĒoldud ja varustatud oriĢinālaise stationsaarse hoidikuga, mis on seadmeĢa kaasas.** UleĢāānūd līhvījaid on keelatud kasutada stationsaarseks tĒoks.

c) **TĒo ājal kasutage alati kaitsemaski.** Tolmu sissehingamine on terweisele ohtlik. PlīisīsalduseĢa vārdide ja teatud puulīkide, nāiteks tamme- vĒi pĒoĢipīudu līhvīmīsel tekķiv tolm vĒib olla vāhķiteķitāva toimeĢa.

d) **Keelatud on tĒoēddela līhvījateĢa asbesti sīdaldavāid materiāle.**

e) **LīhvījateĢa tĒoēdādes kasutate kĒrvaklāpve, kaitseprīlle ja kaitseķindaid.**

f) **Kui tĒoētate ķāsi-līntilhvījateĢa, tuleb tĒoēddelav materiāļ ķindlalt fīkseerīda, et see ei saaks nīhķuda.** Halvasti fīkseerītud materiāļ vĒib vīĢastada kasutājat ja/vĒi lĒhķuda seadme.

g) **Kasutate vaid ķonkreteise seadme jaķks sobīvate mĒoētdudeĢa līhvīlīnti.** Enne līndi vāhetamīst ķontrolļīge nōmīnāalāndmete tabelīst, mīllīst līndīmĒoētu Teie seadmele soovītatāķe.

h) **Enne līhvīlīndi vāhetamīst lūītatate līhvīja voolvĒrgust vāļja, selleks eemaldāģe seadme toitejuhtme pīstīķīkupesast.**

i) **Enne līhvīlīndi vāhetamīst vĒi seadme hōoldamīst laske seadmel jāhtuda.** Seadme tālla elementīd vĒivāvd ķuumenēda.

j) **Ķāsi-līntilhvījateĢa hoidķe ķindlalt ja mĒlema ķāģe, et mitte ķaotada ķontrolļī seadme ūle.**

k) **Pīdāģe alati ķīnni ūlīdīstes oħutuseesķīrdādes ja erioħutusnĒuētes tĒoēdud juħīstīst.**

ETTEVAATUST! Seade on mĒoldūd kasutamīseks sīsetīngīmūstes.

Vaatamata turvakonstruktsiōoni kasutamīsele ķogu tĒo vāltel, turvavāhendīte ja līsakītesvāhendīte kasutamīsele, on seadmeĢa tĒoētamīse ājal alati olemas ķehavāģustate oħt.

Kasutatud pīktogramme selĢīgūdes.



1. **ETTEVAATUST!** Pīdāģe ķīnni erioħutusjuħīstīst!
2. **Lūģeģe kasutīsjuhendī lābi nīng jāģīģe selles tĒoēdud hōiatīsu ja oħutīsjuhīseid!**
3. **Teīne kaitseķlās**

4. Kasutage isikukaitsevahendeid (kaitseprillid, kõrvaklapid, tolmuvastane mask).
5. Enne parandustööd eemaldage seade vooluvõrgust.
6. Kasutage kaitserõivaid.
7. Kaitske seadet niiskuse eest.
8. Ärge lubage lapsi seadme lähedusse.

EHITUS JA OTSTARVE

Lintlühvija on elektriline käsi-tööriist, mille paneb tööle ühefaasiline kommutaatormootor. Seade on mõeldud puitpindade pindmiseks viimistluslihvimiseks, lakitud puitpindade poleerimiseks, lakitud metallpindade viimistluspoleerimiseks, rooste või vana laki jääkide eemaldamiseks enne uut lakkimist, betoonpindade viimistlemiseks jms. Tänu spetsiaalsele üleminekule saab lintlihvijat kasutada ka statsionaarse seadmena. Seadme kasutusala on ehitus- ja remonditööd, tislertööd ning kõik koduses majapidamises amatöörina tehtavad sarnased tööd (meisterdamine).



Lihvijat on keelatud kasutada magneesiumi või asbesti sisaldavate materjalide ning kipsiga kaetud pindade lihvimiseks.

JOONISTE SELGITUS

Alltoodud numeratsioon vastab käesoleva juhendi joonistel kujutatud seadme elementide numeratsioonile.

1. Abikäepide
2. Lihvlindi liikumiskiiruse reguleerimise nupp
3. Põhikäepide
4. Töölülitit lukustusnupp
5. Töölülit
6. Veorihma kate
7. Tolmumahuti kate
8. Tolmumahuti
9. Lihvlindi reguleerimisnupp
10. Toite kontroll-lamp
11. Lihvlint
12. Lihvlindi pinguldamise kang
13. Tolmueemaldusotsak
14. Üleminek
15. Kronstein
16. Kinnitusklamber
17. Veorihm

* Võib esineda erinevusi joonise ja toote enda vahel.

GRAAFILISTE TÄHISTE SELGITUS



TÄHELEPANU



ETTEVAATUST



PAIGALDUS / SEADISTAMINE



INFO

VARUSTUS JA TARVIKUD

1. Üleminek - 1 tk
2. Tugi - 4 tk
3. Polt + mutter - 2 tk
4. Kinnitusklamber - 2 tk

ETTEVALMISTUS TÖÖKS

TOLMU EEMALDAMINE



Töödeldava pinna puhtana hoidmiseks on lintlihvija varustatud tolmu kogumismahutiga. Tolmukotti tuleb regulaarselt tühjendada, sest see tagab lihvi efektiivse toimimise. Soovitame tühjendada tolumamahuti juba siis, kui see on poolenisti täis.



- Keerake lahti tolumamahuti (8) katte kinnituspoltt (7) ja eemaldage kate (7) (joonis A).
- Puhastage tolumamahuti (8) ja selle kate(7).
- Paigaldage tolumamahuti kate, toimides vastupidises järjekorras võrreldes selle eemaldamisega.



Lisaks sellele on võimalik ühendada lihvi tolmueemaldusseadmega (nt tolmuimejaga). See võimalus on eriti mugav juhul, kui kasutada lihvi statsionaarse seadmena.



- Pöörake tolmuahuti(8) paremale (joonis B) ja eemaldage see tolmueemaldusotsakult (13) (joonis C).
- Ühendage tolmuimeja voolik tolmueemaldusotsakuga (13).
- Tolmumahuti paigaldamine toimub vastupidises järjekorras võrreldes selle eemaldamisega.

LIHVLINDI PAIGALDAMINE



Enne kui asute lihvlinti paigaldama veenduge, et seadme töölülitit oleks väljalülitatud asendis ja toitejuhtme pistik vooluvõrgust välja tõmmatud.



- Lükake lihvlindi pingutuskaangi (12) noolega näidatud suunas kuni tunnete vastupanu (joonis D).
- Paigaldage lihvlint rullikutele (joonis E).
- Lükake lihvlindi pingutuskaangi (12) tagasi algasendisse.



Jälgige, et lihvlindi sisemisel pinnal paikneva noole suund vastaks lintlihvija korpusele märgitud noole suunale.

STATSIONAARSE TÖÖ ÜLEMINEKU PAIGALDAMINE



Tänu spetsiaalsele üleminekule saab lintlihvijat kasutada ka statsionaarse seadmena.



- Paigaldage üleminek (14) lihvi korpuse ülemisele osale.
- Paigaldage toed (15), nii, et need asetuksid oma avastuses üleminekus (14) ja kinnitage need kompleksis olevate poltide ja mutritega (joonis F).
- Pöörake lihvi ümber ja toetage üleminek (14) töölaua plaadile.
- Torgake kinnitusklambrit (16) üleminekus olevatesse pesadesse (14) ja kinnitage lihvi töölaua külge (joonis G).



Kinnitusklambrit (16) võib paigaldada ülemineku (14) paremale või vasakule küljele.

TÖÖ / SEADISTAMINE

SISSELÜLITAMINE / VÄLJALÜLITAMINE



Enne lihvi lülitamist vooluvõrku veenduge, et võrgu pinget vastaks elektriseadmel paiknevas nominaaltabelis toodud nominaalsele pingele ja et töölülitit oleks väljalülitatud asendis.



Enne lihvi käivitamist haarake sellest kindlalt mõlema käega. Sisselülitamisel ei tohi lihvi puutuda kokku töödeldava materjaliga.



Sisselülitamine - vajutage töölülitit nupp (5) alla ja hoidke selles asendis.

Väljalülitamine - vabastage töölülitit nupp (5).

Lülitilukkk (pikaajaline töö)

Sisselülitamine:

- Vajutage töölülitit nupp (5) alla ja hoidke selles asendis.
- Vajutage töölülitit lukustusnupp (4) alla (joonis H).
- Vabastage töölülitit nupp (5).

Väljalülitamine:

- Vajutage töölülitit nupp (5) alla ning seejärel vabastage.

TOITE KONTROLL-LAMP



Seadme ühendamisel vooluvõrku süttib toite kontroll-lamp (10).



LIHVLINDI ASENDI REGULEERIMINE (JUHTRULLIKUTE TELGEDE PARALLELSUSE REGULEERIMINE)

- Käivitage lihvi.
- Ajal, kui lihvlint liigub, keerake lihvlindi reguleerimisnupp (9) (joonis I) nii, et lihvlint (11) liiguks ühtlaselt, kaldumata külgedele (joonis K).



Kui lihvlint liigub aeglaselt lihelemendi külje poole (see tähendab, et rullikute teljed ei ole paralleelsed), kulub lihvlint kiiresti.



Seadme kasutamise ajal jälgige, et lihvlindi pind ja töödeldava

materjali pind asetuskid paralleelselt. Hoides tugevalt abikäepidemest (1) ja põhikäepidemest (3) liigutage lihvijat ühtlaselt edasi ja tagasi.



Ärge suruge lintlihvijale liiga tugevalt. Surve peab olema mõõdukas ja jaotuma ühtlaselt lihvlinde kokkupuutepinnale töödeldava materjaliga. Liiga tugev surumine lihvijale põhjustab lihvlinde liikumiskiiruse lubamatut langust, liigset koormust mootorile, töödeldava materjali ja lihvija elementide kahjustumist. Töötamisel tehke regulaarselt pause.

LIHVLINDE LIIKUMISKIIRUSE REGULEERIMINE



Lihvlindi liikumiskiiruse reguleerimiseks seadke lihvlinde liikumiskiiruse reguleerimise nupp (2) soovitud asendisse. See funktsioon võimaldab kohandada elektriseadme töökiirust töödeldava materjali omadustele. Kiirust on võimalik reguleerida vahemikus 1 kuni 6.

Mida suurem number valida lindi liikumise reguleerimisnupul (2) (joonis L), seda kiiremini lihvija töötab.

LIHVLINDE KONTROLLIMINE



Kuna ühe ja sama lihvlinde pikaajalisel kasutamisel langeb töö efektiivsus, tuleb lihvlint välja vahetada kohe, kui täheldate lihvlinde liigset kulumist.

LIHVLINDE VALIMINE

Jämedaks töötamiseks kasutage lihvlinde terasuurusega 40 või 60. Viimistluslihvimiseks või poleerimiseks kasutage suurema numbriga tähistatud terasuurusega lihvlinde. Kui materjali pind, mida asute töötlema, on krobeline, töödeldage pinda kõigepealt jämedaks töötamiseks mõeldud lihvlindega ning alles seejärel kasutage järkjärgult peenemaks muutuva teraga lihvlinde.

KASUTAMINE JA HOOLDUS



Enne mistahes paigaldus-, reguleerimis-, parandus- või hooldustöötingimusi tõmmake seadme toitejuhtme pistik pistikupesast välja.

HOOLDAMINE JA HOIDMINE



- Soovitage puhastada seadet iga kord vahetult pärast kasutamist.
- Ärge kasutage seadme puhastamiseks vett ega muid vedelikke.
- Puhastage seadet kuiva kangatüki või nõrga suruõhujao abil.
- Ärge kasutage puhastusvahendeid ega lahusteid, sest need võivad kahjustada seadme plastosi.
- Puhastage regulaarselt ventilatsiooniväsi mootori korpuses, et vältida seadme ülekuumenemist.
- Toitejuhtme vigastamise korral vahetage see välja samade parameetritega juhtme vastu. Usaldage see töö kvalifitseeritud spetsialistile või viige seade teenindusse.
- Juhul, kui kommutaatorist lendab liigselt sädemid, laske vastava kvalifikatsiooniga isikul kontrollida mootori süsiharjade seisundit.
- Hoidke seadet alati kuivas, lastele kättesaamatus kohas

VEORIHMA VAHETAMINE



Kulunud veorihmaga lihvija ei tööta nõuetekohaselt. Sellisel juhul tuleb veorihm välja vahetada.



- Keerake kruvikeeraja abil lahti veorihma kate (6) kinnituskrüvi ja eemaldage kate.
- Eemaldage veorihm veorastalt (17), pöörates rattaid käsitsi.
- Uue veorihma paigaldamine toimub järgnevalt:
 - asetage veorihm väiksemale veorattale.
 - rattaid pöörates libistage veorihm (17) suuremale veorattale (joonis M).
- Paigaldage veorihma kate (6) ja keerake kinni kinnituskrüvi.



Veenduge, et veorihm paikneks nõuetekohaselt mõlemal veorattal.

SÜSIHARJADE VAHETAMINE



Mootori kulunud (lühemad kui 5 mm), kõrbenud või rebenenud süsiharjad tuleb kohe välja vahetada. Vahetage alati mõlemad süsiharjad korraga.

Usaldage süsiharjade vahetamine kvalifitseeritud isikule, kes kasutab originaalvaruosid.

Mistahes vead laske parandada seadme tootja volitatud hooldusfirmas..

TEHNILISED PARAMEETRID

NOMINAALANDMED

Lintlihvija 59G395	
Parameeter	Väärtus
Toitepinge	230 V AC
Toitesagedus	50 Hz
Nominaalne võimsus	900 W
Lihvlindi liikumiskiiruse vahemik tühikäigul	200 - 400 m/min
Aktiivne lihvimisepind	75 x 135 mm
Lihvlindi mõõt	75 x 533mm
Statsionaarse töö hoidik	Varustuses
Kaitseklass	II
Kaal	3,4 kg
Tootmisaasta	2019
59G395 näitab ka seadme tüüpi ja määratlust	

MÜRA JA VIBRATSIOONI ANDMED

Helirõhutase	LpA= 96 dB(A) K= 3 dB(A)
Müra võimsustase	LwA= 107 dB(A) K= 3 dB(A)
Möödetud vibratsioonitase	ah= 5,85 m/s ² K= 1,5 m/s ²

Müra ja vibratsiooni info

Müra ja vibratsiooni info

Seadme tekitatava müra tase on määratletud helirõhutase LpA ja müra võimsustase LwA kaudu (K tähistab mõõtemääramatust). Seadme tekitatava vibratsiooni tase on määratletud vibratsioonitaseme kaudu (K tähistab mõõtemääramatust).

Käesolevas juhendis esitatud helirõhutase LpA, müra võimsustase LwA ning möödetud vibratsioonitase ah on möödetud vastavad standardile EN 62841-1:2015+AC:2015. Esitatud vibratsioonitaset ah võib kasutada seadmete võrdlemiseks ja üldise vibratsioonitaseme esialgseks hindamiseks.

Esitatud vibratsioonitase on piisavalt esinduslik tööriista tavakasutuse puhul. Kui seadet kasutatakse muul viisil või koos muude töötarvikutega, võib vibratsioonitase muutuda. Vibratsioonitaset võib tösta ka seadme ebapiisav või liiga harv hoidamine. Ülaltoodud põhjused võivad suurendada kokkupuudet vibratsiooniga kogu tööaja vältel.

Vibratsiooniga kokkupuute põhjalikuks hindamiseks tuleb arvesse võtta ka ajavahemikke, mil tööriist on välja lülitatud või on sisse lülitatud, aga seda ei kasutata töö tegemiseks. Nii võib kõiki tegureid põhjalikult arvesse võttes olla vibratsiooniga kokkupuute koguväärtus märgatavalt väiksem.

Seadmega töötaja kaitsmiseks vibratsiooni mõju eest tuleb võtta täiendavaid ohutusmeetmeid, nagu tööriista või töötarvikute regulaarne hooldamine, käte õige temperatuuri tagamine, sobiv töökorraldus.

KESKKONNAKAITSE

	Ärge visake elektriseadmeid olmeprügi hulka, viige need käitlemiseks vastavasse asutusse. Infot toote utilitseerimise kohta annab müüja või kohalik omavalitsus. Kasutatud elektriseadmed ja elektroonilised seadmed sisaldavad keskkonnale ohtlikke aineid. Ümbertöötlemata seade kujutab endast ohtu keskkonnale ja inimeste tervisele.
---	---

* Tootjal on õigus muudatust sisse viia.

* Grupa Topex Spółka z ograniczoną odpowiedzialnością Spółka komandytowa, asukohaga Varasavai, ul. Pograniczna 2/4 (edaspidi: „Grupa Topex“) informeerib, et kõik käesoleva juhendiga (edaspidi: juhend), muuhulgas selle teksti, fotode, skeemide, jooniste, samuti selle ülesehitusega seotud autorõigused kuuluvad eranditult Grupa Topex'ile ja on kaitsitud 4. veebruaril 1994 autorõiguste ja muude samaste õiguste seadusega (vt. Seaduste ajakiri 2006 Nr 90 Lk 631 koos hilisemate muudatustega). Kogu juhendi või selle osade kopeerimine, töötlemine, ja modifitseerimine kommertsseemärkide ilma Grupa Topex'i kirjaliku loata on rangelt keelatud ning võib kaasa tuua tsiviilvastutuse ning karistuse.

BG ПРЕВОД НА ОРИГИНАЛНАТА ИНСТРУКЦИЯ

ЛЕНТОВ ШЛАЙФ 59G395

ВНИМАНИЕ: ПРЕДИ ЗАПОЧВАНЕ НА УПОТРЕБА НА ЕЛЕКТРОИНСТРУМЕНТА СЛЕДВА ВНИМАТЕЛНО ДА ПРОЧЕТЕТЕ НАСТОЯЩАТА ИНСТРУКЦИЯ И ДА Я ЗАПАЗИТЕ С ЦЕЛ ПО-НАТАТЪШНО ИЗПОЛЗВАНЕ.

ПОДРОБНИ ПРАВИЛА ЗА БЕЗОПАСНОСТ

Предупреждения за безопасност за лентови шлайфове и барабани шлайфове

a) Дръжте електроинструмента за изолираните повърхности, тъй като шлифовъчната повърхност може да допре собствения си кабел. Увреждането на кабел „под напрежение“ може да причини поява на напрежение върху достъпните метални части на електроинструмента и вследствие токов удар на обслужващия персонал.

Правила за безопасност на лентови шлайфове

a) Лентовият шлайф е предназначен за шлифване на повърхности. Забранено е използването на уреда по начин, несъответстващ на предназначението му.

b) За стационарна работа могат да се използват само лентови шлайфове, които са пригодени към такава работа и са оборудвани с оригинален държач, приложен към електроинструмента. Другите шлайфове не може да се използват за стационарна работа.

c) По време на работа винаги използвайте защитна маска. Вдишването на прах е опасно за здравето. Бойте на базата на оловото, прах от някои видове дървесина, напр. дъб или бук могат да имат канцерогенно действие.

d) Не се разрешава обработването на каквито и да било материали съдържащи азбест.

e) По време на шлифоването носете антифони срещу шум, защитни очила и защитни ръкавици.

f) Обработваният с лентов шлайф материал трябва да бъде надеждно закрепен, за да не се стигне до неговото изместване. Неправилно закрепен материал може да удари оператора на шлайфа и/или безвъзвратно да повреди инструмента.

g) Използвайте единствено шлифовъчни ленти с препоръчаните размери за дадения инструмент. Преди подмяна проверете в таблицата с номинални данни, какъв размер шлифовъчна лента е препоръчван за Вашия уред.

h) Преди подмяна на шлифовъчната лента или извършване на дейности по поддръжка изключете шлайфа от захранването изваждайки щепсела на захранващия кабел от контакта.

i) Преди подмяна на шлифовъчна лента или извършване на дейности по поддръжка осигурете време за охлаждане на уреда. Елементите на плочата на уреда могат да се загреват.

j) Дръжте ръчния лентов шлайф сигурно и с двете ръце така, че да не изгубите контрол над уреда.

k) Винаги спазвайте указанията, посочени в общите и подробните правила за безопасност.

ВНИМАНИЕ! Устройството е предназначено за работа вътре в помещенията.

Въпреки използването на безопасна по проект конструкция на устройството и използването на предпазни средства и допълнителни предпазни мерки, винаги съществува остатъчен риск от нараняване по време на работа.

Обяснение на използваните пиктограми



1. ВНИМАНИЕ! Вземете специални предпазни мерки!
2. Прочетете инструкцията за обслужване, спазвайте съдържащите се в нея предупреждения и правила за безопасност!
3. Втори клас на защита.
4. Използвайте средства за индивидуална защита (защитни очила, антифони, противопрахова маска)
5. Преди ремонт изключете уреда от захранването.
6. Използвайте защитно облекло.
7. Пазете уреда от влага.
8. Не допускайте деца в близост до уреда.

КОНСТРУКЦИЯ И ПРЕДНАЗНАЧЕНИЕ

Лентовият шлайф е ръчен електроинструмент, задвижван с помощта на колекторен еднофазов двигател.. Лентовият шлайф е предназначен за повърхностно шлифване на дървени изделия, полиране на дървени повърхности покрити с лак, окончателно полиране на лакирани метални повърхности, отстраняване на ръжда или следи от лак преди повторно лакиране, изглаждане на бетонни повърхности и т.н. Благодарение на специалния адаптер може да се използва също така и като стационарен уред. Лентовият шлайф се използва в областта на ремонтно-строителните и дърводелските дейности, както и всички любителски дейности (майсторене).

Не се разрешава обработване с уреда на каквито и да било материали съдържащи магнезий, азбест или повърхности, покрити с гипс.

ОПИСАНИЕ НА ГРАФИЧНИТЕ СТРАНИЦИ

Представеното по-долу номериране се отнася за елементите на устройството, представени върху графичните страници в настоящата инструкция.

1. Помощна ръкохватка
2. Върток за регулиране на скоростта на преместване на шлифовъчната лента
3. Основна ръкохватка
4. Бутон на блокадата на пусковия бутон
5. Пусков бутон
6. Защита на задвижващия ремък
7. Капак на контейнера за прах
8. Контейнер за прах
9. Върток за регулиране на шлифовъчната лента
10. Контролна лампа, сигнализираща свързано напрежение
11. Шлифовъчна лента
12. Лост за натягане на шлифовъчната лента
13. Накрайник за отвеждане на прах
14. Подложка
15. Подпора
16. Стяга
17. Задвижващ ремък.

* Между представената фигура и продукта може да има разлики.

ОПИСАНИЕ НА ИЗПОЛЗВАНИТЕ ГРАФИЧНИ СИМВОЛИ



ВНИМАНИЕ



ПРЕДУПРЕЖДЕНИЕ



МОНТАЖ / НАСТРОЙКИ



ИНФОРМАЦИЯ

ОБОРУДВАНЕ И АКСЕСОАРИ

1. Подложка - 1 бр.
2. Подпора - 4 бр.
3. Винт + гайка - 2 компл.
4. Закрепваща стяга - 2 бр.

ПОДГОТОВКА ЗА РАБОТА

ОТВЕЖДАНЕ НА ПРАХ

 С цел поддържане на обработваната повърхност в чисто състояние лентовият шлайф е снабден с контейнер за прах. Редовното изпразване на контейнера за прах гарантира ефективна работа на шлайфа. Препоръчва се почистване на контейнера за прах, когато вече е наполовина пълен.

-  Отвинтете винта, закрепващ капака (7) на контейнера за прах (8) и снемете капака (7) (фиг. А).
- Почистете от прах контейнера (8) и капака (7).
- Монтирайте капака на контейнера за прах в обратна последователност на демонтажа.

 Допълнително има възможност за свързване на шлайфа към система за отвеждане на прах (например прахосмукачка). Тази опция е особено полезна при стационарна работа на шлайфа.

-  Обърнете контейнера за прах (8) надясно (фиг. В) и снемете от найкрайника за отвеждане на прах (13) (фиг. С).
- Свържете найкрайника на прахосмукачката към найкрайника за отвеждане на прах (13).
- Монтажът на контейнера за прах се извършва в обратна последователност на демонтажа.

ПОСТАВЯНЕ НА ШЛИФОВЪЧНАТА ЛЕНТА

 Преди да пристъпите към поставяне на шлифовъчната лента, следва да проверите дали пусковият бутон е в изключена позиция и дали захранващият кабел е изключен от мрежата.

-  Преместете докрай лоста за натягане на шлифовъчната лента (12) в посоката показана със стрелка (фиг. D).
- Сложете шлифовъчната лента върху ролките (фиг. E).
- Преместете лоста за натягане на шлифовъчната лента (12) в първоначалното положение.

 Следва да се обърне внимание, дали посоката на на стрелката, намираща се върху задната повърхност на шлифовъчната лента е в съответствие с посоката на стрелката, намираща се върху корпуса на лентовия шлайф.

МОНТАЖ НА АДАПТЕРА ЗА СТАЦИОНАРНА РАБОТА

 Благодарение на специалния адаптер шлайфът може да се използва като стационарен уред.

- Поставете адаптера (14) върху горната част на корпуса на шлайфа.
- Закрепете подпорите (15) в предназначения за тях водичи в адаптера (14) и закрепете с приложените болтове с гайки (фиг. F).
- Обърнете шлайфа и подпрете адаптера върху (14) работния плот.
- Поставете закрепващите стяги (16) в гнездата на адаптера (14) и закрепете към плота на работната маса (фиг. G).

 Монтажните стяги (16) могат да се закрепят от лявата или от дясната страна на адаптера (14).

РАБОТА / НАСТРОЙКИ

ВКЛЮЧВАНЕ / ИЗКЛЮЧВАНЕ

 Преди свързване на шлайфа към електрическата мрежа, винаги трябва да се провери, дали напрежението на мрежата отговаря на номиналното напрежение, посочено върху фирмената табелка на електроинструмента и дали пусковият бутон се намира в изключена позиция.

 Преди да включите шлайфа трябва да го хванете здраво с двете ръце. Шлайфа можете да включите само тогава, когато е повдигнат над материала, предназначен за обработка.

 **Включване** - натиснете пусковия бутон (5) и задръжте в тази позиция.

Изключване - освободете натиска на бутона за включване (5).

Блокада на пусковия бутон (постоянна работа)

Включване:

- Натиснете пусковия бутон (5) и задръжте в тази позиция.
- Натиснете бутона на блокадата на пусковия бутон (4) (фиг. H).
- Освободете натиска на пусковия бутон (5).

Изключване:

- Натиснете и освободете натиска на бутона за включване (5).

КОНТРОЛНА ЛАМПА, СИГНАЛИЗИРАЩА СВЪРЗАНО НАПРЕЖЕНИЕ

 В момента на свързване на шлайфа към захранващото гнездо светва лампа, сигнализираща свързване на напрежение.

РЕГУЛИРАНЕ НА ПОЛОЖЕНИЕТО НА ШЛИФОВЪЧНАТА ЛЕНТА (РЕГУЛИРАНЕ НА УСПОРЕДНОСТТА НА ОСИТЕ НА ВОДЕЩИТЕ РОЛКИ)

-  Включете шлайфа.
- Когато шлифовъчната лента е подвижна, въртете въртока за регулиране на шлифовъчната лента (9) (фиг. I) така, че шлифовъчната лента (11) да се премества равномерно без тенденция да се отклонява настрани (фиг. K).

 Ако се допусне шлифовъчната лента да се премества бавно в посока на страничната част на шлайфа (което означава, че осите на ролките не са успоредни), лентата бързо ще се изхаби.

 При използването на шлайфа трябва да се стремите към успоредно разполагане на повърхностите на шлифовъчната лента и на обработвания материал. Държейки здраво помощната ръкохватка (1) и основната ръкохватка (3) премествайте шлайфа равномерно напред и назад.

 **Не натискайте шлайфа прекомерно силно. Натискът трябва да бъде умерен и разположен равномерно върху контактната повърхност на шлифовъчната лента с обработвания материал. Прекомерно силният натиск върху шлайфа ще доведе до ненормално намаляване на скоростта на преместване на шлифовъчната лента, прекомерно нагряване на двигателя, повреждане на обработвания материал и елементите на шлайфа. Правете периодични паузи в работата.**

РЕГУЛИРАНЕ НА СКОРОСТТА НА ПРЕМЕСТВАНЕ НА ШЛИФОВЪЧНАТА ЛЕНТА

 Скоростта на преместване на шлифовъчната лента се регулира чрез въртене и настройка на въртока за регулиране на скоростта на шлифовъчната лента (2) в желаното положение. Това позволява адаптиране на скоростта на работа на електроинструмента към свойствата на обработвания материал. Обхватът на регулиране на скоростта е 1 до 6.

Колкото е по-голяма цифрата върху въртока за регулиране на скоростта на преместване на шлифовъчната лента (2) (фиг. L), толкова е по-голяма работната скорост на шлайфа.

ПРОВЕРКА НА ШЛИФОВЪЧНАТА ЛЕНТА

 Тъй като дългата употреба на шлифовъчната лента води до намаляване на ефективността на работа, лентата трябва да бъде подменена незабавно след като се забележи нейното прекомерно изхабяване.

ПОДБОР НА ШЛИФОВЪЧНА ЛЕНТА

 За първоначална обработка трябва да се използват шлифовъчни ленти с размер на зърната 40 или 60. За завършваща обработка или полиране трябва да се използват шлифовъчни ленти със зърна, означени с по-висок номер. Когато повърхността на обработвания материал е гравпава, първо трябва да използвате шлифовъчна лента с зърна за груба обработка и след това можете да използвате шлифовъчна лента със зърна, предназначени за довършителни работи.

ОБСЛУЖВАНЕ И ПОДДРЪЖКА



Преди да пристъпите към каквито и да било дейности, свързани с инсталиране, настройки, ремонт или обслужване, трябва да извадите щепсела на захранващия кабел от захранващия контакт.



ОБСЛУЖВАНЕ И ПОДДРЪЖКА

- Препоръчва се почистване на уреда веднага след всяко използване.
- За почистване не бива да се използва вода или други течности.
- Електроинструментът трябва да се почиства със суха кърпа или да се продухва със съгъстен въздух с ниско налягане.
- Не бива да се използват никакви почистващи средства или разтворители, тъй като те могат да повредят пластмасовите части на уреда.
- Необходимо е редовно да се почистват вентилационните отвори в корпуса на двигателя, за да не се стигне до прегряване на уреда.
- В случай на повреден захранващ кабел той трябва да бъде подменен с нов със същите параметри. Тази дейност трябва да се възложи на квалифициран специалист или уредът да се предаде в сервис.
- В случай на прекомерно искрене на комутатора възложете на квалифицирано лице проверка на въглените четки на двигателя.
- Електроуредът винаги трябва да се съхранява на сухо място, недостъпно за деца.

ПОДМЯНА НА ЗАДВИЖАЩИЯ РЕМКЪК



Ако задвижващият ремък е изхабен, шлайфът не работи правилно. Необходимо е подмяна на задвижващия ремък.



- Отвинтете с отвертка крепежния винт на защитния капак на задвижващия ремък (6) и снемете капака.
- Снемете задвижващия ремък (17) като го изхлузите от задвижващите колела въртейки колелата с ръка.
- Монтажът на новия задвижващ ремък трябва да се извърши по следния начин:
 - сложете задвижващия ремък на по-малкото задвижващо колело.
 - завъртайки колелата нахлузете задвижващия ремък (17) на по-голямото задвижващо колело (фиг. М).
 - Монтирайте защитния капак на задвижващия ремък (6) и затегнете докрай крепежния винт.



Уверете се, че задвижващият ремък е правилно разположен върху двете задвижващи колела.

ПОДМЯНА НА ВЪГЛЕРОДНИТЕ ЧЕТКИ



Изхабените (по-къси от 5 mm), изгорелите или пукнати въглеродни четки на двигателя трябва да бъдат незабавно подменени. Винаги се извършва едновременна подмяна на двете въглеродни четки.

Дейността по подмяна на въглеродните четки трябва да се възложи само на квалифицирано лице и да се използват само оригинални части.



Всички повреди следва да бъдат отстранявани от оторизиран сервис на производителя.

ТЕХНИЧЕСКИ ПАРАМЕТРИ

НОМИНАЛНИ ДАННИ

Лентов шлайф 59G395	
Параметър	Стойност
Захранващо напрежение	230 V AC
Честота на захранващото напрежение	50 Hz
Номинална мощност	900 W
Диапазон на скоростта на преместване на шлифовъчната лента без натоварване	200 - 400 m/min
Активна шлифовъчна повърхност	75 x 135 mm
Размер на шлифовъчната лента	75 x 533 mm
Държач за стационарна работа	Оборудвано
Клас на защита от токов удар	II

Тегло	3,4 kg
Година на производство	2019
59G395 означава както типа, така и означението на машината	

ДАНИИ ЗА ШУМА И ВИБРАЦИИТЕ

Ниво на акустичното налягане	LpA= 96 dB(A) K= 3 dB(A)
Ниво на акустичната мощност	LWA= 107 dB(A) K= 3 dB(A)
Стойност на ускоренията на вибрациите	ah= 5,85 m/s ² K= 1,5 m/s ²

Информация относно шума и вибрациите

Нивото на генерирания шум от уреда е описано посредством: нивото на акустичното налягане LpA и нивото на акустичната мощност LWA (където K означава неопределеност на измерването). Вибрациите, генерирани от уреда са описани чрез стойностите на ускоренията на вибрациите ah (където K означава неопределеност на измерването).

Посочените в настоящата инструкция: ниво на излъчваното акустично налягане LpA, ниво на акустичната мощност LWA и стойността на ускоренията на вибрациите ah са измерени в съответствие със стандарт EN 62841-1:2015+AC:2015. Посоченото ниво на вибрации ah може да се използва като критерий за сравняване на устройствата и за предвадителна оценка на експозицията на вибрации.

Посоченото ниво на вибрации е референтно ниво само за основните приложения на уреда. Ако уредът бъде използван за други цели или с други работни инструменти, нивото на вибрациите може да се различава от посоченото. Върху високото ниво на вибрациите ще окаже влияние недостатъчното или твърде рядкото провеждане на дейности по поддръжка на уреда. Посочените по-горе причини могат да доведат до повишаване на експозицията на вибрации по време на целия период на работа.

С цел точно определяне на експозицията на вибрации трябва да се вземат предвид периодите, когато инструментът е изключен или когато е включен, но не се използва за работа. След точно определяне на всички фактори общата експозиция на вибрации може да се окаже значително по-ниска.

Следва да се въведат допълнителни мерки за безопасност с цел защита на потребителя от въздействието на вибрациите, като: периодична поддръжка на уреда и работните инструменти, осигуряване на подходяща температура на ръцете и правилна организация на работата.

ОПАЗВАНЕ НА ОКОЛНАТА СРЕДА



Електрически захранваните изделия не трябва да се изхвърлят с домашните отпадъци, а трябва да се предадат за оползотворяване в съответните заводи. Информация за оползотворяването може да бъде получена от продавача на изделието от местните власти. Негодното електрическо и електронно оборудване съдържа опасни вещества за естествената среда. Оборудването, негодно за рециклиране, представява потенциална заплаха за околната среда и за здравето на хората.

* Запазва се правото за извършване на промени.

„Grupa Torhex Spółka z ograniczoną odpowiedzialnością“ Spółka komandytowa със седалище във Варшава, ул. Pograniczna 2/4 (наричана по-нататък „Grupa Torhex“) информира, че всякакви авторски права относно съдържанието на инструкцията (наричана по-нататък „Инструкция“), включващи между другото нейния текст, поместените фотографии, схеми, чертежи, а също и нейните композиции, принадлежат изключително на Grupa Torhex и подлежат на правна защита съгласно закона от 4 февруари 1994 година относно авторското право и сродните му права (еднороден текст в Държавен вестник 2006 № 90 поз. 631 с по-късни изменения). Копирането, преработването, публикуването, модифицирането с комерческа цел на цялата инструкция, както и на отделните ѝ елементи без съгласието на Grupa Torhex изразено в писмена форма, е строго забранено и може и може да доведе до привличането към гражданска и наказателна отговорност.



PRIJEVOD ORIGINALNIH UPUTA

TRAČNA BRUSILICA

59G395

POZOR: PRIJE POČETKA KORIŠTENJA ELEKTRIČNOG ALATA PAŽLJIVO PROČITAJTE OVE UPUTE I SPREMITE IH ZA DALJNJU PRIMJENU.

POSEBNI PROPISI O SIGURNOSTI

Sigurnosna upozorenja za tračne brusilice i bubanj brusilice

- a) **Električni alat držite za izoliranu površinu jer brusna površina može doći u dodir s priključnim kabelom uređaja.** Oštećenje voda "pod naponom" može staviti pod napon nezaštićene metalne dijelove električnog alata i uzrokovati strujni udar kod operatera.



Sigurnosni propisi za tračne brusilice

- a) **Tračna brusilica je namijenjena za brušenje površina.** Zabranjena je nenamjenska uporaba uređaja.
- b) **Za stacionarnu uporabu se mogu koristiti samo za to namijenjene tračne brusilice koje su opremljene originalnim stacionarnim držačem isporučenim zajedno s električnim alatom.** Druge brusilice je zabranjeno koristiti na stacionaran način.
- c) **Dok radite uvijek nosite zaštitnu masku.** Udisanje prašine je opasno za zdravlje. Prašina koja nastaje tijekom brušenja površina bojanih olovnom bojom, nekih vrsta tvrdog drveća, na primjer hrastovine ili bukve, može biti karcinogena
- d) **Zabranjeno je brusiti materijale koje sadrže azbest.**
- e) **Tijekom rada s brusilicom koristite: zaštitu za sluh, zaštitne gogle i zaštitne rukavice.**
- f) **Kod rada s tračnom brusilicom obrađivani materijal čvrsto fiksirajte kako ne bi došlo do njegovog pomicanja.** Nepravilno fiksiran materijal može udariti operatera i/ili uništiti uređaj.
- g) **Koristite isključivo brusne trake preporučene veličine za određeni uređaj.** Prije zamjene trake u tablici s nazivnim podacima provjerite koja se veličina trake preporuča za Vaš uređaj.
- h) **Prije zamjene brusne trake ili održavanja uređaja isključite brusilicu iz mreže odnosno izvucite utikač iz mrežne utičnice.**
- i) **Pričekajte dok se uređaj ne ohladi i tek onda zamijenite brusnu traku ili poduzmite aktivnosti na održavanju uređaja.** Elementi stoje uređaja mogu se zagrijati.
- j) **Ručnu tračnu brusilicu držite čvrsto, s dvije ruke, da ne izgubite kontrolu nad alatom.**
- k) **Uvijek uvažavajte napomene iz općih i posebnih sigurnosnih propisa**

POZOR! Uređaj je namijenjen za rad u zatvorenim prostorijama.

Bez obzira na sigurnu konstrukciju, upotrebu sigurnosnih sredstava i dodatnih zaštitnih mjera, još uvijek postoji preostali rizik od ozljeda nastalih tijekom rada.

Objašnjenje korištenih piktograma



1. POZOR! Pridržavajte se sigurnosnih uputa!
2. Pročitajte upute za uporabu, uzmite u obzir upozorenja i sigurnosne uvjete o kojima je riječ u uputama!
3. Druga klasa zaštite.
4. Koristite sredstva individualne zaštite (zaštitne gogle, štitnike sluha, masku za zaštitu od prašine).

5. Isključite uređaj prije popravljanja.
6. Nosite zaštitnu odjeću.
7. Štitite uređaj od vlage.
8. Čuvajte van dohvata djece.

KONSTRUKCIJA I NAMJENA

Tračna brusilica je ručni električni alat koji pokreće jednofazni komutatorski motor. Uređaj je namijenjen za površinsko brušenje drvenih proizvoda, poliranje drvenih površina presvučenih lakom, završno poliranje lakiranih metalnih površina, uklanjanje hrđe ili tragova laka prije ponovnog lakiranja, završne radove betonskih površina itd. Zahvaljujući posebnom nastavku može se koristiti i kao stacionarni uređaj. Područja primjene tog alata su izvođenje remontno-građevinarskih radova, stolarskih radova te svih radova u okviru samostalne neprofesionalne uporabe (sam svoj majstor).

Zabranjeno je koristiti brusilicu za brušenje materijala koji sadrže magnezij, azbest i površina presvučenih gipsom.

OPIS GRAFIČKIH STRANICA

Dolje navedeni brojevi se odnose na elemente uređaja koje se nalaze na grafičkim prikazima ovih uputa.

1. Pomoćna drška
2. Kotačić za regulaciju brzine pomaka brusne trake
3. Glavna ručka
4. Gumb blokade prekidača
5. Prekidač
6. Zaštita pogonskog remena
7. Poklopca spremnika za prašinu
8. Spremnik za prašinu
9. Gumb za regulaciju brusne trake
10. Lampica za dojavu napona
11. Brusna traka
12. Poluga naprežanja brusne trake
13. Nastavak za odvod prašine
14. Nastavak
15. Nosač
16. Zatezna poluga
17. Pogonski remen

* Moguće su razlike između crteža i proizvoda.

OPIS KORIŠTENIH GRAFIČKIH ZNAKOVA



POZOR



UPOZORENJE



MONTAŽA / POSTAVKE



INFORMACIJA

PRIBOR I DODATNA OPREMA

- | | |
|-------------------|----------|
| 1. Nastavak | - 1 kom. |
| 2. Nosač | - 4 kom. |
| 3. Vijak + matica | - 2 set. |
| 4. Stezna poluga | - 2 kom. |

PRIPREMA ZA RAD

ODVOD PRAŠINE



Kako bi bilo moguće održati čistom obrađivanu površinu, tračna brusilica je opremljena spremnikom za prašinu. Redovito praznite spremnik za prašinu što će osigurati učinkovit rad brusilice. Preporuča se prazniti vreću za prašinu već tada kad je do pola popunjena.



- Odvijte vijak za pričvršćivanje poklopca (7) spremnika za prašinu (8) i skinite poklopac (7) (crtež A).
- Očistite prašinu sa spremnika (8) i poklopca (7).
- Montirajte poklopac spremnika na prašinu suprotnim redosljedom do njegove demontaže.



Dodatno postoji mogućnost priključivanja brusilice na alat za usisavanje prašine (npr. usisavač). Ta je mogućnost posebno korisna tijekom rada s brusilicom montiranom za stacionarnu uporabu.



- Spremnik za prašinu (8) okrenite prema desno (crtež B) i skinite sa nastavka za odvod prašine (13) (crtež C).
- Kraj usisavača spojite s nastavkom za odvod prašine (13).
- Montažu spremnika za prašinu izvedite suprotnim redoslijedom do njegove demontaže.

NAMJEŠTANJE BRUSNOG PAPIRA



Prije nego počnete namještati brusnu traku provjerite da li se prekidač nalazi u položaju isključen i da li je priključni kabel isključen iz mreže.



- Dok ne osjetite otpor, pomaknite polugu za natezanje brusne trake (12) u smjeru označenim strelicom (crtež D).
- Brusnu traku namjestite na valjke (crtež E).
- Polugu za natezanje brusne trake (12) pomaknite u prvobitni položaj.



Obratite pozornost da se smjer strelice koja se nalazi sa stražnje strane brusne trake podudara sa smjerom strelice na kućištu tračne brusilice.

MONTAŽA NASTAVKA ZA STACIONARNU UPORABU



Zahvaljujući posebnom nastavku brusilicu možete koristiti na stacionaran način.

- Nastavak (14) namjestite na gornji dio kućišta brusilice.
- Nosače (15) namjestite tako da se poklope s vodilicom na nastavku (14) i montirajte stežući ih isporučanim vijcima s maticama (crtež F).
- Okrenite brusilicu i nastavak (14) naslonite na ploču radnog stola.
- Zatezne poluge (16) postavite u priključak nastavka (14) i pričvrstite do ploče radnog stola (crtež G).



Zatezne poluge (16) možete montirati s lijeve ili desne strane nastavka (14).

RAD / POSTAVKE

UKLJUČIVANJE / ISKLJUČIVANJE



Prije nego brusilicu priključite na mrežu, provjerite da li napon mreže odgovara veličini napona koji je naveden na tipskoj ploči na uređaju i da li se prekidač nalazi u položaju isključen.



Prije uključivanja brusilicu primite čvrsto, s dvije ruke. Brusilicu možete uključiti samo onda kad je podignuta iznad materijala koji namjeravate obrađivati.



Uključivanje - pritisnite gumb prekidača (5) i pridržite u tom položaju.

Isključivanje - oslobodite pritisak na gumb prekidača (5).

Blokada prekidača (neprekidan rad)

Uključivanje:

- Pritisnite gumb prekidača (5) i pridržite u tom položaju.
- Pritisnite gumb blokade prekidača (4) (crtež H).
- Oslobodite pritisak na gumb prekidača (5).

Isključivanje:

- Pritisnite i oslobodite pritisak na gumb prekidača (5).

LAMPICA ZA SIGNALIZACIJU PRIKLJUČIVANJA NAPONA



U trenutku uključivanja brusilice do napojne utičnice uključuje se i lampica koja signalizira priključivanje napona (10).

PODEŠAVANJE POLOŽAJA BRUSNE TRAKE (REGULACIJA PARALELNOSTI OSOVINA VALJKASTIH VODILICA)



- Očistite brusilicu.
- U vremenu dok se brusna traka pomiče okrećite kotačić za podešavanje brusne trake (9) (crtež I) tako da se brusna traka (11) ravno pomiče, bez da se sklize prema bokovima (crtež K).



Ako dozvolite da brusna traka polako se primiče bočnoj stranici brusilice (što podrazumijeva da osovine valjaka nisu paralelne) brusna traka će se brzo istrošiti.



Za vrijeme korištenja brusilice treba se truditi da površina brusne trake i površina obrađivanog materijala budu raspoređene paralelno. Čvrsto primite pomoćnu dršku (1) i glavu ručku (3) i na ravnomjeran način pomičite brusilicu prema naprijed i natrag.



Nemojte vršiti prejaki pritisak na brusilicu. Radite s umjerenim pritiskom koji je ravnomjerno raspoređen na površinu kontakta brusne trake i obrađivanog materijala. Vršenje prekomjernog pritiska na brusilicu uzrokuje neobičajen pad brzine pomaka brusne trake, prekomjerno grijanje motora, oštećivanje obrađivanog materijala i elemenata brusilice. Primjenjujte periodične pauze u radu.

REGULACIJA BRZINE POMAKA BRUSNE TRAKE



Brzinu pomaka brusne trake se podešava okretanjem i postavljanjem u odabrani položaj gumba za regulaciju brzine pomaka brusne trake (2). Na taj način možete prilagoditi brzinu rada električnog alata karakteristikama obrađivanog materijala. Raspon regulacije brzine iznosi od 1 do 6.

Čim se veći broj prikazuje na obodu kotačića za regulaciju pomaka brusne trake (2) (crtež L), tim je veća brzina rada brusilice.



KONTROLA BRUSNE TRAKE

Zbog toga što tijekom duže uporabe iste brusne trake smanjuje se učinak rada, treba zamijeniti brusnu traku odmah čim primijetite da se prekomjerno istrošila.



ODABIR BRUSNE TRAKE

Za grubo brušenje koristite brusne trake znatosti 40 ili 60. Za završno brušenje ili poliranje koristite brusne trake znatosti koja je označena većim brojem. Ako je materijal predviđen za obradu hrapav, onda najprije upotrijebite brusnu traku za grubo brušenje, a tek onda brusnu traku za završnu obradu.

RUKOVANJE I ODRŽAVANJE



Prije svih radova na instaliranju, podešavanju, rukovanju, popravljanju uređaj isključite iz mrežne utičnice.



ODRŽAVANJE I ČUVANJE UREĐAJA

- Preporučamo čišćenje uređaja direktno nakon svake uporabe.
- Za čišćenje ne koristite vodu niti druge tekućine.
- Uređaj čistite suhom krpicom ili komprimiranim zrakom pod malim pritiskom.
- Ne koristite nikakva sredstva za čišćenje niti otapala koja bi mogla oštetiti plastične elemente.
- Redovito čistite otvore za ventilaciju na kućištu motora kako ne bi došlo do pregrijavanja uređaja.
- Ako dođe do oštećivanja priključnog kabela zamijenite ga kabelom istih parametara. Za zamjenu kabela obratite se kvalificiranom stručnjaku ili odnesite uređaj u servisnu radionicu.
- U slučaju prekomjernog iskrenja na komutatoru obratite se ovlaštenoj osobi za provjeru stanja ugljenih četkica.
- Uređaj uvijek čuvajte na suhom mjestu, van dohvata djece.



ZAMJENA POGONSKOG REMENA



Ako se pogonski remen istroši, brusilica ne radi kako treba. Potrebno je zamijeniti pogonski remen.



- Pomoću odvijača odvinite vijak za pričvršćivanje zaštitu pogonskog remena (6) i skinite zaštitu.
- Skinite pogonski remen (17) tako da ga ručnim okretanjem kotačića maknete sa tih kotačića.
- montažu novog pogonskog remena izvršite na sljedeći način: pogonski remen namjestite na manji pogonski kotačić.
- okretanjem kotačića pogonski remen (17) namjestite na veći pogonski kotačić (crtež M).
- Montirajte zaštitu pogonskog remena (6) i stegnite vijak za pričvršćivanje.



Provjerite je li pogonski remen pravilno namješten na oba pogonska kotačića.



ZAMJENA UGLJENIH ČETKICA

Istrošene (kraće od 5 mm), spaljene ili puknute ugljene četkice motora bez oklijevanja zamijenite. Uvijek mijenjajte istovremeno obje ugljene četkice.

Radnju zamjene ugljenih četkica povjerite isključivo kvalificiranoj osobi, a pri tome koristite isključivo originalne dijelove.



Sve smetnje trebaju uklanjati ovlašteni serviseri proizvođača..

TEHNIČKI PARAMETRI

NAZIVNI PODACI

Tračna brusilica 59G395	
Parametar	Vrijednost
Napon napajanja	230 V AC
Frekvencija napajanja	50 Hz
Nazivna snaga	900 W
Raspon brzine pomaka brusne trake kod praznog hoda	200-400 m/min
Aktivna površina brušenja	75 x 135 mm
Dimenzije brusne trake	75 x 533mm
Držać za stacionarnu uporabu	U isporuci
Klasa zaštite	II
Težina	3,4 kg
Godina proizvodnje	2019
59G395 označava istovremeno tip i naziv uređaja	

PODACI O BUCI I VIBRACIJAMA

Razina zvučnog tlaka	LpA= 96 dB(A) K= 3 dB(A)
Razina zvučne snage	LwA= 107 dB(A) K= 3 dB(A)
Emissijska vrijednost vibracija	ah= 5,85 m/s ² K= 1,5 m/s ²

Informacije o buci i vibracijama

Razina buke koju emitira uređaj je opisana kao: razina emitiranog zvučnog tlaka LpA te razina zvučne snage LwA (gdje je K mjerna nesigurnost). Vibracije koje emitira uređaj su opisane kao emisijska vrijednost vibracija ah (gdje je K mjerna nesigurnost).

Navedene u tim uputama: razina emitiranog zvučnog tlaka LpA, razina zvučne snage LwA te emisijska vrijednost vibracija ah su izmjerene u skladu s EN 62841-1:2015+AC:2015. Navedena razina vibracija ah može se upotrijebiti za uspoređivanje uređaja te za prvu ocjenu ekspozicije na vibracije.

Navedena razina vibracija je karakteristična za osnovnu primjenu električnih alata. Ako alat čete koristiti u druge svrhe ili s drugim radnim alatima, razina vibracija može se promijeniti. Na povećanje razine vibracija može utjecati nedovoljno ili previše rijetko održavanje uređaja. Gore navedeni razlozi mogu dovesti do povećanja ekspozicije na vibracije za vrijeme cijelog radnog razdoblja.

Kako bismo precizno ocijenili ekspoziciju na vibracije, treba uzeti u obzir vrijeme kad je električni uređaj isključen, ili kad je uključen, ali se ne koristi za rad. Ako pomno procijenimo sve čimbenike ukupna ekspozicija na vibracije može se pokazati znatno manja.

Treba uvesti dodatne sigurnosne mjere s ciljem zaštite korisnika od posljedica vibracija, kao što su: periodično održavanje uređaja i radnih alata, osiguranje odgovarajuće temperature ruku, pravilna organizacija rada.

ZAŠTITA OKOLIŠA



Električne proizvode ne bacajte zajedno s kućnim otpadima već ih zbrinite na odgovarajućim mjestima. Informacije o mjestima zbrinjavanja daju prodavači proizvoda ili odgovorne mjesne službe. Istrošeni električni i elektronički alati sadrže supstance koje mogu štetiti okolišu. Nezbrinuti proizvodi mogu biti opasni po zdravlje ljudi i za okoliš.

* Priznajemo pravo na izvođenje promjena
Društvo s ograničenom odgovornošću Grupa Topeks* d.o.o. sa sjedištem u Varšavi, ul. Pograniczna 2/4 (u daljnjem tekstu: Grupa Topeks*) daje na znanje da sva autorska prava vezana uz sadržaj ovih uputa (dalje: „Upute“), uključujući test, slike, sheme, crteže te također njihove kompozicije pripadaju isključivo Grupi Topeks- u i podliježu pravnoj zaštiti, sukladno sa Zakonom od dana 4. veljače 1994. godine, o autorskim pravima i sličnim pravima (N.N. 2006 Br. 90 Stavak 631 uključujući i kasnije promjene). Kopiranje, preoblikovanje, publiciranje, modificiranje u komercijalne svrhe cijelih Uputa kao i pojedinačnih njihovih dijelova, bez suglasnosti Grupa Topeks- a koje je dano u pismenom obliku, je najstrože zabranjeno i može dovesti do prekršajne i krivične odgovornosti



PREVOD ORIGINALNOG UPUTSTVA

TRAKASTA BRUSILICA 59G395

PAŽNJA: PRE PRISTUPANJA UPOTREBI ELEKTROUREĐAJA POTREBNO JE PAŽLJIVO PROČITATI DOLE DATO UPUTSTVO I PRIDRŽAVATI GA SE U DALJIOJ UPOTREBI.

OPŠTE MERE BEZBEDNOSTI

Saveti za bezbednost za trakaste brusilice i stacionarne brusilice

e) **Elektrouređaj treba držati za izolovane površine jer brusiona površina može doći u kontakt sa sopstvenim kablom.** Oštećenje kabla "pod naponom" može dovesti do toga da zaštićeni metalni delovi elektrouređaja mogu doći "pod napon" i mogu dovesti do strujnog udara operatera.

Saveti za bezbednost za trakaste brusilice

a) **Trakasta brusilica namenjena je za brušenje površina.** Zabranjeno je koristiti alatku suprotno od načina namene.

b) **Za stacionarni rad mogu se koristiti samo trakaste brusilice koje su za to namenjene, koje poseduju originalnu stacionarnu dršku priključenu na elektrouređaj.** Ostale brusilice nije dozvoljeno koristiti za stacionarne poslove.

c) **Uvek raditi koristeći zaštitnu masku.** Udisanje prašine opasno je po zdravlje. Prašina od boja na bazi olova, prašina nekih vrsta tvrdog drveta npr. hrast ili bukva, mogu imati kancerogeno dejstvo.

d) **Zabranjeno je brusilicom obrađivati materijale koji sadrže azbest.**

e) **Prilikom rada sa brusilicom treba koristiti: slušalice za zaštitu od buke, zaštitne naočare kao i zaštitne rukavice.**

f) **Radeći sa ručnom trakastom brusilicom, materijal koji se obrađuje treba sigurno pričvrstiti, tako da ne može da se pomeri.** Loše pričvršćen materijal može da udari operatera i/ili uništi uređaj.

g) **Potrebno je koristiti isključivo one brusione kaiševe sa preporučenim veličinama za dati uređaj.** Pre promene proveriti u nominalnoj tabeli koje dimenzije kaiša su preporučene za Vaš uređaj.

h) **Pre promene brusionog kaiša ili konzervacije uređaja, potrebno je isključiti brusilicu iz struje izvlačenjem utikača iz strujne utičnice.**

i) **Pre promene brusionog kaiša ili konzervacije uređaja potrebno je dozvoliti da se uređaj ohladi.** Elementi postolja uređaja mogu da se zagreju.

j) **Držati ručnu trakastu brusilicu sigurno i sa obe ruke, tako da ne dođe do gubitka kontrole.**

k) **Uvek se pridržavati saveta datih u opštim i posebnim savetima za bezbednost.**

PAŽNJA! Uređaj služi za rad unutar prostorija.

Pored upotrebe bezbednosnih konstrukcija iz pribora, upotrebe sredstava za bezbednost i dodatnih sredstava za zaštitu, uvek postoji rizik od povreda tokom rada.

Objašnjenje korišćenih piktograma:



1. PAŽNJA! Pridrżavajte se posebnih mera predostroţnosti!
2. Pročitaj uputstvo za upotrebu, pridrżavaj se upozorenja i saveta za bezbednost.
3. Druga klasa bezbednosti.
4. Koristiti sredstva za liĉnu zaštitu (zaštitne naoĉari, zaštitu za sluh, masku protiv prašine).
5. Iskljuĉiti uređaj pre popravke.
6. Koristiti zaštitnu oĉeću.
7. Ćuvati uređaj od vlage.
8. Decij je zabranjen pristup uređaju.

IZRADA I NAMENA

Trakasta brusilica je ruĉni elektrouređaj koji se puni preko jednofaznog motora. Uređaj je namenjen za površinsko brušenje proizvoda od drveta, poliranje drvenih površina pokrivenih lakom, završno poliranje laka metalnih površina, uklanjanje rde ili tragova laka pre ponovnog lakiranja, finiširanje betonskih površina i tsl. Zahvaljujući specijalnoj nakladi, moţe se koristiti takođe i kao stacionarni uređaj. Opseg upotrebe je u okviru obavljanja poslova remonta i izgradnje, stolarskih poslova, kao i velikog broja poslova u okviru samostalne amaterske delatnosti (majstorisanje).



Zabranjeno koristiti brusilicu za brušenje materijala koji sadrţe magnezijum, azbest ili površina pokrivenih gipsom.

OPIS GRAFIĀKIH STRANA

Dole data numeracija odnosi se na elemente uređaja koji su predstavljani na grafiĀkim stranama datog uputstva.

1. Pomoćna drška
2. Ruĉica za podešavanje brzine kretanja trake za brušenje
3. Pomoćna drška
4. Taster blokade startera
5. Starter
6. Zaštita naponskog kaiša
7. Poklopac rezervoara za prašinu
8. Rezervoar za prašinu
9. Ruĉica za podešavanje trake za brušenje
10. Signalna naponska lampica
11. Abrazivni kaiš
12. Ruĉica zatezanja abrazivnog kaiša
13. Kraj za odvođenje prašine
14. Nakladka
15. Podupiraĉ
16. Stega
17. Naponski kaiš

* Mogu se pojaviti razlike između crteţa i proizvoda.

OPIS KORIŠĆENIH GRAFIĀKIH ZNAKOVA



PAŽNJA



UPOZORENJE



MONTRIRANJE / SASTAVLJANJE



INFORMACIJA

OPREMA I DODACI

1. Nakladka - 1 kom.
2. Podupiraĉ - 4 kom.
3. Vijak + matica - 2 kompleta
4. Stega - 2 kom.

PRIPREMA ZA RAD

ODVOĐENJE PRAŠINE



U cilju odrţavanja ĉistoće površine koja se obrađuje, trakasta brusilica ima prikljuĉen rezervoar za prašinu. Potrebno je redovno prazniti rezervoar za prašinu, što obezbeđuje efikasan rad brusilice. Preporuĉuje se praţnjenje rezervoara za prašinu već kada je napunjen do polovine.



- Ođvnuti priĉvrsni navrtanj poklopca (7) rezervoara za prašinu (8) i skinuti poklopac (7) (slika A).
- Oĉistiti rezervoar od prašine (8) kao i poklopac (7).



- Montirati poklopac rezervoara za prašinu obrnutim redosledom u odnosu na demontaţu.



Dodatno, postoji mogućnost prikljuĉivanja brusilice za usisavanje prašine (npr. usisivaĉ). Ova opcija je veoma korisna prilikom rada sa brusilicom kada je montirana za stacionarnu vrstu rada.

- Okrenuti rezervoar za prašinu (8) u desno (slika B) i skinuti sa nastavka za odvođenje prašine (13) (slika C).
- Prikljuĉiti nastavak usisivaĉa na nastavak za odvođenje prašine (13).
- Montaţa rezervoara za prašinu obavlja se suprotnim redosledom od njegove demontaţe.

MONTAţa BRUSIONOG KAIŠA



Pre pristupanja montaţi brusionog kaiša potrebno je uveriti se da je starter u poloţaju iskljuĉen i da je strujni kabl iskljuĉen iz struje.



- Pomeriti do otpora ruĉicu zatezanja abrazivnog kaiša (12) u smeru pokazanom strelicom (slika D).
- Postaviti abrazivni kaiš na valjke (slika E).
- Pomeriti ruĉicu zatezanja abrazivnog kaiša (12) do prvobitnog poloţaja.



Potrebno je obratiti paţnju da smer vraćanja strelice koja se nalazi na zadnjoj površini abrazivnog kaiša bude u skladu sa pravcem strelice na kuĉistu trakaste brusilice.

MONTAţa NAKLADKE ZA STACIONARNI RAD



Zahvaljujući specijalnoj nakladi brusilica moţe da se koristi kao stacionarni uređaj.



- Postaviti nakladku (14) na gornji deo kuĉista brusilice.
- Gurnuti podupiraĉe (15), tako da dođu na svoje vodice u nakladi (14) i priĉvrtiti uz pomoć dobitjenih vijaka sa maticama (slika F).
- Obrnuti brusilicu i podupreti nakladku (14) na pultu radnog stola.
- Gurnuti stegu (16) u гнезда nakladke (14) i priĉvrtiti za pult radnog stola (slika G).



Stega (16) mogu da se montiraju sa leve ili desne strane nakladke (14).

RAD / POSTAVKE

UKLJUĀIVANJE / ISKLJUĀIVANJE



Pre prikljuĉivanja brusilice na mreţu uvek treba proveriti da li napon mreţe odgovara naponu koji je dat na nominalnoj tabeli elektrouređaja, kao i da li se starter nalazi u poloţaju iskljuĉen.



Pre ukljuĉivanja brusilice potrebno je uhvatiti je sigurno obema rukama. Brusilica moţe da se ukljuĉiti tek tada kada je podignuta iznad materijala predviđenog za obradu.



Ukljuĉivanje - wcisnag prycisk włącznika (5) i przytrzymac w tej pozycji.

Iskljuĉivanje - zwolnic nacisk na prycisk włącznika (5).

Blokada włącznika (praca ciągła)

Ukljuĉivanje :

- Pritisnuti taster startera (5) i zadrţati u tom poloţaju.
- Pritisnuti taster za blokadu startera (4) (slika H).
- Otpustiti pritisak sa tastera startera (5).

Iskljuĉivanje :

- Pritisnuti i otpustiti pritisak sa tastera startera (5).

SIGNALNA NAPONSKA LAMPICA



U momentu prikljuĉivanja brusilice do strujne utiĉnice, signalna naponska lampica (10) ĉe zasvetleti.

REGULACIJA POLOŻAJA ABRAZIVNOG KAIŠA (REGULACIJA PARALELNOSTI OSA VALJAKA ZA NAVOĐENJE)



- Ukljuĉiti brusilicu.
- Za vreme kada je abrazivni kaiš u pokretu, obrnuti ruĉicu za podešavanje trake za brušenje (9) (slika I) tako da se abrazivni kaiš (11) pomeri ravno bez tendencije silaţenja na bokove (slika K).



Ukoliko se dozvoli da abrazivni kaiš polako silazi na bokove brusilice (sto znaĉi da ose valjaka nisu paralelne), abrazivni kaiš ĉe brzo da se ošteti.

i Za vreme upotrebe brusilice potrebno je težiti ka paralelnom položaju površine abrazivnog kaiša i površine materijala koji se obrađuje. Držeći čvrsto za pomoćnu dršku (1) i pomoćnu dršku (3) potrebno je brusilicu pomerati napred i nazad na ravnomeran način.

! **Zabranjeno je pritiskati brusilicu isuviše snažno. Pritisak treba da bude umeren i ravnomerno raspoređen na dodirnu površinu abrazivnog kaiša i materijala koji se obrađuje.** Nanošenje isuviše velikog pritiska na brusilicu dovodi do nenormalnog pada brzine pomeranja abrazivnog kaiša, prekomernog zagrevanja motora, oštećenja materijala koji se obrađuje kao i elemenata brusilice. Praviti povremene pauze tokom rada.

REGULACIJA BRZINE POMERANJA ABRAZIVNOG KAIŠA

! Brzina pomeranja abrazivnog kaiša brusilice podešava se preko pokretanja i postavljanja ručice za podešavanje brzine pomeranja abrazivnog kaiša (2) u željeni položaj. To omogućava podešavanje brzine rada elektrouređaja prema karakteristikama materijala koji se obrađuje. Opseg regulacije brzine iznosi od 1 do 6.

Što je viši broj koji se prikazuje na obodu ručice za regulaciju pomeranja abrazivnog kaiša (2) (slika L), to je veća brzina rada brusilice.

KONTROLA BRUSIONOG KAIŠA

i Iako prilikom duže upotrebe istog brusionog kaiša opada efikasnost rada, potrebno je promeniti brusioni kaiš tek kada se primeti da je prekomerno pohaban.

ODABIR BRUSIONOG KAIŠA

i Za grubu obradu potrebno je koristiti brusione kaiševe sa zrnom veličine 40 ili 60. Za završno brušenje ili poliranje potrebno je koristiti brusione kaiševe sa zrnom označenim većim brojem. Kada je površina materijala koji se obrađuje gruba, najpre treba za obradu koristiti brusioni kaiš sa zrnom za grubu obradu, a zatim se može koristiti brusioni kaiš sa zrnom predviđenim za završnu obradu.

KORIŠĆENJE I ODRŽAVANJE

! Pre pristupanja bilo kakvim operacijama vezanim za instalaciju, podešavanje, popravku ili upotrebu, potrebno je izvoditi utikač strujnog kabla iz strujne utičnice.

ODRŽAVANJE I ČUVANJE

- Preporučuje se čišćenje uređaja neposredno nakon svake upotrebe.
- Za čišćenje ne treba koristiti vodu ili druge tečnosti.
- Uređaj treba čistiti uz pomoć suvog parčeta tkanine ili prozračivog kompresovanim vazduhom niskog pritiska.
- Ne treba koristiti nikakva sredstva za čišćenje niti razređivače jer oni mogu oštetiti delove napravljene od plastičnih masa.
- Redovno treba čistiti ventilacione otvore na kućištu motora kako ne bi došlo do pregrevanja uređaja.
- U slučaju oštećenja strujnog kabla, potrebno je zameniti ga kablom sa istim parametrima. Tu operaciju treba poveriti kvalifikovanim specijalisti ili odneti uređaj u servis.
- U slučaju da dođe do prekomernog varničenja na motoru preporučuje se da kvalifikovana osoba proveri stanje ugljenih četki motora.
- Uređaj uvek treba čuvati na suvom mestu, nedostupnom za decu.

PROMENA NAPONSKOG KAIŠA

! **Ukoliko je naponski kaiš pohaban, brusilica neće raditi ispravno. Neophodna je zamena naponskog kaiša.**

- Odviti odvijaćem pričvrtni navrtanj zaštite naponskog kaiša (6) i skinuti zaštitu.
- Skinuti naponski kaiš (17) skidajući ga sa naponskih točkova obručki točkove rukom.
- Montaža novog naponskog kaiša treba da se obavi na sledeći način:
 - postaviti naponski kaiš na manji naponski točak.
 - obručki točkove postaviti naponski kaiš (17) na veći naponski točak (slika M).
- Montirati zaštitu naponskog kaiša (6) i pričvrstiti pričvrtni navrtanj

! **Uveriti se da je naponski kaiš ispravno postavljen na oba naponska točka.**

PROMENA UGLJENIH ČETKI

! **Iskorišćene (kraće od 5 mm), spajlene ili napukle ugljene četke motora treba odmah zameniti. Uvek se istovremeno menjaju obe četke.**

Operaciju promene ugljenih četki treba poveriti isključivo kvalifikovanoj osobi, koristeći originalne delove.

Sve vrste popravki treba poveriti ovlašćenom servisu proizvođača.

TEHNIČKE KARAKTERISTIKE

NOMINALNI PODACI

Trakasta brusilica 59G395	
Parametar	Vrednost
Napon struje	230 V AC
Frekvencija napona	50 Hz
Nominalna snaga	900 W
Opseg brzine pomeranja brusionog kaiša na praznom hodu	200-400 m/min
Aktivna brusiona površina	75 x 135 mm
Dimenzije brusionog kaiša	75 x 533mm
Drška za stationarni rad	Funkcija
Klasa bezbednosti	II
Masa	3,4 kg
Godina proizvodnje	2019
59G395 označava i tip i opis mašine	

PODACI VEZANI ZA BUKU I PODRHTAVANJE

Nivo akustičnog pritiska	LpA= 96 dB(A) K= 3 dB(A)
Nivo akustične snage	LwA= 107 dB(A) K= 3 dB(A)
Izmerena vrednost brzine podrhtavanja	ah= 5,85 m/s ² K= 1,5 m/s ²

Informacije na temu buke i vibracija

Nivo emitovane buke uređaja opisan kao: nivo emitovane akustične snage LpA i nivo akustične snage LwA (gde K označava nepreciznost dimenzije). Podrhtavanje emitovano od strane uređaja opisano kao izmerena vrednost brzine podrhtavanja ah (gde K označava nepreciznost dimenzije).

Dati u uputstvu: nivo emitovano akustičnog pritiska LpA, nivo akustične snage LwA kao i vrednost brzine podrhtavanja ah izmereni su u skladu sa EN 62841-1:2015+AC:2015. Dati nivo podrhtavanja ah može da se koristi za poredjenje uređaja ili za početno vrednovanje podrhtavanja.

Dati nivo podrhtavanja reprezentativan je na osnovu upotrebe uređaja. Ukoliko se uređaj koristi za drugu upotrebu ili sa drugim radnim alatima, nivo podrhtavanja može podležati promeni. Na viši nivo podrhtavanja uticanje nedovoljna ili veoma retka konzervacija uređaja. Gore navedeni uzroci mogu dovesti do povećanja ekspozicije podrhtavanja tokom celog vremena rada.

Za precizno procenjivanje ekspozicije podrhtavanja potrebno je obratiti pažnju na to kada je uređaj isključen ili kada je uključen ali se ne koristi za rad. Nakon detaljne procene svih faktora ukupna izloženost niti znatno niža.

U cilju zaštite korisnika od vibracija potrebno je uvesti dodatna zaštitna sredstva kao npr.: ciklična konzervacija uređaja i radnih alati, odgovarajuća zaštita temperature ruku i odgovarajuća organizacija posla.

ZAŠTITA SREDINE



Proizvode koji se napajaju strujom ne treba bacati s otpacima iz kuće, već ih treba predati u otpadne sirovine u odgovarajućim ustanovama. Informacije o otpadnim sirovinama daje proizvođač proizvoda ili gradska vlast. Iskorišćeni uređaj električni ili elektronski sadrži supstance osetljive za životnu sredinu. Uređaji koji nisu za reciklažu predstavljaju potencijalno narušavanje životne sredine i zdravlja ljudi.

* Zadržava se pravo izmena.

*Grupa Topex Spółka z ograniczoną odpowiedzialnością/Spółka komandytowa sa sedištem u Varšavi, ulica Pograniczna 2/4 (u daljem tekstu: "Grupa Topex") informiše da, svo autorska prava na sadržaj dole datog uputstva (u daljem tekstu: "Uputstvo"), u kome između ostalog, tekst uputstva, postavljene fotografije, sheme, crteži, a takođe i sastav, pripadaju isključivo Grupi Topex-u i podležu pravnoj zaštiti u skladu sa propisom od dana 4. februara 1994. godine, o autorskim pravima i sličnim pravima (tj. Pravni glasnik 2006 broj 90, član 63), sa kasnijim izmenama). Kopiranje, menjanje, objavljivanje, menjanje u cilju komercijalizacije, celine Uputstva kao i njenih delova, bez saglasnosti Grupa Topex-a u pismenom formi, strogo je zabranjeno i može dovesti do pozivanja na odgovornost kako građansku tako i sudsku.



ΜΕΤΑΦΡΑΣΗ ΤΟΥ ΠΡΩΤΟΤΥΠΟΥ ΤΩΝ ΟΔΗΓΙΩΝ ΧΡΗΣΗΣ

ΤΑΙΝΙΟΛΕΙΑΝΤΗΡΑΣ 59G395

ΠΡΟΣΟΧΗ: ΠΡΟΤΟΥ ΕΞΚΙΝΗΣΕΤΕ ΤΗ ΧΡΗΣΗ ΤΟΥ ΗΛΕΚΤΡΙΚΟΥ ΜΗΧΑΝΗΜΑΤΟΣ ΧΕΙΡΟΣ, ΔΙΑΒΑΣΤΕ ΠΡΟΣΕΚΤΙΚΑ ΤΙΣ ΠΑΡΟΥΣΕΣ ΟΔΗΓΙΕΣ ΧΡΗΣΗΣ ΚΑΙ ΔΙΑΤΗΡΗΣΗΣ ΤΕΣ ΓΙΑ ΜΕΛΛΟΝΤΙΚΗ ΑΝΑΦΟΡΑ.

ΕΙΔΙΚΕΣ ΑΠΑΙΤΗΣΕΙΣ ΑΣΦΑΛΕΙΑΣ

Προειδοποιήσεις ασφαλείας για ταινιολειαντήρες και λειαντήρες με τύμπανο

ε) Κρατάτε το ηλεκτρικό εργαλείο μόνο από τις μονωμένες επιφάνειες των χειρολαβών, διότι το εργαλείο εργασίας ενδέχεται κατά τη λειτουργία του να έρθει σε επαφή με το καλώδιο τροφοδοσίας. Κατά την επαφή του εργαλείου εργασίας με το υπό τάση καλώδιο, τα εκτεθειμένα μεταλλικά μέρη του ηλεκτρικού εργαλείου ενδέχεται να τερθούν υπό τάση και να προκαλέσουν ηλεκτροπληξία του χειριστή.

Απαιτήσεις ασφαλείας για ταινιολειαντήρες

α) Ταινιολειαντήρας προορίζεται για τη λείανση επιφανειών. Απαγορεύεται η χρήση του ηλεκτρικού μηχανήματος χειρός πέραν του σκοπού κατασκευής του.

β) Για σταθερή χρήση μπορούν να χρησιμοποιηθούν μόνο οι ταινιολειαντήρες στους οποίους προβλέπεται η σταθερή θέση λειτουργίας και οι οποίοι διαθέτουν την πρωτότυπη επτραπέζια βάση, η οποία περιλαμβάνεται στη συσκευασία του μηχανήματος. Οι υπόλοιποι ταινιολειαντήρες απαγορεύεται να χρησιμοποιούνται ως επιτραπέζιο εργαλείο.

γ) Κατά την εργασία φοράτε προστατευτική μάσκα. Η εισπνοή της σκόνης είναι επικίνδυνη για την υγεία. Η σκόνη που δημιουργείται κατά την επεξεργασία βερνικιών που περιέχουν μολύβδο όπως και η σκόνη ορισμένων ειδών σκληρής ξυλείας, π.χ. βελανιδιάς και οξιάς, δύναται να ασκούν καρκινογόνα δράση.

δ) Απαγορεύεται να χρησιμοποιείτε τον λειαντήρα για τη λείανση υλικών που περιέχουν ασβέστιο.

ε) Κατά τη χρήση του λειαντήρα να χρησιμοποιείτε ωτοασπίδες, προστατευτική γυαλιά και προστατευτική γάντια.

φ) Προτού προβείτε στη χρήση του λειαντήρα, στερεώστε πολύ καλά το προς επεξεργασία αντικείμενο, ούτως ώστε να μην μετακινείται κατά τη λείανση. Ένα αντικείμενο που δεν έχει στερεωθεί σωστά ενδέχεται να χτυπήσει τον χειριστή και/ή να βλάψει το ηλεκτρικό μηχανήμα χειρός.

γ) Να χρησιμοποιείτε τις ταινίες λείανσης οι διαστάσεις των οποίων είναι κατάλληλες για αυτό το ηλεκτρικό μηχανήμα. Προτού αντικαταστήσετε την ταινία λείανσης, συμβουλευτείτε τον πίνακα με τα τεχνικά χαρακτηριστικά και ελέγξτε ποιες ταινίες λείανσης είναι κατάλληλες για το μηχανήμα σας.

η) Προτού προβείτε στην αντικατάσταση της ταινίας λείανσης ή την τεχνική συντήρηση, αποσυνδέστε τον λειαντήρα από το ηλεκτρικό δίκτυο και αφαιρέστε το φις του καλωδίου τροφοδοσίας από την πρίζα του ηλεκτρικού δικτύου*.

ι) Πριν από την αντικατάσταση της ταινίας λείανσης ή την τεχνική συντήρηση, αφήστε τον λειαντήρα να ψυχθεί. Ορισμένα σημεία του πέλματος του λειαντήρα ενδέχεται να θερμαίνονται.

ζ) Κρατήστε τον λειαντήρα και με τα δύο χέρια, ούτως ώστε να μην χάσετε τον έλεγχό του.

κ) Τηρείτε τις υποδείξεις που περιέχονται στις γενικές απαιτήσεις ασφαλείας κατά τη χρήση ηλεκτρικών μηχανημάτων χειρός.

ΠΡΟΣΟΧΗ! Το ηλεκτρικό μηχανήμα χειρός προορίζεται για λειτουργία σε εσωτερικούς χώρους.

Παρά την ασφαλή κατασκευή, τα ληφθέντα μέτρα ασφαλείας και τη χρήση μέσων προστασίας, πάντοτε υπάρχει ένας εναπομένον κίνδυνος τραυματισμού κατά τη λειτουργία του.

Επεξήγηση των εικονογραμμάτων



1. ΠΡΟΣΟΧΗ! Τηρείτε τα ειδικά μέτρα ασφαλείας!
2. Διαβάστε τις οδηγίες χρήσης, ακολουθείτε τις συστάσεις και τηρείτε τους κανόνες ασφαλείας που παρατίθενται σε αυτές!
3. Κλάση προστασίας II.
4. Να χρησιμοποιείτε μέσα ατομικής προστασίας (προστατευτικά γυαλιά, ωτοασπίδες, μάσκα προστασίας από τη σκόνη).
5. Αποσυνδέστε τον εξοπλισμό προτού προβείτε στις εργασίες επισκευής.
6. Να χρησιμοποιείτε προστατευτική ένδυση.
7. Προστατέψτε τον εξοπλισμό από την υγρασία.
8. Μην αφήνετε τα παιδιά να ακουμπούν το ηλεκτρικό μηχάνημα.

ΚΑΤΑΣΚΕΥΗ ΚΑΙ ΧΡΗΣΗ

Ο ταινιολειαντήρας είναι ηλεκτρικό μηχάνημα χειρός το οποίο κινητοποιείται με τον μονοφασικό κινητήρα με συλλέκτη. Ο ταινιολειαντήρας προορίζεται για τελική λείανση ξυλινών αντικειμένων, στίβωση ξυλινών και μεταλλικών επιφανειών με επικάλυψη βερνικίου, αφαίρεση σκουριάς και υπολειμμάτων βερνικίου πριν από την επαναβαφή, τελική επεξεργασία επιφανειών από μπετό κ.τ.λ. Χάρη στην ειδική πλάκα στερέωσης ο ταινιολειαντήρας δύναται να χρησιμοποιηθεί σε σταθερή θέση. Τομές εφαρμογής του ηλεκτρικού μηχανήματος: οικιακές κατασκευαστικές εργασίες, εργασίες ανακαίνισης, ξυλουργικές εργασίες καθώς και όλες οι ερασιτεχνικές εργασίες.

Απαγορεύεται να χρησιμοποιείτε το ηλεκτρικό μηχάνημα χειρός για τη λείανση υλικών που περιέχουν μαγνήσιο και ασβέστιο ή επιφανειών που είναι επικαλυμμένες με γύψο.

ΠΕΡΙΓΡΑΦΗ ΣΤΙΣ ΕΙΚΟΝΕΣ

Η αρίθμηση στην παρακάτω λίστα αφορά τα εξαρτήματα του μηχανήματος χειρός που παρουσιάζονται στις σελίδες με εικόνες.

1. Βοηθητική χειρολαβή
2. Επιλογέας ταχύτητας της ταινίας λείανσης
3. Βασική χειρολαβή
4. Κουμπί ασφάλισης του διακόπτη
5. Διακόπτης
6. Προστατευτικό του ιμάντα μετάδοσης κίνησης
7. Καπάκι του συλλέκτη σκόνης
8. Συλλέκτης σκόνης
9. Ρυθμιστής της ταινίας λείανσης
10. Λαμπτήρας ένδειξης παροχής τάσης
11. Ταινία λείανσης
12. Μοχλός τεντώματος της ταινίας λείανσης
13. Σύνδεσμος απορρόφησης σκόνης
14. Πλάκα στερέωσης
15. Βραχίονας στερέωσης
16. Πείρος ασφάλισης
17. Ιμάντας μετάδοσης κίνησης

* Ο εξοπλισμός που αποκτήσατε μπορεί να έχει μικρές διαφορές από αυτόν της εικόνας.

ΕΠΕΞΗΓΗΣΗ ΠΡΟΕΙΔΟΠΟΙΗΤΙΚΩΝ ΣΗΜΑΤΩΝ



ΠΡΟΣΟΧΗ



ΠΡΟΕΙΔΟΠΟΙΗΣΗ



ΣΥΝΑΡΜΟΛΟΓΗΣΗ/ΡΥΘΜΙΣΕΙΣ



ΠΛΗΡΟΦΟΡΙΕΣ

ΕΞΑΡΤΗΜΑΤΑ ΚΑΙ ΕΠΙΠΛΕΟΝ ΑΝΤΑΛΛΑΚΤΙΚΑ

1. Πλάκα στερέωσης - 1 τμχ
2. Βραχίονας στερέωσης - 4 τμχ
3. Βίδα + παξιμάδι - 2 σετ
4. Πείρος ασφάλισης - 2 τμχ

ΠΡΟΕΤΟΙΜΑΣΙΑ ΓΙΑ ΕΡΓΑΣΙΑ

ΑΦΑΙΡΕΣΗ ΣΚΟΝΗΣ

 Ο ταινιολειαντήρας είναι εφοδιασμένος με τον συλλέκτη σκόνης για να διατηρήσετε την υπό επεξεργασία επιφάνεια σε καθαρή κατάσταση. Ο συλλέκτης σκόνης θα πρέπει να αδειάζεται τακτικά, ούτως ώστε να εξασφαλίζεται η αποτελεσματική λειτουργία του λειαντήρα. Συνιστάται να αδειάζετε τον συλλέκτη σκόνης όταν γεμίσει το μισό της χωρητικότητάς του.

- Ξεβιδώστε τη βίδα στερέωσης του καπακιού (7) του συλλέκτη σκόνης (8) και αφαιρέστε το καπάκι (7) (εικ. Α).
- Καθαρίστε τον συλλέκτη σκόνης (8) και το καπάκι (7) του από τη σκόνη.
- Η τοποθέτηση του συλλέκτη σκόνης πραγματοποιείται κατά την αντίστροφη από την αφαίρεση του σειρά.

 Υπάρχει η δυνατότητα να συνδεθεί στον λειαντήρα ο εξοπλισμός για απορρόφηση σκόνης (π.χ. ηλεκτρική σκούπα). Είναι ιδιαίτερα εξυγηρητικό όταν χρησιμοποιείτε τον λειαντήρα σε σταθερή θέση.

- Στρέψτε τον συλλέκτη σκόνης (8) προς τα δεξιά (εικ. Β) και αφαιρέστε τον από τον σύνδεσμο για απορρόφηση σκόνης (13) (εικ. C).
- Συνδέστε τον εύκαμπτο σωλήνα της ηλεκτρικής σκούπας στον σύνδεσμο για απορρόφηση σκόνης (13).
- Η τοποθέτηση του συλλέκτη σκόνης πραγματοποιείται κατά την αντίστροφη από την αφαίρεση του σειρά.

ΑΝΤΙΚΑΤΑΣΤΑΣΗ ΤΗΣ ΤΑΙΝΙΑΣ ΛΕΙΑΝΣΗΣ

 **Προτού προβείτε στην τοποθέτηση της ταινίας λείανσης, βεβαιωθείτε ότι ο διακόπτης βρίσκεται στη θέση της απενεργοποίησης και το φικ του καλωδίου τροφοδοσίας είναι απασυνδεδεμένο από το ηλεκτρικό δίκτυο.**

- Μετακινήστε τον μοχλό τεντώματος της ταινίας λείανσης έως το τέλος της διαδρομής (12) στην κατεύθυνση που υποδεικνύεται με το βέλος (εικ. D).
- Τοποθετήστε την ταινία λείανσης πάνω στα ράουλα (εικ. E).
- Μετακινήστε τον μοχλό τεντώματος της ταινίας λείανσης (12) στην αρχική του θέση.

 **Βεβαιωθείτε ότι η κατεύθυνση του βέλους που βρίσκεται στην κάτω επιφάνεια του φύλλου λείανσης αντιστοιχεί στην κατεύθυνση που καταδεικνύει το βέλος που βρίσκεται στο σώμα του λειαντήρα.**

ΤΟΠΟΘΕΤΗΣΗ ΤΗΣ ΠΛΑΚΑΣ ΣΤΕΡΕΩΣΗΣ ΓΙΑ ΣΤΑΘΕΡΗ ΘΕΣΗ ΛΕΙΤΟΥΡΓΙΑΣ

 Χάρη στην ειδική πλάκα στερέωσης, ο λειαντήρας δύναται να λειτουργεί σε σταθερή θέση.

- Τοποθετήστε την πλάκα στερέωσης (14) στο άνω μέρος του σώματος του λειαντήρα.
- Εισάγετε τους βραχίονες (15) με τέτοιο τρόπο ώστε να εισέλθουν στις εγκοπές στην πλάκα στερέωσης (14) και στερεώστε τους με τις βίδες και τα παξιμάδια που περιλαμβάνονται στη συσκευασία (εικ. F).
- Στρέψτε τον λειαντήρα και τοποθετήστε την πλάκα στερέωσης (14) πάνω στον πάγκο εργασίας.
- Εισάγετε τους πείρους ασφάλισης (16) στις υποδοχές της πλάκας στερέωσης (14) και στερεώστε την στην επιφάνεια του πάγκου εργασίας (εικ. G).

 Οι πείροι ασφάλισης (16) δύναται να στερεωθούν από την αριστερή ή από τη δεξιά πλευρά της πλάκας στερέωσης (14).

ΛΕΙΤΟΥΡΓΙΑ / ΡΥΘΜΙΣΕΙΣ

ΕΝΕΡΓΟΠΟΙΗΣΗ / ΑΠΕΝΕΡΓΟΠΟΙΗΣΗ

 **Προτού συνδέετε τον λειαντήρα στο ηλεκτρικό δίκτυο, βεβαιωθείτε ότι η τάση του δικτύου αντιστοιχεί στην ονομαστική τάση που αναφέρεται στην πινακίδα στοιχείων του**

ηλεκτρικού μηχανήματος και ο διακόπτης βρίσκεται στη θέση της απενεργοποίησης.



Πριν από την ενεργοποίηση του λειαντήρα κρατήστε τον με τα δύο χέρια. Ο λειαντήρας επιτρέπεται να ενεργοποιηθεί μόνο όταν είναι ανασκηκωμένος πάνω από το προς επεξεργασία αντικείμενο.



Ενεργοποίηση - πιέστε τον διακόπτη (5) και κρατήστε τον σε αυτή τη θέση.

Απενεργοποίηση - αφήστε τον διακόπτη (4).
Κλειδώμα του διακόπτη (αδιάκοπη λειτουργία)

Ενεργοποίηση:

- Πιέστε τον διακόπτη (5) και κρατήστε τον σε αυτή τη θέση.
- Πιέστε το κουμπί κλειδώματος του διακόπτη (4) (εικ. Η).
- Αφήστε τον διακόπτη (5).

Απενεργοποίηση:

- Πιέστε και αφήστε τον διακόπτη (5)

Ο ΛΑΜΠΤΗΡΑΣ ΕΝΔΕΙΞΗΣ ΠΑΡΟΧΗΣ ΤΗΣ ΤΑΣΗΣ



Κατά τη σύνδεση του λειαντήρα στην πρίζα ενεργοποιείται ο λαμπτήρας ένδειξης παροχής της τάσης (10).

ΡΥΘΜΙΣΗ ΤΗΣ ΘΕΣΗΣ ΤΗΣ ΤΑΙΝΙΑΣ ΛΕΙΑΝΣΗΣ (ΡΥΘΜΙΣΗ ΤΗΣ ΠΑΡΑΛΛΗΛΟΤΗΤΑΣ ΤΩΝ ΑΞΟΝΩΝ ΤΩΝ ΡΑΟΥΛΩΝ ΟΔΗΓΩΝ)



• Ενεργοποιήστε τον λειαντήρα.

• Κατά την κίνηση της ταινίας λείανσης στρέψτε τον ρυθμιστή της ταινίας λείανσης (9) (εικ. Ι) έτσι ώστε η ταινία λείανσης (11) να κινείται ευθεία και να μην μετατοπιστεί προς το πλάι (εικ. Κ).



Εάν η ταινία λείανσης θα μετατοπιστεί σταδιακά στο πλάι (κάτι το οποίο υποδηλώνει ότι οι άξονες των ραούλων οδηγών της δεν είναι παράλληλοι), αυτό θα έχει ως αποτέλεσμα ταχεία βλάβη της.



Κατά τη χρήση του λειαντήρα ελέγχετε ώστε η ταινία λείανσης να είναι παράλληλη με την επιφάνεια του υπό επεξεργασία αντικειμένου. Κρατάτε το εργαλείο με σιγουριά από τη βοηθητική χειρολαβή (1) ή τη βασική (3), μετακινείτε ομοιόμορφα το μηχανήμα λείανσης μπρος-πίσω.



Απαγορεύεται να ασκείτε υπερβολική πίεση στον λειαντήρα. Πιέστε τον με μέτρια, ομοιόμορφη δύναμη, στο σημείο επαφής της ταινίας λείανσης με το υπό επεξεργασία υλικό. Υπερβολική πίεση στον λειαντήρα θα προκαλέσει μη φυσιολογική μείωση της ταχύτητας της κίνησης της ταινίας λείανσης, μεγάλη υπερθέρμανση του κινητήρα, βλάβη του υπό επεξεργασία αντικειμένου και των μερών του ηλεκτρικού μηχανήματος. Κάνετε τακτικά διαλείμματα στη λειτουργία του μηχανήματος χειρός.

ΡΥΘΜΙΣΗ ΤΗΣ ΤΑΧΥΤΗΤΑΣ ΚΙΝΗΣΗΣ ΤΗΣ ΤΑΙΝΙΑΣ ΛΕΙΑΝΣΗΣ



Η ταχύτητα κίνησης της ταινίας λείανσης ρυθμίζεται μέσω τοποθέτησης του επιλογέα ταχύτητας της ταινίας λείανσης (2) στην επιθυμητή θέση. Αυτό σας παρέχει τη δυνατότητα να επιλέξετε την ταχύτητα της λειτουργίας του ηλεκτρικού μηχανήματος ανάλογα με τις ιδιότητες του προς επεξεργασία αντικειμένου. Η κλίμακα της ρύθμισης της ταχύτητας είναι 1 με 6.

Όσο μεγαλύτερος είναι ο αριθμός στην περιοχή του επιλογέα ταχύτητας της ταινίας λείανσης (2) (εικ. Λ), τόσο υψηλότερη η ταχύτητα λειτουργίας του λειαντήρα.

ΕΛΕΓΧΟΣ ΤΗΣ ΤΑΙΝΙΑΣ ΛΕΙΑΝΣΗΣ



Επειδή κατά τη μακροχρόνια χρήση της ίδιας ταινίας λείανσης μειώνεται η παραγωγικότητα, η ταινία λείανσης θα πρέπει να αντικαθίσταται αμέσως μόλις αντιληφθείτε υπερβολική της φθορά..

ΕΠΙΛΟΓΗ ΤΗΣ ΤΑΙΝΙΑΣ ΛΕΙΑΝΣΗΣ



Για την αρχική επεξεργασία πρέπει να χρησιμοποιήσετε την ταινία λείανσης με κοκκοποίηση 40 ή 60. Για την τελική επεξεργασία και τη στίλβωση προτιμήστε την ταινία λείανσης με μεγαλύτερη κοκκοποίηση. Εάν η επιφάνεια του προς επεξεργασία αντικειμένου είναι ανώμαλη, θα πρέπει να αρχίσετε την επεξεργασία με το φύλλο που έχει την κατάλληλη κοκκοποίηση για την αρχική επεξεργασία, και κατόπιν μπορείτε να χρησιμοποιήσετε την ταινία λείανσης με την κοκκοποίηση που προβλέπεται για την τελική επεξεργασία.

ΤΕΧΝΙΚΗ ΣΥΝΤΗΡΗΣΗ



Προβλίνονται σε οιοδήποτε ενέργειες που αφορούν στη συναρμολόγηση, τη ρύθμιση, την τεχνική συντήρηση ή την επισκευή, οφείλτε να αποσυνδέσετε το ρευματολήπτη του καλωδίου τροφοδοσίας από τον ρευματοδότη.

ΤΕΧΝΙΚΗ ΣΥΝΤΗΡΗΣΗ ΚΑΙ ΦΥΛΑΞΗ



- Συνιστάται να καθαρίζετε το ηλεκτρικό μηχανήμα μετά από την κάθε χρήση του.
- Απαγορεύεται να χρησιμοποιείτε νερό και λοιπά υγρά για τον καθαρισμό του μηχανήματος.
- Σκουπίζετε το ηλεκτρικό μηχανήμα χειρός με ένα στεγνό πανί ή με πεπιεσμένο αέρα υπό μικρή πίεση.
- Απαγορεύεται να χρησιμοποιείτε οποιαδήποτε καθαριστικά και διαλυτικά για τον καθαρισμό του ηλεκτρικού μηχανήματος, διότι αυτό ενδέχεται να προκαλέσει βλάβη στα πλαστικά εξαρτήματά του.
- Συστηματικά καθαρίζετε τις όπες εξαερισμού, ώστε να αποτρέψετε την υπερθέρμανση του ηλεκτρικού μηχανήματος.
- Σε περίπτωση βλάβης του καλωδίου τροφοδοσίας, αντικαταστήστε το με ένα καλώδιο τροφοδοσίας με τις ίδιες παραμέτρους. Η αντικατάσταση του καλωδίου τροφοδοσίας θα πρέπει να ανατεθεί σε έναν αρμόδιο ειδικό, ή ο εξοπλισμός θα πρέπει να παραδοθεί στο συνεργείο σέρβις.
- Σε περίπτωση ύπαρξης δυνατών σπινθηρισμών στον συλλέκτη, αναθέστε σε έναν ειδικό να ελέγξει την κατάσταση των ψηκτρών άνθρακα του κινητήρα.
- Πάντοτε φυλάσσετε το ηλεκτρικό μηχανήμα σε ένα ξηρό μέρος όπου δεν έχουν πρόσβαση τα παιδιά.

ΑΝΤΙΚΑΤΑΣΤΑΣΗ ΤΟΥ ΙΜΑΝΤΑ ΜΕΤΑΔΟΣΗΣ ΚΙΝΗΣΗΣ



Εάν ο ιμάντας μετάδοσης κίνησης έχει φθορά, το μηχανήμα θα παρουσιάσει δυσλειτουργίες. Ο ιμάντας μετάδοσης κίνησης θα πρέπει να αντικατασταθεί.



- Αφαιρέστε τη βίδα που στερεώνει το προστατευτικό του ιμάντα μετάδοσης κίνησης (6) και αφαιρέστε το.
- Αφαιρέστε τον ιμάντα μετάδοσης κίνησης (17) από τους κατευθυντήριους τροχούς στρέφοντας τους τροχούς δια χειρός.
- Η τοποθέτηση του καινούργιου ιμάντα μετάδοσης κίνησης θα πρέπει να πραγματοποιηθεί με τον εξής τρόπο:
 - τοποθετήστε τον ιμάντα μετάδοσης κίνησης στον κατευθυντήριο τροχό μικρότερου μεγέθους.
 - ενώ στρέψετε τους τροχούς, τοποθετήστε τον ιμάντα μετάδοσης κίνησης (17) στον κατευθυντήριο τροχό μεγαλύτερου μεγέθους (εικ. Μ).
 - Στερεώστε το προστατευτικό του ιμάντα μετάδοσης κίνησης (6) χρησιμοποιώντας τη βίδα στερέωσης για τον σκοπό αυτό.



Βεβαιωθείτε ότι ο ιμάντας μετάδοσης κίνησης είναι σωστά τοποθετημένος πάνω στους κατευθυντήριους τροχούς.

ΑΝΤΙΚΑΤΑΣΤΑΣΗ ΤΩΝ ΨΗΚΤΡΩΝ ΑΝΘΡΑΚΑ



Φθαρμένες (μήκος μικρότερο του 5 χιλιοστών) ψηκτρες άνθρακα, ψηκτρες με καμμένη επιφάνεια ή γαρίσματα πρέπει να αντικατασταθούν άμεσα. Θα πρέπει να αντικαταστήσετε και τις δύο ψηκτρες ταυτόχρονα.

Η αντικατάσταση των ψηκτρών άνθρακα πρέπει να ανατίθεται μόνο σε εξειδικευμένο ειδικό ο οποίος χρησιμοποιεί μόνο αυθεντικά ανταλλακτικά.



Όλες οι βλάβες πρέπει να επισκευάζονται από την εξουσιοδοτημένη υπηρεσία του κατασκευαστή.

ΤΕΧΝΙΚΑ ΧΑΡΑΚΤΗΡΙΣΤΙΚΑ

ΟΝΟΜΑΣΤΙΚΑ ΧΑΡΑΚΤΗΡΙΣΤΙΚΑ

Ταινιολειαντήρας 59G395	
Παράμετροι	Τιμές
Τάση λαμβανόμενου ρεύματος	230 V AC
Συχνότητα δικτύου	50 Hz
Ονομαστική ισχύς	900 W
Εύρος ρύθμισης ταχύτητας της ταινίας λείανσης κατά τη λειτουργία άνευ φορτίου	200 - 400 m/min

Εκταση λείανσης	75 x 135 mm
Διαστάσεις της ταινίας λείανσης	75 x 533 mm
Βάση για σταθερή θέση λειτουργίας	Περιλαμβάνεται στη συσκευασία
Κλάση προστασίας	II
Βάρος	3,4 kg
Έτος κατασκευής	2019
Το 59G395 σημαίνει τον τύπο αλλά και τον κωδικό προϊόντος του μηχανήματος.	

ΠΛΗΡΟΦΟΡΙΕΣ ΓΙΑ ΕΠΙΠΕΔΟ ΘΟΡΥΒΟΥ ΚΑΙ ΚΡΑΔΑΣΜΟΥΣ

Επίπεδο ακουστικής πίεσης	LpA = 96 dB(A) K= 3 dB(A)
Επίπεδο ακουστικής ισχύος	LwA=107 dB(A) K= 3 dB(A)
Επιτάχυνση της παλμικής κίνησης	ah = 5,85 m/s ² K= 1,5 m/s ²

Πληροφορίες για επίπεδο θορύβου και κραδασμούς

Το επίπεδο θορύβου που εκτέμπεται από τον εξοπλισμό περιγράφεται με τη βοήθεια: της στάθμης ακουστικής πίεσης LpA και της στάθμης ακουστικής ισχύος LwA (όπου το K είναι η τιμή αβεβαιότητας στη μέτρηση). Το επίπεδο κραδασμών που εκτέμπεται από την ηλεκτρική μηχανή περιγράφεται με τη βοήθεια της επιτάχυνσης της παλμικής κίνησης ah (όπου το K είναι η τιμή αβεβαιότητας στη μέτρηση).

Η στάθμη της παραγόμενης ακουστικής πίεσης LpA, η στάθμη ακουστικής ισχύος LwA και η επιτάχυνση της παλμικής κίνησης ah που παρατηρούνται σε αυτές τις οδηγίες έχουν υπολογιστεί σύμφωνα με τις απαιτήσεις του προτύπου EN 62841-1:2015+AC:2015. Η αναφερόμενη στάθμη κραδασμών ah μπορεί επίσης να χρησιμοποιηθεί για τη σύγκριση διάφορων μοντέλων ηλεκτρικών μηχανημάτων της ίδιας τάξης.

Η δηλωμένη τιμή κραδασμών είναι αντιπροσωπευτική για βασικές εργασίες με το ηλεκτρικό εργαλείο. Η τιμή κραδασμών μπορεί να αλλάξει, εάν το ηλεκτρικό εργαλείο θα χρησιμοποιείται για άλλους σκοπούς. Η τιμή κραδασμών μπορεί να επηρεαστεί από ελλιπή ή πολύ σπάνια τεχνική συντήρηση. Οι ανωτέρω αιτίες ενδέχεται να προκαλέσουν αύξηση της έκθεσης στους κραδασμούς κατά την περίοδο λειτουργίας.

Για την ακριβή εκτίμηση της έκθεσης στους κραδασμούς θα πρέπει να λάβετε υπόψη σας τον χρόνο κατά τον οποίο το εργαλείο είναι απενεργοποιημένο ή κατά τον οποίο είναι ενεργοποιημένο αλλά δεν λειτουργεί. Κατόπιν ακριβούς εκτίμησης όλων των παραγόντων, η συνολική τιμή κραδασμών μπορεί να είναι πολύ χαμηλότερη.

Για την προστασία του χειριστή από τη βλαβερή επίδραση των κραδασμών πρέπει να εφαρμόζετε επιπρόσθετα μέτρα ασφαλείας, ήτοι να εξασφαλίζετε την τεχνική φροντίδα του ηλεκτρικού εργαλείου και των παρελκομένων εργασιών, να διατηρείτε τη θερμοκρασία των χεριών σας σε αποδεκτό επίπεδο, να τηρείτε το πρόγραμμα εργασιών.

ΠΡΟΣΤΑΣΙΑ ΠΕΡΙΒΑΛΛΟΝΤΟΣ



Ηλεκτρικές συσκευές δεν πρέπει να απορρίπτονται μαζί με τα οικιακά απορρίμματα. Θα πρέπει να παραδίδονται από τον ειδικό τμήμα ανακύκλωσης. Τis πληροφορίες για το θέμα ανακύκλωσης μπορεί να σας τις παρήξει ο πωλητής του προϊόντος ή οι τοπικές αρχές. Ηλεκτρονικές και ηλεκτρικές εξοπλισμούς, το χρονικό περίοδος λειτουργίας του οποίου έληξε, περιέχει επικίνδυνες για το περιβάλλον ουσίες. Εξοπλισμός ο οποίος δεν έχει υποστεί ανακύκλωση αποτελεί ενδεδειγμένο κίνδυνο για το περιβάλλον και την υγεία του ανθρώπου.

* Διατηρούμε το δικαίωμα εισαγωγής αλλαγών.

Η εταιρεία «Grupα Torrex Spółka z ograniczoną odpowiedzialnością» Spółka komandytowa, η οποία εδρεύει στη Βαρσοβία στη διεύθυνση: Pogranicza str. 2/4 (αποκαλούμενη εφεξής η «Grupα Torrex»), προκηρύσσει ότι όλα τα πνευματικά δικαιώματα δημοσιουργού για το περιεχόμενο των παρούσων οδηγιών (αποκαλούμενων εφεξής οι «Οδηγίες») συμπεριλαμβανομένων του κειμένου, των φωτογραφιών, διαγραμμάτων, εικόνων και σχεδίων, καθώς και της στοιχειώδους ανήκουν αποκλειστικά στην εταιρεία Grupα Torrex και προστατεύονται με το Νόμο περί δικαιώματος δημοσιουργού και συγγενών δικαιωμάτων από τις 4 Φεβρουαρίου του έτους 1994 (Εννήμερωτικό δελτίο των νομοθετημάτων της Δημοκρατίας της Πολωνίας, Αρ. 90 Αρθ. 631 με τις υπόμηνες μεταρρυθμίσεις). Αντιγραφή, αναπαραγωγή, δημοσίευση, αλλαγή των στοιχείων των οδηγιών χωρίς την έγγραφη έγκριση της εταιρείας Grupα Torrex αυστηρά απαγορεύεται και μπορεί να οδηγήσει σε έφεση ποινικών και άλλων αξιώσεων.

ES

TRADUCCIÓN DEL MANUAL ORIGINAL LIJADORA DE BANDA 59G395

ATENCIÓN: ANTES DE USAR ESTA HERRAMIENTA ELÉCTRICA ES NECESARIO LEER LAS INSTRUCCIONES Y GUARDARLAS PARA LAS FUTURAS CONSULTAS.

NORMAS DE SEGURIDAD DETALLADAS

Advertencias de seguridad para lijadoras de banda y lijadoras de tambor

a) **Sostenga la herramienta eléctrica por las superficies aisladas, ya que la superficie de lijado podría entrar en contacto con su propio cable.** El daño al cable "bajo tensión" puede causar que las partes metálicas expuestas de la herramienta eléctrica se queden "bajo tensión" pudiendo causar una descarga eléctrica al operario.

Normas de seguridad para lijadoras de banda

a) La lijadora de banda está diseñada para lijar superficies. Está prohibido utilizar la herramienta de una manera inconsistente con su uso previsto.

b) Para trabajos en un punto fijo, solo se pueden usar lijadoras de banda adecuadas para este propósito, equipadas con un agarre fijo original unido a la herramienta eléctrica. No deben utilizarse otras lijadoras para operaciones en un punto fijo.

c) Trabaje en mascarilla protectora. Inhalar polvo es peligroso para la salud. El polvo de las pinturas a base de plomo, el polvo de algunas especies de madera dura, como el roble o la haya, pueden tener un efecto carcinógeno.

d) No trate con la lijadora ningún material que contenga amianto.

e) Cuando trabaje con la lijadora, use: protectores auditivos, gafas de seguridad y guantes protectores.

f) Cuando trabaje con una lijadora de banda manual, la pieza tratada debe estar bien sujeta para evitar que se mueva. Un material mal fijado puede golpear al operador y / o destruir el dispositivo.

g) Utilice únicamente bandas de lija del tamaño recomendado para su dispositivo. Antes de realizar el reemplazo, consulte la tabla de datos nominales para saber qué tamaño de banda se recomienda para su dispositivo.

h) Antes de cambiar la banda de lija o hacer tareas de mantenimiento, la lijadora debe desconectarse de la alimentación desenchufando el cable de alimentación de la toma de corriente.

i) Antes de cambiar la banda de lija o de realizar tareas de mantenimiento, deje que el dispositivo se enfríe. Los elementos de la placa del dispositivo pueden calentarse.

j) Sostenga firmemente la lijadora de banda manual y con ambas manos para no perder el control sobre ella.

k) Siempre siga las instrucciones de seguridad generales y las disposiciones específicas de seguridad.

ATENCIÓN: La herramienta sirve para trabajos en los interiores.

Aunque la estructura es segura de por sí, y aunque utilice medidas de seguridad y de protección adicionales, siempre existe un riesgo residual de sufrir lesiones corporales durante el trabajo.

Descripción de iconos utilizados



1. ATENCIÓN: ¡Guarde precauciones!
2. Lea el manual de instrucciones, siga las advertencias y las reglas de seguridad incluidas.
3. Clase de protección 2.
4. Use el equipo de protección personal (gafas de seguridad, protección auditiva, mascarilla antipolvo)
5. Desenchufe la herramienta antes de la reparación.
6. Use ropa de protección.
7. Debe proteger la herramienta contra la humedad.
8. No permita que los niños se acerquen a la herramienta.

ESTRUCTURA Y APLICACIÓN

La lijadora de banda es una herramienta eléctrica propulsada con motor monofásico de conmutación. El dispositivo está diseñado para lijar superficies de productos de madera, pulir superficies de madera cubiertas con barniz, pulir como acabado superficies metálicas, eliminar óxido o trazas de barniz antes de volver a pintar, acabar superficies de hormigón, etc. Gracias a una pieza especial también se puede utilizar como dispositivo fijo. La herramienta tiene aplicación en trabajos de construcción y remodelación, carpintería y cualquier tipo de trabajos de aficionado (bricolaje).



No utilice la lijadora para lijar los materiales que contengan magnesio, asbesto o superficies cubiertas con yeso.

DESCRIPCIÓN DE LAS PÁGINAS GRÁFICAS

La lista de componentes se refiere a las piezas del dispositivo mostradas en la imagen al inicio del manual.

1. Empuñadura auxiliar
2. Rueda de ajuste de la velocidad de la banda de lija
3. Empuñadura principal
4. Bloqueo de interruptor
5. Interruptor
6. Protección de la correa de propulsión
7. Tapa del depósito de polvo
8. Depósito de polvo
9. Rueda de ajuste de la banda de lija
10. Indicador de conexión de tensión
11. Banda de lija
12. Palanca de tensión de la banda de lija
13. Boquilla de extracción de polvo
14. Pieza para trabajos en un punto fijo
15. Soporte
16. Abrazadera de fijación
17. Correa

* Puede haber diferencias entre la imagen y el producto.

DESCRIPCIÓN DE ICONOS UTILIZADOS



ATENCIÓN



ADVERTENCIA



MONTAJE / CONFIGURACIONES



INFORMACIÓN

ÚTILES Y ACCESORIOS

1. Pieza para trabajos en puesto fijo - 1 ud.
2. Soporte - 4 uds.
3. Tornillo + tuerca - 2 juegos
4. Abrazadera de fijación - 2 uds..

PREPARACIÓN PARA TRABAJAR

EXTRACCIÓN DE POLVO



Con el fin de mantener la limpieza de la superficie tratada, la lijadora de banda está equipada con un depósito para polvo. Vacíe con regularidad el depósito de polvo, lo que garantiza un funcionamiento eficiente de la lijadora. Se recomienda vaciar el depósito de polvo después de llenarlo por la mitad.

- Retire el tornillo que sujeta la tapa (7) del depósito de polvo (8) y retire la tapa (7) (imagen A).
- Limpie el depósito (8) y la protección (7) del polvo.
- Coloque la protección del depósito de polvo en el orden inverso a su desmontaje.

Además, es posible conectar a la lijadora un extractor de polvo (por ejemplo, una aspiradora). Esta opción es particularmente útil cuando se trabaja con una lijadora montada para trabajos en puestos fijos.

- Gire el depósito de polvo (8) hacia la derecha (imagen B) y extráigalo de la boquilla de extracción de polvo (13) (imagen C).
- Conecte el extremo de la aspiradora a la boquilla de extracción de polvo (13).
- El montaje del depósito se lleva a cabo en orden inverso al de su desmontaje.

COLOCACIÓN DE LA BANDA DE LIJA

Antes de colocar la banda de lija asegúrese de que el interruptor esté en la posición de apagado y que el cable de alimentación esté desconectado de la red.

- Mueva hacia fondo la palanca de tensión de la banda de lija (12) en la dirección mostrada por la flecha (imagen D).
- Aplique la banda de lija sobre el rodillo (imagen E).
- Mueva la palanca de tensión de la banda de lija (12) a la posición original.

Debe fijarse que la dirección de la flecha situada en la superficie posterior de la banda de lija sea acorde con la dirección de la flecha sobre la carcasa de la lijadora de banda.

INSTALACIÓN DE LA PIEZA PARA TRABAJOS EN UN PUESTO FIJO

Gracias a una pieza especial, la lijadora se puede utilizar como un dispositivo fijo.

- Coloque la pieza para trabajos en un punto fijo (14) en la parte superior de la carcasa de la lijadora.
- Deslice los soportes (15) de manera que entren en sus guías en la pieza (14) y ajústelos con los tornillos y tuercas provistos (imagen F).
- Gire la lijadora y coloque la pieza (14) en la encimera de la mesa de trabajo.
- Inserte las abrazaderas de sujeción (16) en las ranuras de la pieza (14) y fijelas a la encimera de la mesa de trabajo (imagen G).

Las abrazaderas de fijación (16) se pueden montar en el lado izquierdo o derecho de la pieza (14).

TRABAJO / CONFIGURACIÓN

PUESTA EN MARCHA / DESCONEXIÓN

Antes de conectar la lijadora a la red eléctrica, compruebe siempre que la tensión de la red coincide con la tensión nominal indicada en la placa de características de la herramienta eléctrica y que el interruptor esté en posición de apagado.

Antes de encender la lijadora, sujétela firmemente con ambas manos. La lijadora se puede poner en marcha solamente cuando este elevada por encima del material a tratar

Puesta en marcha - pulse el interruptor (5) y sujételo en esta posición.

Desconexión - suelte el interruptor (5).

Bloqueo del interruptor (trabajo continuo)

- Puesta en marcha:
- Pulse el interruptor (5) y sujételo en esta posición.
- Pulse el botón de bloqueo del interruptor (4) (imagen H).
- Suelte el interruptor (5).

Desconexión:

- Pulse y suelte el interruptor (5).

INDICADOR DE CONEXIÓN DE LA TENSIÓN

Cuando se conecta la lijadora en una toma de corriente se ilumina una luz de indicador de tensión (10).

AJUSTE DE LA POSICIÓN DE LA BANDA DE LIJA (ajuste paralelo del eje de los rodillos guía)

- Encienda la lijadora.
- Mientras que la banda de lija esté en movimiento, gire la rueda de ajuste de la banda de lija (9) (imagen I) de manera que la banda de lija (11) se mueva sin deslizarse a los lados (imagen K).

Si deja que la banda de lija se deslice a los lados de la lijadora (lo que significa que los ejes de los rodillos no son paralelos) la banda se dañará rápidamente.

Durante el uso de la lijadora debe posicionar la banda de lija en paralelo con el material trabajado. Sostenga firmemente la empuñadura auxiliar (1) y la empuñadura principal (3), debe mover la lijadora hacia adelante y hacia atrás de una manera uniforme.

No presione demasiado la lijadora. Debe ejercer una presión moderada y uniforme sobre la superficie de la banda en contacto con el material trabajado. Al ejercer demasiada presión sobre la lijadora disminuirá la velocidad de la banda de lija de forma anormal, calentará el motor excesivamente, dañará el material trabajado y los elementos de la lijadora. Es necesario interrumpir el trabajo de vez en cuando.

AJUSTE DE LA VELOCIDAD DE LA BANDA DE LIJA

La velocidad de la banda de lija se ajusta girando y ajustando la rueda de ajuste de la velocidad de la banda de lija (2) en la posición deseada. Esto le permite ajustar la velocidad de la herramienta al material trabajado. El rango de velocidad de ajuste es de 1 a 6.

Cuanto mayor sea el número en la rueda de la banda de lija (2) (imagen L), mayor es la velocidad de la lijadora.

CONTROL DE LA BANDA DE LIJA

Debido a un uso a largo plazo, la banda de lija disminuye el rendimiento de trabajo, así que debe descambiarla en cuanto note el desgaste excesivo.

SELECCIÓN DE LA BANDA LIJADORA

Para desbaste debe utilizar bandas de lija con tamaño de grano de 40 o 60. Para lijado de acabado o pulido debe utilizar bandas de lija con tamaño de grano marcado con un número mayor. Cuando la superficie del material a tratar es rugosa, primero debe utilizar banda de lija de grano adecuado para desbaste, y después puede utilizar bandas de lija de grano adecuado para el acabado.

USO Y CONFIGURACIÓN

Antes de instalar, ajustar, reparar o usar la herramienta es necesario desenchufarla de la toma de corriente.

MANTENIMIENTO Y ALMACENAJE

- Se recomienda limpiar la herramienta después de cada uso.
- Para limpiar nunca utilice agua, ni otros líquidos.
- La herramienta debe limpiarse con un trapo seco o con chorro de aire comprimido a baja presión.
- No utilice detergentes ni disolventes, ya que pueden dañar las piezas de plástico.
- Debe limpiar con regularidad los orificios de ventilación en la carcasa del motor para evitar sobrecalentamiento del dispositivo.
- En caso de daños en el cable de alimentación, sustitúyalo con otro con los mismos parámetros. Se debe encargar esta tarea a un especialista cualificado o dejar la herramienta en un punto de servicio técnico.
- Si hay demasiadas chispas en el conmutador, debe encargar la revisión del estado técnico de los cepillos de carbón del motor a una persona cualificada.
- La herramienta sin utilizar debe estar almacenada en un lugar seco y fuera del alcance de los niños.

REEMPLAZO DE LA CORREA

Si la correa está desgastada, la lijadora no funciona correctamente. Es necesario sustituir la correa.

- Destornille con un destornillador el tornillo de la protección de la correa (6) y retire la protección.
- Retire la correa (17) de las ruedas de propulsión girándolas

PROTECCIÓN MEDIOAMBIENTAL



Los dispositivos eléctricos no se deben desechar junto con los residuos tradicionales, sino ser llevados para su reutilización a las plantas de reciclaje especializadas. Podrá recibir información necesaria del vendedor del producto o de la administración local. Equipo eléctrico y electrónico desgastado contiene sustancias no neutras para el medio ambiente. Los equipos que no se sometan al reciclaje suponen posible riesgo para el medio ambiente y para las personas.

* Se reserva el derecho de introducir cambios.

Grupa Topex Sociedad con responsabilidad limitada/ Sociedad comanditaria con sede en Varsovia, c/ Pograniczna 2/4 (a continuación: "Grupa Topex") informa que todos los derechos de autor para el contenido de las presentes instrucciones (a continuación: "Instrucciones"), entre otros, para su texto, fotografías incluidas, esquemas, imágenes, así como su estructura son propiedad exclusiva de Grupa Topex y está sujeto a la protección legal de acuerdo con la ley del 4 de febrero de 1994 sobre el derecho de autor y leyes similares (B.O. 2006 N°90 Posición 631 con enmiendas posteriores). Se prohíbe copiar, tratar, publicar o modificar con fines comerciales de la totalidad o de partes de las Instrucciones sin el permiso expreso de Grupa Topex por escrito. El no cumplimiento de esta prohibición puede acarrear la responsabilidad civil y penal.

manualmente.

- Monte nueva correa de la siguiente forma:
 - coloque la correa sobre la rueda más grande.
 - girando las ruedas coloque la correa (17) sobre la rueda más grande (imagen M).
- Monte la protección de la correa (6) atornillando el tornillo de sujeción.



Asegúrese de que la correa esté colocada de forma adecuada sobre las ruedas.

CAMBIO DE CEPILLOS DE CARBÓN



Los cepillos de carbón en el motor que estén desgastados (es decir cuando su longitud sea menor de 5mm), quemados o rotos deben estar reemplazados inmediatamente. Siempre hay que cambiar los dos cepillos a la vez.

El cambio de cepillos de carbón debe realizarse únicamente por personas cualificadas que utilicen piezas originales

Cualquier tipo de avería debe subsanarse en un punto de servicio técnico autorizado por el fabricante.



PARAMETROS TÉCNICOS

DATOS NOMINALES

Lijadora de banda 59G395	
Parámetro técnico	Valor
Voltaje	230 V CA
Frecuencia	50 Hz
Potencia nominal	900 W
Rango de velocidad de la banda de lija en vacío	200-400 m/min
Superficie activa de lijado	75 x 135 mm
Tamaño de la banda de lija	75 x 533 mm
Soporte para trabajos en un puesto fijo	Incluido
Clase de protección	II
Peso	3,4 kg
Año de fabricación	2019
59G395 significa tanto el tipo como la definición de la máquina	

INFORMACIÓN SOBRE RUIDOS Y VIBRACIONES

Nivel de presión acústica	$L_{pA} = 96 \text{ dB(A)}$ $K = 3 \text{ dB(A)}$
Nivel de potencia acústica	$L_{WA} = 107 \text{ dB(A)}$ $K = 3 \text{ dB(A)}$
Valor de aceleraciones de las vibraciones	$a_w = 5,85 \text{ m/s}^2$ $K = 1,5 \text{ m/s}^2$

Información sobre ruidos y vibraciones.

El nivel de ruido emitido por el dispositivo se describe por: el nivel de presión acústica L_{pA} y el nivel de potencia acústica L_{WA} (donde K es la incertidumbre de la medición). Las vibraciones emitidas por el dispositivo se describen por el valor de la aceleración de la vibración a_w (donde K es la incertidumbre de la medición).

El nivel de presión sonora L_{pA} , nivel de potencia acústica L_{WA} , y el valor de aceleraciones de las vibraciones a_w indicados en este manual se han medido de acuerdo con la norma EN 62841-1:2015+AC:2015. El nivel de vibración a_w especificado puede usarse para comparar dispositivos y para evaluar previamente la exposición a la vibración.

El nivel especificado de la vibración es representativo de las aplicaciones básicas de la herramienta. Si el dispositivo se utiliza para otras aplicaciones o con otros útiles, el nivel de vibraciones puede cambiar. Los niveles de vibraciones podrán ser más altos por un mantenimiento insuficiente o demasiado poco frecuente. Las razones anteriores pueden dar lugar a una mayor exposición a las vibraciones durante todo el período de trabajo.

Para estimar con precisión la exposición a las vibraciones, se deben tener en cuenta los periodos en los que la herramienta está desconectada o cuando está encendida pero no se utiliza para trabajar. Después de estimar con detalle todos los factores, la exposición total a la vibración puede ser mucho menor.

Para proteger al usuario de las vibraciones, se deben introducir medidas de seguridad adicionales, como el mantenimiento cíclico del dispositivo y los útiles, la protección adecuada de la temperatura de las manos y la organización adecuada del trabajo.

TRADUZIONE DELLE ISTRUZIONI ORIGINALI



LEVIGATRICE A NASTRO 59G395

ATTENZIONE: PRIMA DI UTILIZZARE L'ELETTROUTENSILE, LEGGERE ATTENTAMENTE IL PRESENTE MANUALE, CHE DEVE ESSERE CONSERVATO CON CURA PER UTILIZZI FUTURI.

NORME PARTICOLARI DI SICUREZZA

Avvertenze di sicurezza per levigatrici a nastro e levigatrici a rollo

a) Tenere l'elettro utensile mediante le superfici isolate in quanto la superficie abrasiva può venire a contatto con il proprio cavo di alimentazione. Il danneggiamento del cavo sotto tensione può causare la trasmissione della tensione alle parti metalliche esposte dell'elettro utensile, con il conseguente pericolo di scosse elettriche.

Norme di sicurezza per le levigatrici a nastro.

a) La levigatrice a nastro è destinata alla levigatura di superfici. Non è consentito l'utilizzo dell'elettro utensile in modo non conforme alla destinazione d'uso prevista.

b) Per l'utilizzo su banco è possibile utilizzare esclusivamente levigatrici a nastro previste per questo tipo di utilizzo, dotate di un supporto fisso apposito fornito assieme all'elettro utensile. Le altre levigatrici non possono essere utilizzate nella modalità di funzionamento a banco.

c) Indossare sempre una maschera protettiva durante il lavoro. L'inalazione di polveri è pericolosa per la salute. La polvere di vernici a base di piombo, la polvere di alcuni tipi di legno duro ad es. rovere o faggio, possono presentare proprietà cancerogene

d) Non è consentito levigare con la levigatrice materiali contenenti amianto.

e) Durante l'utilizzo della levigatrice, indossare: cuffie antirumore, occhiali e guanti protettivi.

f) Durante l'utilizzo della levigatrice a nastro manuale il particolare deve essere fissato saldamente, in modo da impedirne lo spostamento. Il particolare fissato in modo errato può colpire l'operatore e/o addirittura distruggere il dispositivo.

g) Utilizzare solo nastri abrasivi delle dimensioni raccomandate per un determinato dispositivo. Prima della sostituzione, controllare la tabella dei dati nominali per controllare le dimensioni del nastro abrasivo consigliato per il dispositivo in possesso.

h) Prima di sostituire il nastro abrasivo o procedere alla manutenzione del dispositivo, scollegare la levigatrice dall'alimentazione elettrica rimuovendo la spina dalla presa a muro.

i) Prima di sostituire il nastro abrasivo o procedere alla manutenzione del dispositivo, lasciar raffreddare il dispositivo. Alcuni elementi del dispositivo possono riscaldarsi.

- j) Tenere la levigatrice a nastro in modo saldo e con entrambe le mani, per non perderne il controllo.
- k) Seguire sempre le istruzioni contenute nelle norme di sicurezza generali e specifiche.

ATTENZIONE! Il dispositivo non deve essere utilizzato per condurre lavori all'aperto.

Nonostante la progettazione sicura dell'elettrotensile, l'utilizzo di sistemi di protezione e di misure di protezione supplementari, sussiste sempre il rischio residuo di lesioni durante il lavoro.

Legenda dei pittogrammi utilizzati.



1. **ATTENZIONE!** Attenzione, si prega di rispettare le precauzioni speciali!
2. Leggere il manuale d'uso, osservare le avvertenze e le istruzioni di sicurezza ivi contenute!
3. Seconda classe di isolamento.
4. Utilizzare dispositivi di protezione individuale (occhiali di sicurezza, dispositivi di protezione dell'udito, maschera antipolvere).
5. Scollegare il dispositivo prima di effettuare qualsiasi riparazione.
6. Indossare indumenti protettivi.
7. Proteggere il dispositivo contro l'umidità.
8. Tenere lontano dalla portata dei bambini.

CARATTERISTICHE ED APPLICAZIONI

La levigatrice a nastro è un elettrotensile manuale azionato da un motore a spazzole monofase. Il dispositivo è stato progettato per la levigatura superficiale di manufatti in legno, la lucidatura di superfici in legno ricoperte di lacca, lucidatura di finitura di superfici metalliche verniciate, la rimozione di ruggine o tracce di vernice prima della nuova verniciatura, finitura di superfici in calcestruzzo, ecc. Grazie allo speciale supporto, il dispositivo può essere utilizzato come apparecchio fisso da banco. I settori di utilizzo di questo elettrotensile sono i lavori di ristrutturazione ed edili, di falegnameria, nonché tutti i lavori nell'ambito dell'attività amatoriale (hobbistica).



Non usare la levigatrice per la levigatura di materiali contenenti magnesio, amianto o superfici rivestite con gesso.

DESCRIZIONE DELLE PAGINE GRAFICHE

La numerazione che segue si riferisce agli elementi del dispositivo presentati alle pagine del presente manuale contenenti illustrazioni.

1. Impugnatura supplementare
2. Manopola di regolazione della velocità di scorrimento del nastro abrasivo
3. Impugnatura principale
4. Pulsante di blocco dell'interruttore
5. Interruttore
6. Carter della cinghia di azionamento
7. Coperchio del contenitore raccolta polvere
8. Vano raccolta polvere
9. Manopola di regolazione del nastro abrasivo
10. Spia di segnalazione della presenza di tensione
11. Nastro abrasivo
12. Leva di tensionamento del nastro abrasivo
13. Raccordo per l'aspirazione della polvere
14. Supporto
15. Staffa
16. Morsetto di fissaggio
17. Cinghia di trasmissione

* Possono presentarsi differenze tra la figura e il prodotto vero e proprio.

DESCRIZIONE DEI SIMBOLI GRAFICI UTILIZZATI



ATTENZIONE



AVVERTENZA



MONTAGGIO / REGOLAZIONE



INFORMAZIONI

EQUIPAGGIAMENTO ED ACCESSORI

- | | |
|--------------------------|----------|
| 1. Supporto | - 1 pz. |
| 2. Staffa | - 4 pz. |
| 3. Bullone + dado | - 2 cpl. |
| 4. Morsetto di fissaggio | - 2 pz. |

PREPARAZIONE AL FUNZIONAMENTO

ASPIRAZIONE DELLA POLVERE



Per mantenere pulita la superficie lavorata, la levigatrice a nastro dispone di un contenitore di raccolta della polvere collegato. Per garantire un funzionamento efficiente della levigatrice, il contenitore di raccolta polvere deve essere svuotato regolarmente. Si consiglia di svuotare il contenitore per la polvere dopo averlo riempito a metà.



- Allentare la vite che fissa il coperchio (7) del contenitore di raccolta polvere (8) e rimuovere il coperchio (7) (fig. A).

- Svuotare il contenitore di raccolta polvere (8) e pulire il coperchio (7).

- Montare il coperchio del contenitore di raccolta polvere in ordine inverso a quello di smontaggio.



Inoltre è possibile collegare la levigatrice ad un sistema di aspirazione della polvere (ad es. aspirapolvere). Opzione particolarmente utile durante l'utilizzo della levigatrice installata per l'utilizzo su banco.



- Ruotare il contenitore di raccolta polvere (8) in senso orario (fig. B) e rimuovere il raccordo di aspirazione della polvere (13) (fig. 4. C).

- Collegare il tubo dell'aspirapolvere al raccordo di aspirazione della polvere (13).

- L'installazione del vano di raccolta polvere avviene in ordine inverso rispetto al suo smontaggio.

INSTALLAZIONE DEL NASTRO ABRASIVO



Prima di procedere all'installazione del nastro abrasivo, assicurarsi che l'interruttore sia in posizione spenta e il cavo di alimentazione sia scollegato dalla rete.



- Spostare fino in fondo la leva di tensionamento del nastro abrasivo (12) nella direzione indicata dalla freccia (fig. D).

- Installare il nastro abrasivo sui rulli (fig. E).

- Spostare la leva di tensionamento del nastro abrasivo (12) nella posizione originale.



Prestare attenzione alla direzione di ritorno indicata dalla freccia sulla superficie posteriore del nastro abrasivo, in modo che questa sia nella stessa direzione della freccia sul corpo della levigatrice a nastro

INSTALLAZIONE DEL SUPPORTO PER L'UTILIZZO SU BANCO



Grazie allo speciale supporto la levigatrice può essere utilizzata come apparecchio fisso.



- Installare il supporto (14) sulla parte superiore del corpo della levigatrice.

- Far scorrere le staffe (15), in modo che queste entrino nelle apposite guide presenti nel supporto (14) e fissare serrando i bulloni con i dadi forniti a corredo (fig. F).

- Capovolgere la levigatrice e far poggiare il supporto (14) sul banco di lavoro.

- Far scorrere i morsetti di fissaggio (16) nelle prese del supporto (14) e fissare al piano del tavolo (fig. G).



I morsetti di fissaggio (16) possono essere montati sul lato destro o sinistro del supporto (14).

FUNZIONAMENTO / REGOLAZIONE

ACCENSIONE / SPEGNIMENTO



Prima di collegare la levigatrice all'alimentazione di rete, controllare sempre che la tensione di rete corrisponda alla tensione nominale indicata sulla targhetta identificativa presente sull'elettrotensile e che l'interruttore sia in posizione spenta.



Prima di accendere la levigatrice, afferrarla saldamente con entrambe le mani. La levigatrice può essere accesa solo quando questa è sollevata sopra il materiale destinato alla lavorazione.



Accensione – premere il pulsante dell'interruttore (5) e tenerlo premuto in questa posizione.

Spegnimento - rilasciare la pressione sul pulsante dell'interruttore (5).

Blocco dell'interruttore (funzionamento continuo)

Accensione:

- Premere e mantenere premuto il pulsante dell'interruttore (5).
- Premere il pulsante di blocco dell'interruttore (4) (fig. H).
- Rilasciare il pulsante dell'interruttore (5).

Spegnimento:

- Premere e rilasciare il pulsante dell'interruttore (5).

SPIA DI SEGNALAZIONE DELLA PRESENZA DI TENSIONE



Collegando la levigatrice alla presa di alimentazione, la spia di segnalazione di presenza della tensione (10) si accende.

REGOLAZIONE DEL POSIZIONAMENTO DEL NASTRO ABRASIVO (REGOLAZIONE DEL PARALLELISMO DELL'ASSE DEI RULLI DI GUIDA)



- Accendere la levigatrice.
- Mentre il nastro abrasivo è in movimento, ruotare la manopola di regolazione del nastro abrasivo (9) (fig. I), in modo che il nastro abrasivo (11) si muova senza alcuna tendenza a scivolare lateralmente (fig. K).



Se il nastro abrasivo si sposta lentamente verso uno dei lati della levigatrice (ciò indica che gli assi dei rulli non sono paralleli), il nastro abrasivo tenderà ad usurarsi rapidamente.



Durante l'utilizzo della levigatrice bisogna cercare di mantenere una posizione parallela della superficie del nastro abrasivo e della superficie del particolare. Tenendo saldamente l'impugnatura ausiliaria (1) e l'impugnatura principale (3), spostare la levigatrice in avanti e indietro in modo uniforme.



Non premere eccessivamente la levigatrice. La pressione deve essere moderata e distribuita uniformemente sulla superficie di contatto tra il nastro abrasivo e il materiale lavorato. Esercitando una pressione eccessiva sulla levigatrice causeremo una diminuzione anomala della velocità del nastro abrasivo, un surriscaldamento del motore, il danneggiamento del materiale lavorato e degli elementi della levigatrice. Eseguire delle pause periodiche durante il lavoro.

REGOLAZIONE DELLA VELOCITÀ DI SCORRIMENTO DEL NASTRO ABRASIVO



La velocità di scorrimento del nastro abrasivo viene regolata mediante la rotazione della manopola di regolazione della velocità del nastro abrasivo (2) nella posizione desiderata. Ciò consente di adattare la velocità operativa dell'elettrotensile alle proprietà del materiale lavorato. La gamma di regolazione di velocità è da 1 a 6.

Maggiore è il valore presente sul perimetro della manopola di regolazione della velocità del nastro abrasivo (2) (fig. L), maggiore sarà la velocità della levigatrice.

CONTROLLO DEL NASTRO ABRASIVO



Poiché in caso di utilizzo a lungo dello stesso nastro abrasivo ha luogo un deterioramento delle prestazioni del dispositivo è necessario procedere alla sostituzione del nastro abrasivo immediatamente dopo il riscontro di un'usura eccessiva di quest'ultimo.

SCelta DEL NASTRO ABRASIVO



Per la sgrossatura utilizzare nastri abrasivi con grana 40 o 60. Per la

finitura o la lucidatura utilizzare nastri abrasivi con grana maggiore. Quando la superficie del materiale lavorato è ruvida, prima utilizzare un nastro abrasivo dalla granulometria pari a quella utilizzata per la sgrossatura; successivamente è possibile utilizzare un nastro abrasivo dalla grana prevista per la finitura

UTILIZZO E MANUTENZIONE



Prima di procedere con qualsiasi operazione di installazione, regolazione, riparazione o servizio, è necessario scollegare il cavo di alimentazione dalla presa di rete.

MANUTENZIONE E STOCCAGGIO



- Si consiglia di pulire il dispositivo immediatamente dopo ogni utilizzo.
- Per la pulizia è vietato utilizzare acqua o altri liquidi.
- L'elettrotensile deve essere pulito con un panno asciutto o mediante aria compressa a bassa pressione.
- Non utilizzare alcun detergente o solvente, in quanto questi possono danneggiare le parti in plastica.
- Pulire regolarmente le feritoie di ventilazione del corpo motore, per evitare il surriscaldamento dell'elettrotensile.
- In caso di danneggiamento del cavo di alimentazione, effettuare la sostituzione con un cavo dagli stessi parametri. La sostituzione deve essere affidata a uno specialista qualificato oppure consegnare l'elettrotensile ad un centro di assistenza tecnica.
- In caso di eccessive scintille dal commutatore, far controllare le condizioni delle spazzole in grafite del motore da una persona qualificata.
- L'elettrotensile deve essere conservato in un luogo asciutto, fuori dalla portata dei bambini

SOSTITUZIONE DELLA CINGHIA DI AZIONAMENTO



Se la cinghia di azionamento è usurata, la levigatrice non funzionerà correttamente. In tal caso sarà necessario procedere alla sostituzione della cinghia di azionamento.



- Svitare con un cacciavite le vite che fissa il coperchio della cinghia di azionamento (6) e rimuovere il coperchio.
- Rimuovere la cinghia di azionamento (17) facendola scorrere fuori dal rullo di azionamento, ruotando il rullo con la mano.
- L'installazione della nuova cinghia di azionamento deve essere effettuata come segue:
 - installare la cinghia di azionamento sulla ruota di azionamento più piccola.
 - ruotando le ruote, far scorrere la cinghia di azionamento (17) sulla ruota motrice più grande (fig. M).
- Installare il coperchio della cinghia di azionamento (6) e serrare le vite di fissaggio.



Assicurarsi che la cinghia di azionamento sia posizionata correttamente su entrambe le ruote.

SOSTITUZIONE DELLE SPAZZOLE IN GRAFITE



Le spazzole in grafite del motore consumate (più corte di 5 mm), bruciate o incrinare devono essere immediatamente sostituite. Entrambe le spazzole devono essere sostituite allo stesso tempo. La sostituzione delle spazzole in grafite deve essere eseguita esclusivamente da personale qualificato, utilizzando ricambi originali.

Ogni tipo di difetto deve essere eliminato da un punto autorizzato di assistenza tecnica del produttore.

PARAMETRI TECNICI

DATI NOMINALI

Levigatrice a nastro 59G395	
Parametro	Valore
Tensione di alimentazione	230 V AC
Frequenza di alimentazione	50 Hz
Potenza nominale	900 W
Gamma di velocità del nastro abrasivo a vuoto	200-400 m/min
Superficie abrasiva attiva	75 x 135 mm
Dimensioni del nastro abrasivo	75 x 533mm

Supporto per l'utilizzo a banco	Fornito a corredo
Classe di isolamento	II
Peso	3,4 kg
Anno di produzione	2019
59G395 indica sia il tipo e che la denominazione del dispositivo	

DATI RIGUARDANTI RUMORE E VIBRAZIONI

Livello di pressione acustica:	$L_p = 96 \text{ dB(A)}$ $K = 3 \text{ dB(A)}$
Livello di potenza acustica:	$L_w = 107 \text{ dB(A)}$ $K = 3 \text{ dB(A)}$
Accelerazione ponderata in frequenza delle vibrazioni:	$a_h = 5,85 \text{ m/s}^2$ $K = 1,5 \text{ m/s}^2$

Informazioni su rumore e vibrazioni.

Il livello del rumore emesso dal dispositivo è stato descritto mediante: il livello di pressione acustica L_p ed il livello di potenza acustica L_w (dove K indica l'incertezza di misura). Le vibrazioni emesse dal dispositivo sono state descritte mediante il valore dell'accelerazione ponderata in frequenza delle vibrazioni a_h (dove K indica l'incertezza di misura).

I dati riportati in questo manuale: livello di pressione sonora emessa L_p , livello di potenza sonora L_w e valore dell'accelerazione ponderata in frequenza delle vibrazioni a_h , sono stati misurati conformemente alla norma EN 62841-1:2015+AC:2015. Il livello delle vibrazioni a_h riportato può essere utilizzato per confrontare i dispositivi e per la valutazione preliminare dell'esposizione alle vibrazioni.

Il livello di vibrazioni specificato è rappresentativo solo per gli impieghi base del dispositivo. Se il dispositivo viene utilizzato per altre applicazioni o con altri utensili di lavoro, il livello delle vibrazioni può essere soggetto a cambiamenti. Un livello di vibrazioni più alto può essere dovuto ad una manutenzione del dispositivo insufficiente o effettuata troppo raramente. Le cause sopra descritte possono aumentare l'esposizione alle vibrazioni durante l'intero periodo di utilizzo.

Per stimare con precisione l'esposizione alle vibrazioni, tenere in considerazione i periodi in cui il dispositivo è spento o in cui questo è acceso ma non viene utilizzato. Dopo un'attenta valutazione di tutti i fattori l'esposizione totale alle vibrazioni può risultare essere molto inferiore.

Per proteggere l'utente contro gli effetti delle vibrazioni, è necessario introdurre ulteriori misure di sicurezza, come ad es.: manutenzione ciclica del dispositivo e degli utensili di lavoro, mantenimento di una temperatura adeguata delle mani e un'organizzazione appropriata del lavoro.

PROTEZIONE DELL'AMBIENTE



Le apparecchiature elettriche ed elettroniche non devono essere smaltite con i rifiuti domestici, ma consegnate a centri autorizzati per il loro smaltimento. Informazioni su come smaltire il prodotto possono essere reperite presso il rivenditore dell'utensile o le autorità locali. I rifiuti di apparecchiature elettriche ed elettroniche contengono sostanze inquinanti. Le apparecchiature non riciclate costituiscono un rischio potenziale per l'ambiente e per la salute umana.

* Ci si riserva il diritto di effettuare modifiche.

La Grupa Topex Spółka z ograniczoną odpowiedzialnością "Spółka komandytowa con sede a Varsavia, ul. Pograniczna 2/4 (detta di seguito: "Grupa Topex") informa che tutti i diritti d'autore sul contenuto del presente manuale (detto di seguito: "Manuale"), che riguardano, tra l'altro, il testo, le fotografie, gli schermi e i disegni contenuti e anche la sua composizione, appartengono esclusivamente alla Grupa Topex sono protetti giuridicamente secondo la legge del 4 febbraio 1994, sul diritto d'autore e diritti connessi (Gazz. Uff. polacca del 2006 n. 90 posizione 631 con successive modifiche). La copia, l'elaborazione, la pubblicazione, la modifica a scopo commerciale, sia dell'intero Manuale che di singoli suoi elementi, senza il consenso scritto della Grupa Topex, sono severamente vietate e comportano responsabilità civile e penale.

NL VERTALING VAN ORIGINELE GEBRUIKSAANWIJZING BANDSLIJPER 59G395

LET OP: VOORDAT MET GEBRUIK VAN HET ELEKTROGEREEDSCHAP TE BEGINNEN, LEES AANDACHTIG DEZE GEBRUIKSAANWIJZING EN BEWAAR HET VOOR LATERE RAADPLEGING.

GEDETAILLEERDE VEILIGHEIDSVOORSCHRIFTEN

Veiligheidswaarschuwingen voor bandslijpers en trommelslijpers

a) **Hou het elektrogereedschap aan geïsoleerde oppervlakte vast omdat de slijpoppervlakte kan met eigen leiding in aanraking komen.** De beschadiging van een leiding "onder spanning" kan veroorzaken dat niet afgeschermde, metalen onderdelen van het elektrogereedschap kunnen zich "onder spanning" bevinden en een elektrocutie van de operator veroorzaken.

Veiligheidsvoorschriften voor bandslijpers.

a) **Bandslijper is bestemd voor het slijpen van oppervlaktes.** Het is verboden om het elektrogereedschap strijdig met de bestemming te gebruiken.

b) **Voor werk op een vaste standplaats kunnen alleen bandslijpers gebruikt worden die ervoor bestemd zijn, voorzien van een origineel houvast voor het vastzetten op een werkplek.** De overige slijpers kunnen niet voor het werk op een vast werkplek gebruikt worden.

c) **Werk altijd in een beschermende masker.** Het inademen van stof is gevaarlijk voor de gezondheid. Het gaat over dampen van loodverven, stof van sommige houtsoorten, bv. eikenhout, beukhout kan kankerverwekkend zijn.

d) **Bewerk met de slijper geen materialen die asbest bevatten.**

e) **Tijdens het werk gebruik: gehoorbescherming, ruimzichtbrillen en beschermende handschoenen.**

f) **Tijdens het werk met bandslijper bevestig het bewerkte materiaal op een vaste manier, zodat het niet verschuift.** Op een onjuiste manier bevestigd materiaal kan de operateur slaan en/of het gereedschap beschadigen.

g) **Gebruik alleen schuurbanden van de aanbevolen grootte.** Voordat de schuurband te vervangen, controleer in het typeplaatje welke maat van de band voor het toestel is aanbevolen.

h) **Voordat het schuurband te vervangen of de onderhoud van het toestel onderbreek de verbinding met de spanning en trek de stekker uit het stopcontact.**

i) **Voordat de schuurband te vervangen of de onderhoud van het toestel laat het toestel afkoelen.** De onderdelen van de voet van het toestel kunnen warm oplopen.

j) **Hou de bandslijper goed vast en met beide handen, zodat jij de controle over het toestel niet kwijtraakt.**

k) **Volg altijd de aanwijzingen opgenomen in de algemene en gedetailleerde veiligheidsaanwijzingen.**

LET OP! Het toestel is alleen voor binnengebruik bestemd.

Ondanks toepassing van veilige constructie, gebruik van veiligheidsmiddelen en aanvullende beschermende middelen altijd bestaat er een klein risico van lichaamsletsels tijdens de werkzaamheden.

Uitleg van de gebruikte pictogrammen



1. LET OP! Wees bijzonder voorzichtig!
2. Lees de gebruiksaanwijzing, volg de waarschuwingen en veiligheidsaanwijzingen op!
3. Tweede veiligheidsklasse.
4. Gebruik persoonlijke beschermingsmiddelen (oog- en gehoorbescherming, stofmasker).
5. Voordat met de reparatie te beginnen, onderbreek de verbinding met de netwerkspanning.
6. Gebruik beschermende kleding.
7. Bescherm het toestel tegen vocht.
8. Laat kinderen niet in de buurt van het gereedschap komen.

OPBOUW EN BESTEMMING

Bandslijper is een draagbare elektrische gereedschap aangedreven door eenfasige collectormotor. Bandslijper is bestemd voor het slijpen van oppervlaktes van houten elementen, polijsten van houten oppervlaktes met laklaag, polijsten van metalen oppervlaktes met laklaag, verwijderen van roest of sporen van lak om opnieuw te lakken, afwerking van betonnen oppervlaktes e.z.v. Dankzij een speciale overlap kan ook als een vast bevestigd toestel gebruikt worden. De toepassingsgebieden zijn renovatie- en bouwwerkzaamheden, timmerwerkzaamheden en allerlei amateurmatige werkzaamheden (knutselwerk).

 **Het is verboden om de schuurmachine voor het slijpen van materialen met magnesium, asbest of gipsoppervlaktes te gebruiken.**

BESCHRIJVING VAN GRAFISCHE PAGINA'S

De onderstaande nummering heeft betrekking op de elementen van het toestel weergegeven op de grafische pagina's van deze gebruiksaanwijzing.

1. Hulphendel
2. Regelknop van de schuifnelheid van de schuurband
3. Hoofdhandvat
4. Blokkadeknop van de hoofdschakelaar
5. Hoofdschakelaar
6. Beschermers van aandrijfriem
7. Deksel van de stofbak
8. Stofbak
9. Regelknop van de schuurband
10. Controlelampje van spanningsaansluiting
11. Schuurband
12. Hendel van de schuurbandspanning
13. Stofuitlaat
14. Overlap
15. Steun
16. Bevestigingsklem
17. Aandrijfriem

* Er kunnen verschillen tussen de afbeelding en het product optreden.

OMSCHRIJVING VAN DE GEBRUIKTE GRAFISCHE TEKENS



LET OP



WAARSCHUWING



MONTAGE/INSTELLINGEN



INFORMATIE

UITRUSTING EN ACCESSOIRES

- | | |
|---------------------|----------|
| 1. Overlap | - 1 st. |
| 2. Steun | - 4 st. |
| 3. Schroeven + moer | - 2 sets |
| 4. Bevestigingsklem | - 2 st. |

WERKVOORBEREIDING

AFVOEREN VAN HET STOF

 Om de bewerkte oppervlakte schoon te houden, is de bandslijper van een stofzak voorzien. Maak de stofzak regelmatig leeg, waardoor de slijper efficiënt kan werken. Het is aangeraden om de stofzak al als het halfvol is, leeg te maken.

-  Maak de schroef van de deksel (7) van de stofbak (8) los en neem de deksel (7) weg (afb. A).
- Maak de stofbak (8) en deksel (7) schoon.
- Monteer de deksel van de stofbak in de omgekeerde volgorde.



Daarnaast kan de slijper op een stofafzuiging worden aangesloten (bv. stofzuiger). Het is in het bijzonder aangeraden tijdens het werk met een vast bevestigde slijper.



- Kanteel de stofbak (8) naar rechts (afb. B) en neem van de stofuitlaat (13) weg (afb. C).
- Sluit het eindstuk van de stofzuiger op de stofuitlaat (13) aan.
- De montage van de stofuitlaat gebeurt in de omgekeerde volgorde.

MONTEREN VAN DE SCHUURBAND



Voordat de schuurband te monteren, verzeker u zich dat de hoofdschakelaar in de 'uit' stand is en dat de spanningskabel niet in het stopcontact zit.



- Verschuif de hendel van de schuurbandspanning (12) zo ver mogelijk in de door de pijl aangegeven richting (afb. D).
- Plaats de schuurband op de rollen (afb. E).
- Verschuif de hendel van de schuurbandspanning (12) in de aanvankelijke positie



Let op dat de richting van de pijl op de achterkant van de schuurband met de richting van de pijl op de behuizing van de bandslijper overeenkomt.

MONTAGE VAN DE OVERLAP VOOR VASTE BEVESTIGING



Dankzij een speciale overlap kan de slijper op een vaste manier bevestigd worden.



- Plaats de overlap (14) op de bovenkant van de behuizing van de slijper.
- Schuif de steunen (15), zodat ze op de geleiding in de overlap (14) zitten en bevestig met behulp van de geleverde schroeven met moeren (afb. F).
- Kanteel de bandslijper en steun de overlap (14) op het aanrecht van de werktafel.
- Schuif de bevestigingsklemmen (16) in de openingen van de overlap (14) en bevestig aan het aanrecht van de werktafel (afb. G).



De bevestigingsklemmen (16) kunnen op de linke of rechte zijde van de overlap (14) gemonteerd worden.

WERK / INSTELLINGEN

AAN-/UITZETTEN



Voordat de slijper op de netspanning aan te sluiten, verzeker u zich of de netspanning met de spanning aangegeven op het typeplaatje van het elektrogereedschap overeenkomt en of de hoofdschakelaar in de 'uit' stand is.



Voordat de slijper aan te zetten, grijp het met beide handen goed vast. Zet de slijper aan alleen indien het te bewerken materiaal niet aanraakt.



Aanzetten – druk op de hoofdschakelaar (5) en houd het ingedrukt.

Uitzetten – maak de hoofdschakelaar (5) los.

Blokkade van de schakelaar (continue werk)

Aanzetten:

- Druk op de hoofdschakelaar (5) en houd het ingedrukt.
- Druk op de blokkadeknop van de hoofdschakelaar (4) (afb. H).
- Maak de hoofdschakelaar (5) los.

Uitzetten:

- Druk en maak de hoofdschakelaar (5) los.

CONTROLELAMPJE VAN SPANNINGSAANSLUITING



Op het moment van de aansluiting van de slijper op het stopcontact begint het controlelampje van spanningsaansluiting (10) te branden.

INSTELLEN VAN DE POSITIE VAN DE SCHUURBAND (INSTELLEN VAN DE EVENWUIDIGHEID VAN DE GELEIDEROLLEN)

- Zet de slijper uit.
- Als de schuurband (9) nu beweegt, draai de regelknop van de schuurband (9) om (afb. I) zodat de schuurband (11) gelijkmatig verschuift en niet bij de zijkant loopt (afb. K).

Indien de schuurband stapsgewijs aan de zijkant van de slijper verschuift (wat houdt in dat de rollassen niet evenwijdig zijn), gaat de band snel beschadigt raken.

Tijdens werk met de slijper dienen de oppervlakte van de schuurband en de oppervlakte van het bewerkte materiaal evenwijdig tegen elkaar zijn. Houd de slijper aan de hulphendel (1) en hoofdhandvat (3) vast en verschuif gelijkmatig naar voren en naar achteren.

Het is verboden om op de slijper te hard te drukken. De druk dient gering en gelijkmatig op de aanraakoppervlakte tussen de schuurband en het bewerkte materiaal verdeeld te zijn. Te grote druk op de slijper kan de ongewone snelheidsverlies van de schuurband, te hoge temperatuur van de motor, beschadiging van het bewerkte materiaal en slijperonderdelen veroorzaken. Maak regelmatige pauzes in het werk.

INSTELLEN VAN DE SNELHEID VAN DE SCHUURBAND

De snelheid van de schuurband van de slijper wordt door het draaien en in de gewenste positie plaatsen van de regelknop van de snelheid van de schuurband (2) ingesteld. Op die manier kan de werksnelheid van het elektrogereedschap aan de eigenschappen van het bewerkte materiaal aangepast worden. Het instelbereik van de snelheid bedraagt van 1 tot 6.

Hoe hoger getal op de regelknop van de snelheid van de schuurband (2) (afb. L), des te grotere snelheid van de slijper.

CONTROLE VAN DE SCHUURBAND

Omdat tijdens langer gebruik van dezelfde schuurband de efficiency van het werk daalt, dient de schuurband onmiddellijk uitgewisseld te worden als de slijtage ervan geconstateerd wordt.

KEUZE VAN SCHUURBAND

Voor ruwe bewerking dienen de schuurbanden met de korrels van de grootte 40 of 60 gebruikt worden. Voor afwerklijpen of polijsten dienen schuurbanden met korrels van een groter aantal gebruikt worden. Indien de oppervlakte van het te bewerken materiaal ruw is, dient eerst een schuurband met de korrels voor ruw slijpen gebruikt worden en pas in de volgende plaats kan een schuurband met de korrels voor afwerkwerkzaamheden gebruikt worden.

BEDIENING EN ONDERHOUD

Voordat met enige installatie-, regel-, reparatie- of bedieningswerkzaamheden te beginnen, trek de stekker uit het stopcontact uit.

ONDERHOUD EN OPSLAG

- Het is aangeraden om het toestel direct na elk gebruik te reinigen.
- Gebruik geen water of andere vloeistoffen voor reiniging.
- Het toestel dient met gebruik van een droog doekje of zacht perslucht gereinigd te worden.
- Gebruik geen reinigingsmiddelen noch oplosmiddelen zodat de kunststof onderdelen niet beschadigd raken.
- Reinig regelmatig de ventilatieopeningen in de behuizing van de motor, zodat het toestel niet oververhit raakt.
- Bij beschadiging van de spanningskabel laat deze door een geautoriseerde service dienst met een kabel van dezelfde parameters vervangen. Laat dit door een gekwalificeerde specialist of een technische dienst uitvoeren.
- Bij te grote vonkproductie op de commutator dient de controle van de staat van de koolborstels door een vakbekwame medewerker uitgevoerd te worden.
- Bewaar het toestel altijd op een droge plek en buiten bereik van kinderen

UITWISSELING VAN DE AANDRIJFRIEM

Indien de aandrijfriem versleten is, werkt de slijper niet juist en de aandrijfriem dient uitgewisseld te worden.

- Draai met behulp van schroevendraaier de schroef van de beschermer van de aandrijfriem (6) los en neem de beschermer weg.
- Neem de aandrijfriem (17) van de aandrijfwielen door de wielen met de hand te draaien weg.
- Monteer de nieuwe aandrijfriem:
 - plaats de aandrijfriem op het grotere aandrijf wiel.
 - draai met de wielen zodat de aandrijfriem (17) op het grotere aandrijf wiel schuift (afb. M).
- Monteer de beschermer van de aandrijfriem (6) en draai de bevestigende schroef vast.

Verzeker u zich of de aandrijfriem op een juiste manier op beide aandrijfwielen zit.

UITWISSELING VAN KOOLBORSTELS

Versleten (korter dan 5 mm), afgebrante of gearbsten koolborstels van de motor dienen onmiddellijk uitgewisseld te worden. Altijd dienen er beide borstels tegelijk uitgewisseld te worden.

De uitwisseling dient door een vakbekwame persoon en met gebruik van originele onderdelen te gebeuren.

Allerlei soorten van stoornissen dienen door een geautoriseerde servicedienst van de producent verwijderd te worden.

TECHNISCHE PARAMETERS

TYPEPLAATJE

Band slijper 59G395	
Parameter	Waarde
Voedingsspanning	230 V AC
Frequentie	50 Hz
Nominale kracht	900 W
Snelheidsbereik van de schuurband op nul versnelling	200-400 m/min
Actieve slijppoppervlakte	75 x 135 mm
Maat van de schuurband	75 x 533mm
Houvast voor het vastzetten	Aanwezig
Veiligheidsklasse	II
Massa	3,4 kg
Bouwjaar	2019
59G395 houdt het type alsook de bepaling van de machine in.	

GEGEVENS BETREFFENDE LAWAAI EN TRILLINGEN

Akoestische druk niveau:	$Lp = 96 \text{ dB(A)}$ $K = 3 \text{ dB(A)}$
Akoestische kracht niveau:	$Lw_a = 107 \text{ dB(A)}$ $K = 3 \text{ dB(A)}$
Waarde van de trillingen versnelling:	$a_w = 5,85 \text{ m/s}^2$ $K = 1,5 \text{ m/s}^2$

Informatie betreffende lawaai en trillingen

Het niveau van het door het toestel geëmitteerde lawaai wordt door het akoestische druk niveau Lp en akoestische kracht niveau Lw uitgedrukt (waar K do meetonzekerheid aangeeft). Het niveau van het door het toestel geëmitteerde lawaai wordt door de waarde van de trillingen versnelling a_w uitgedrukt (waar K do meetonzekerheid aangeeft).

Het in deze gebruiksaanwijzing aangegeven akoestische druk niveau Lp , akoestische kracht niveau Lw en de waarde van trillingen versnelling werden conform de procedure van de norm EN 62841-1:2015+AC:2015 gemeten. Het aangegeven niveau van trillingen a_w kan voor de voorlopige beoordeling van de blootstelling aan trillingen gebruikt worden.

Het aangegeven niveau van trillingen is kenmerkend alleen voor de basis toepassingsgebieden van het toestel. Bij toepassing voor andere doeleinden of met andere werktuigen kan het trillingenniveau veranderen. Gebrek of niet regelmatig onderhoud kunnen eveneens de blootstelling aan trillingen tijdens het werk verhogen. De bovenstaande omstandigheden kunnen de blootstelling aan trillingen tijdens het werk verhogen.

Om de blootstelling aan trillingen goed te schatten, neem de periodes van het uitzetten van het toestel of de periodes van

het aanzetten zonder gebruik in acht. Na uitgebreide schatting van alle factoren kan de totale blootstelling aan trillingen aanzienlijk lager zijn.

Voer de extra veiligheidsmaatregelen in om de gebruiker tegen de risico's van trillingen te beschermen, zoals: onderhoud van het elektrogereedschap en werktuigen, verzekering van de juiste temperatuur van de handen, juiste organisatie van het werk.

MILIEUBESCHERMING



Elektrische producten dienen niet tezamen met huisafval verzameld maar naar speciale bedrijven voor utilisatie afgevoerd te worden. Informatie over utilisatie wordt door de verkoper van het product of lokale overheid verstrekt. Afgedankte elektrische en elektronische toestellen bevatten stoffen die van invloed voor het milieu kunnen zijn. Toestellen die niet naar de recyclage worden doorgegeven vormen een potentieel gevaar voor het milieu en menselijke gezondheid.

* Met voorbehoud van wijzigingen invoering.

*Topex Groep Vennootschap met beperkte aansprakelijkheid (Grupa Topex Spółka z ograniczoną odpowiedzialnością) / Commanditaire Vennootschap (Spółka komandytowa) met zetel te Warszawa, ul. Pograniczna 2/4 (vender, Topex Groep) deelt u mede, dat alle auteursrechten op de inhoud van deze gebruiksaanwijzing (verder, 'Gebruiksaanwijzing'), waaronder de tekst, geplaatste foto's, schema's, tekeningen, alsook de opbouw aan Topex Groep behoren en worden op basis van de Wet van 4 februari 1994 inzake auteursrechten en aanverwante rechten (Stb. 2006, Nr. 90, Pos. 631 met latere aanpassingen) beschermd. Kopieëren, bewerken, publiceren en modificeren voor handelsdoeleinden van deze Gebruiksaanwijzing alsook enkele delen ervan zonder schriftelijke toestemming van Topex Groep is strikt verboden en kan civielrechtelijke of strafrechtelijke vervolging als gevolg hebben.

TRADUCTION DE LA NOTICE D'EMPLOI D'ORIGINE PONCEUSE A BANDE 59G395

REMARQUE : AVANT DE PROCEDER A UTILISER L'OUTIL ELECTRIQUE, IL FAUT LIRE ATTENTIVEMENT LA NOTICE D'EMPLOI ET LA CONSERVER POUR UNE UTILISATION ULTERIEURE.

REGLES DE SECURITE DETAILLEES

Mises en garde relatives ponceuses à bande et ponceuses à tambour

- a) Tenir l'outil électrique par la surface isolée, car la surface de ponçage peut toucher à son propre câble d'alimentation. L'endommagement d'un câble « sous tension » peut provoquer que les pièces métalliques dégagees de l'outil électrique peuvent se trouver « sous tension », et par la suite, provoquer une électrocution du conducteur.

Prescriptions de sécurité relatives aux ponceuses à bande

- a) La ponceuse à bande est destinée à poncer les surfaces. Il est interdit d'utiliser l'outil d'une manière non conforme à sa destination.
- b) Pour un travail stationnaire, n'utiliser que des ponceuses à bande adaptées à cet effet, équipées d'une poignée d'origine fixe, jointe à l'outil électrique. Les autres ponceuses ne peuvent pas être utilisées pour un fonctionnement stationnaire.
- c) Travaillez toujours avec un masque de protection. L'inhalation de poussières est dangereuse pour la santé. Les poussières de peintures à base de plomb, de poussières de certaines essences de bois dur, comme le chêne ou le hêtre, peuvent avoir un effet cancérigène.
- d) Ne pas traiter avec une ponceuse des pièces contenant de l'amiante.
- e) En travaillant avec la ponceuse, utiliser : des protège-oreilles antibruit, des lunettes de protection et des gants de protection.
- f) En travaillant avec une ponceuse à bande, fixer bien la pièce à traiter pour l'empêcher de bouger. Une pièce mal fixée risque de heurter l'opérateur et/ou de détruire l'appareil.
- g) Utilisez uniquement des bandes abrasives de la taille



Il n'est pas permis d'utiliser la ponceuse pour traiter des pièces contenant du magnésium, de l'amiante ou des surfaces recouvertes de plâtre.

DESCRIPTION DES PAGES GRAPHIQUES

Le numérotage cité ci-après se réfère aux pièces de l'outil présentées sur les pages graphiques de la présente notice d'emploi.

1. Manche auxiliaire
2. Molette de réglage de la vitesse de déplacement de la bande abrasive
3. Poignée principale
4. Touche de verrouillage d'interrupteur
5. Interrupteur
6. Protection de la courroie d'entraînement
7. Couvercle de réceptacle de poussières
8. Réceptacle de poussières
9. Molette de réglage de bande abrasive
10. Voyant de la mise sous tension
11. Bande abrasive
12. Levier de tension de la bande abrasive
13. Tubulure d'évacuation de copeaux
14. Adaptateur
15. Support
16. Serre-joint de fixation
17. Courroie d'entraînement

* Des différences entre la figure et le produit peuvent se présenter.

DESCRIPTION DES SYMBOLES GRAPHIQUES UTILISES



ATTENTION



MISE EN GARDE



MONTAGE/REGLAGES



INFORMATION

EQUIPEMENT ET ACCESSOIRES

- | | |
|-------------------------------|------------|
| 1. Adaptateur | - 1 pièce |
| 2. Support | - 4 pièces |
| 3. Boulons+ écrous à papillon | - 2 jeux. |
| 4. Serre-joint de fixation | - 2 pièces |

PREPARATION AU TRAVAIL

EVACUATION DE POUSSIÈRES



Pour maintenir en propreté la surface traitée, la ponceuse à bande est équipée en réceptacle à poussière. Il faut vider régulièrement le réceptacle à poussière, ce qui garantit un fonctionnement efficace de la ponceuse. Il est recommandé de vider le réceptacle à poussière après l'avoir rempli à moitié.



- Dévisser la vis qui fixe le couvercle (7) du réceptacle à poussière (8) et retirer le couvercle (7) (Fig. A).
- Nettoyer le réceptacle (8) et le couvercle (7) de la poussière.
- Remettre en place le couvercle du réceptacle à poussière dans l'ordre inverse au démontage.



En plus, il est possible de raccorder la ponceuse à un capteur de poussière (par exemple, un aspirateur). Cette option est particulièrement utile lorsque vous travaillez avec une ponceuse montée pour un travail stationnaire.



- Tourner le réceptacle à poussière (8) vers la droite (fig. B) et l'enlever de la tubulure d'évacuation de poussière (13) (fig. C).
- Raccordez l'extrémité de l'aspirateur à la tubulure d'évacuation de poussières (13).
- Le réceptacle à poussière est remonté dans l'ordre inverse à son démontage.

MONTAGE DE LA BANDE ABRASIVE



Avant de procéder au montage de la bande abrasive, il faut se rassurer que l'interrupteur se trouve en position de mise hors tension et que le câble d'alimentation est déconnecté du secteur.



- Pousser jusqu'à la butée le levier de tension de la bande abrasive (12) dans le sens indiqué par la flèche (fig. D).
- Poser la bande abrasive sur les galets (fig. E).
- Faire revenir le levier de tension de la bande abrasive (12) à sa position initiale.



Assurez-vous que le sens de retour de la flèche située à l'arrière de la bande abrasive est conforme au sens de la flèche sur le boîtier de la ponceuse à bande.

MONTAGE DE L'ADAPTEUR POUR LE TRAVAIL STATIONNAIRE



Grâce à un adaptateur spécial, la ponceuse peut être utilisée comme dispositif fixe.



- Placez l'adaptateur (14) sur la partie supérieure du boîtier de la ponceuse.
- Faire entrer les supports (15) de manière à ce qu'ils viennent dans leur guidage sur l'adaptateur (14) et les fixer à l'aide des vis et écrous fournis (fig. F).
- Tournez la ponceuse et appuyer l'adaptateur (14) sur le plan de travail.
- Insérez le serre-joint (16) dans la prise d'adaptateur (14) et les fixer au plan de travail de la table de travail (Fig. G).



Les serre-joints (16) peuvent être montés du côté gauche ou droit de l'adaptateur (14).

TRAVAIL / REGLAES

MISE EN MARCHÉ / ARRÊT



Avant de connecter la ponceuse au réseau d'alimentation, il faut toujours vérifier, si la tension de secteur correspond à la tension nominale citée sur la plaque signalétique placée sur l'outil électrique et que le disjoncteur se trouve en position de déconnexion.



Avant la mise en marche de la ponceuse, il faut maintenir entre les deux mains. La ponceuse ne peut être mise en marche que si elle est se trouve en dessus de la pièce prévue à être poncée.



Mise en marche - enfoncer la touche de l'interrupteur (5) et la maintenir en cette position.

Arrêt - libérer l'appui sur la touche de l'interrupteur (5).

Verrouillage du disjoncteur (travail continu)

Mise en marche :

Mise en marche - enfoncer la touche de l'interrupteur (5) et la maintenir en cette position.

• Appuyer sur la touche de verrouillage de l'interrupteur (4) (fig. H).

• Relâcher la touche de l'interrupteur (5).

Arrêt :

• Appuyer et relâcher la pression sur le bouton de l'interrupteur (5).

VOYANT DE LA MISE SOUS TENSION.

Au moment de la connexion de la ponceuse à la prise de courant, le voyant indiquant la présence de tension (10) est allumé.

REGLAGE DU POSITIONNEMENT DE LA BANDE ABRASIVE (RÉGLAGE DU PARALLÉLISME DES GALETS DE GUIDAGE)



- Mettre en marche la ponceuse.
- Pendant que la bande abrasive est en mouvement, tourner le bouton de réglage de la bande abrasive (9) (fig. I) afin que la bande abrasive (11) se déplace uniformément, sans tendance à se déplacer latéralement (fig. K).



Si l'on laisse la bande abrasive se déplacer lentement vers le côté de la ponceuse (ce qui signifie que les axes des rouleaux ne sont pas parallèles), la bande abrasive sera rapidement endommagée.



Lors de l'utilisation de la ponceuse, il faut viser à positionner parallèlement la surface de la bande abrasive par rapport à la surface de la pièce traitée. En tenant le manche auxiliaire (1) et la poignée principale (3), il faut déplacer la ponceuse à l'avant et l'arrière de manière uniforme.



Il n'est pas permis de presser trop fort sur la ponceuse. La pression doit être modérée et uniformément répartie sur la surface de contact de la bande abrasive avec la pièce traitée. Exercer une pression trop élevée sur la ponceuse provoquera une diminution anormale de la vitesse de déplacement de la bande abrasive, un réchauffement excessif du moteur, et par conséquent l'endommagement de la pièce et des éléments de la ponceuse. Pratiquer des arrêts de travail périodiques.

REGLAGE DE LA VITESSE DE DEPLACEMENT DE LA BANDE ABRASIVE



La vitesse de déplacement de la bande abrasive peut être réglée par la rotation et le réglage du sélecteur rotatif de la vitesse de déplacement de la bande abrasive (2) en position demandée. Cela vous permet d'ajuster la vitesse de travail de l'outil électrique aux propriétés de la pièce en cours de traitement. La plage de réglage de la vitesse est comprise entre 1 et 6.

Plus le chiffre indiqué sur le périmètre du bouton de réglage de la bande de ponçage (2) (Fig. L) est élevé, plus la vitesse de la ponceuse est grande.

CONTRÔLE DE LA BANDE ABRASIVE



En raison de la diminution de l'efficacité du travail lors de l'utilisation prolongée de la même bande abrasive, celle-ci doit être changée dès qu'elle est visiblement usée.

CHOIX DE LA BANDE ABRASIVE

- i** Pour le dégrossissage, utiliser des bandes abrasives de taille 40 ou 60. Pour le ponçage de finition ou le polissage, utiliser des bandes abrasives à grains désignés par un nombre plus élevé. Lorsque la surface de la pièce à traiter est rugueuse, il faut utiliser d'abord une bande abrasive à grain comme pour le dégrossissage l'ébauche, et ce n'est qu'après utiliser une bande abrasive avec le grain destiné au traitement de finition.

CONDUITE ET ENTRETIEN

- i** Avant de procéder à des opérations quelconques relatives à l'installation, réglage, réparation ou la conduite, il faut sortir la fiche du câble d'alimentation de la prise du secteur.

ENTRETIEN ET CONSERVATION

- Il est recommandé de nettoyer le matériel après chaque utilisation.
- Pour son nettoyage ni l'eau ni autres liquides ne peuvent pas être utilisés.
- Le matériel doit être essuyé avec un chiffon propre ou purgé à l'air comprimé à basse pression.
- N'utiliser jamais de produits de nettoyage ni de solvants pour ne pas abimer les pièces qui sont fabriquées en matières plastiques.
- Il faut nettoyer systématiquement les trous de ventilation pour ne pas permettre une surchauffe du moteur.
- En cas d'endommagement du câble d'alimentation, il faut le remplacer par un câble d'alimentation aux mêmes paramètres. Cette opération doit être confiée à un professionnel habilité ou remettre à cet effet le matériel au service agréé.
- En cas de présence d'étincellement excessif sur le collecteur confier la vérification de l'état des balais à charbon du moteur à une personne habilitée.
- La ponceuse doit être toujours conservée en endroit sec, hors de la portée des enfants.

REMPLACEMENT DE LA COURROIE D'ENTRAÎNEMENT

Lorsque la courroie d'entraînement est usée, la ponceuse ne travaille pas d'une manière appropriée. Il est alors nécessaire de remplacer la courroie d'entraînement.

- Dévisser avec le tournevis la vis fixant la protection de la courroie d'entraînement (6) et enlever le couvercle.
- Retirez la courroie d'entraînement (17), en la faisant glisser des roues d'entraînement et en les tournant avec la main.
- Le montage d'une nouvelle courroie doit être effectué comme suit :
 - mettre la courroie d'entraînement sur la roue d'entraînement moins grande ;
 - en tournant les roues, faire glisser la courroie de transmission (17) sur la roue d'entraînement plus grande (Fig. M).
- Monter la protection de la courroie d'entraînement (6) et serrer la vis de fixation.

Assurez-vous que la courroie de transmission est correctement alignée sur les deux roues motrices.

REMPLACEMENT DES BALAIS CARBON

Les balais carbone usés (inférieurs à 5 mm), grillés ou fissurés doivent être immédiatement remplacés. Les deux balais doivent être toujours remplacés simultanément.

L'opération de remplacer les balais carbone doit être confiée uniquement à une personne qualifiée et des pièces d'origine doivent être utilisées à cet effet.

i Toutes les pannes doivent être réparées par le service après-vente agréé du constructeur.

PARAMETRES TECHNIQUES

DONNEES SIGNALÉTIQUES

Ponceuse à bande 59G395	
Paramètre	Valeur
Tension d'alimentation	230 V AC

Fréquence d'alimentation	50 Hz
Puissance d'alimentation.	900 W.
Plage de vitesse de la bande abrasive au ralenti	200-400 m/min
Surface de ponçage active	75 x 135 mm
Taille de la bande abrasive	75 x 533mm
Manche de travail stationnaire	fait partie de l'équipement
Classe de protection	II
Masse	3,4 kg
Année de fabrication	2019

59G395 signifie à la fois le type que la désignation de la machine.

DONNEES CONCERNANT LE BRUIT ET LES VIBRATIONS

Niveau de pression acoustique	$L_{pA} = 96 \text{ dB(A)}$ $K = 3 \text{ dB(A)}$
Niveau de puissance acoustique	$L_{wA} = 107 \text{ dB(A)}$ $K = 3 \text{ dB(A)}$
Valeur d'accélération de vibrations	$a_{hv} = 5,85 \text{ m/s}^2$ $K = 1,5 \text{ m/s}^2$

Informations relatives au bruit et à la vibration.

Le niveau de bruit émis par le dispositif est décrit par : le niveau de pression l'incertitude de mesurage). La vibration émise par le dispositif est décrit par la valeur d'accélération de vibrations ah (où K signifie l'incertitude de mesurage).

Le niveau de pression acoustique L_{pA} , le niveau de puissance acoustique L_{wA} ainsi que la valeur d'accélération de vibrations ah, cités dans la présente notice, ont été mesurés conformément à la norme EN 62841-1:2015+AC:2015. Le niveau de vibrations ah cité peut être utilisé à la comparaison de dispositifs et à une estimation initiale d'exposition aux vibrations.

Le niveau de vibrations cité est représentatif uniquement des applications de base du dispositif. Lorsque le dispositif est utilisé à d'autres types d'application ou en conjugaison avec d'autres outils de travail, le niveau de vibrations peut subir des variations. Un niveau plus élevé de vibrations peut être dû à un entretien très rare ou insuffisant de l'outil. Les causes citées ci-avant peuvent provoquer l'augmentation de l'exposition aux vibrations pendant toute la période du travail.

Pour estimer l'exposition aux vibrations avec précision, il faut tenir compte des périodes où le dispositif est arrêté et où il est en marche, mais il n'est pas utilisé à travailler. Après une estimation de tous les facteurs intervenants, l'exposition totale aux vibrations peut s'avérer être inférieure.

En vue de protéger l'utilisateur contre les effets de vibrations, d'autres mesures de sécurité supplémentaires doivent être mises en place telles que : entretien cyclique du dispositif et d'autres outils de travail, maintien d'une température adaptée et une organisation du travail appropriée.

PROTECTION DE L'ENVIRONNEMENT



Les appareils électriques usagés ne doivent pas être jetés avec les ordures ménagères, mais apportés dans un point de collecte sélective pour le recyclage. Contactez les autorités locales ou votre revendeur pour des conseils en matière de recyclage. Le matériel électrique et électronique usagé contient des substances nocives pour l'environnement. Le matériel non recyclé constitue une menace potentielle pour l'environnement et la santé humaine.

* Sujet à changement sans préavis.

« Grupa Topex Spółka z ograniczoną odpowiedzialnością » Spółka komandytowa domicylii w Warszawie, ul. Pograniczna 2/4 (ci-après dénommée : « Grupa Topex ») informe que tous les droits d'auteur sur le contenu de cette notice (ci-après dénommée : « Notice »), y compris notamment les textes, les photographies, les schémas, les figures, ainsi que la mise en page, appartiennent uniquement à Grupa Topex et font l'objet d'une protection juridique conformément à la loi du 4 février 1994 sur le droit d'auteur et les droits voisins (J. O. 2006 n° 90 pos. 631, telle que modifiée). La copie, le traitement, la publication, les modifications à des fins commerciales de l'ensemble ou d'une partie de la présente Notice sans l'autorisation écrite de Grupa Topex sont strictement interdits et peuvent engager la responsabilité civile et juridique.

