



INSTRUKCJA OBSŁUGI



Bezprzewodowy odkurzacz pionowy MOD-38
Cordless upright vacuum cleaner/Беспроводной
вертикальный пылесос/Schnurloser
Stabstaubsauger/Bezdrátový tyčový vysavač/
Akumulátorový tyčový vysávač

PRZED PIERWSZYM UŻYCIEM ZAPOZNAJ SIĘ Z INSTRUKCJĄ OBSŁUGI

PL	INSTRUKCJA OBSŁUGI.....	3
EN	USER MANUAL	14
RU	ИНСТРУКЦИЯ ПО ОБСЛУЖИВАНИЮ.....	22
DE	BEDIENUNGSANLEITUNG.....	32
CZ	NÁVOD K OBSLUZE	41
SK	POUŽÍVATEĽSKÁ PRÍRUČKA.....	49

PRZED PIERWSZYM UŻYCIEM ZAPOZNAJ SIĘ Z INSTRUKCJĄ OBSŁUGI

- Przed użyciem przeczytaj dokładnie poniższą instrukcję obsługi.
- Przed użyciem upewnij się, że napięcie w sieci zasilającej odpowiada danym na tabliczce znamionowej ładowarki.
- Nie wieszaj przewodu ładowarki na ostrych krawędziach i nie pozwól, aby stykał się z gorącymi powierzchniami.
- Nigdy nie ciągnij za przewód, aby odłączyć ładowarkę od źródła prądu.
- Nigdy nie zostawiaj włączonego odkurzacza bez nadzoru.
- Zachowaj szczególną ostrożność, gdy w pobliżu znajdują się dzieci.
- Nie próbuj korzystać z odkurzacza w przypadku podejrzeń o jakiegokolwiek uszkodzenie techniczne.
- Użycie akcesoriów niepolecanych przez producenta może spowodować uszkodzenie urządzenia, obrażenia ciała lub pożar.
- Zachowaj szczególną ostrożność podczas pracy z odkurzaczem na schodach.
- Nie zanurzaj urządzenia, przewodu i ładowarki w wodzie lub w innych płynach.
- Nie używaj odkurzacza do zbierania łatwopalnych i korozyjnych płynów, rozpuszczalników, zapalek, popiołu, niedopałków papierosów, olejów, ostrych przedmiotów itp. Może to spowodować uszkodzenie urządzenia lub nawet pożar! Nie wolno również odkurzać w pobliżu łatwopalnych płynów i substancji!
- Ze względu na obudowę odkurzacza wykonaną z tworzyw sztucznych, trzymaj urządzenie z dala od wszelkich źródeł ciepła (grzejniki, piecyki, itp.).
- Nie zatykaj otworów wlotowych i wylotowych odkurzacza!
- Odkurzacze przeznaczone są wyłącznie do użytku domowego.
- Niniejszy sprzęt może być użytkowany przez dzieci w wieku co najmniej 8 lat i przez osoby o obniżonych możliwościach fizycznych, umysłowych i osoby o braku doświadczenia i znajomości sprzętu, jeżeli zapewniony zostanie nadzór lub instruktaż odnośnie do użytkowania sprzętu w bezpieczny sposób, tak aby związane z tym zagrożenia były zrozumiałe. Dzieci bez nadzoru nie powinny wykonywać czyszczenia i konserwacji sprzętu.
- Należy zwracać uwagę na dzieci, aby nie bawiły się sprzętem/urządzeniem.
- Przechowuj urządzenie i jego przewód w miejscu niedostępnym dla dzieci poniżej 8 lat.
- Nie odkurzaj odkurzaczem ludzi ani zwierząt, a szczególnie uważaj, aby nie przybliżyć końcówek ssących do oczu i uszu.
- Przed wymianą wyposażenia należy wyłączyć odkurzacze.
- Nie odkurzaj bez filtra oraz w przypadku jego uszkodzenia.
- Sprawdzaj rurę oraz ssawki – znajdujące się wewnątrz nich śmieci usuń.

- ▶ Odkurzacza używaj jedynie wewnątrz pomieszczeń i tylko do odkurzania suchych powierzchni. Dywany wyczyszczone na mokro przed odkurzaniem wysusz.
- ▶ Dla bezpieczeństwa dzieci proszę nie zostawiać swobodnie dostępnych części opakowania (torby plastikowe, kartony, styropian itp.).
- ▶ **OSTRZEŻENIE! Nie pozwalaj dzieciom bawić się folią. Niebezpieczeństwo uduszenia!**
- ▶ Nie używaj i nie umieszczaj odkurzacza w wysokich temperaturach (na słońcu, w gorącym wnętrzu samochodu itp), w przeciwnym razie może to spowodować przegrzanie akumulatora, pożar lub awarię odkurzacza oraz skrócić jego żywotność.
- ▶ Nie używaj odkurzacza w silnym polu elektrostatycznym lub magnetycznym.
- ▶ Jeśli odkurzacz wydziela podejrzany zapach, w trakcie użytkowania, przechowywania lub ładowania pojawiły się odkształcenia lub jakiegokolwiek nienormalne zjawiska to przerwij ładowanie lub pracę, odłącz ładowarkę.

WSKAZÓWKI BEZPIECZEŃSTWA DOTYCZĄCE AKUMULATORA

- ▶ Urządzenie zawiera akumulator litowo-jonowy. Przeczytaj dokładnie poniższe wskazówki. Nie zastosowanie się do nich może spowodować uszkodzenie urządzenia, porażenie prądem elektrycznym lub pożar.
- ▶ Nie otwieraj obudowy akumulatora. Nie wymieniaj ogniw akumulatora.
- ▶ Chroń akumulator przed działaniem wilgoci, promieni słonecznych i ognia. Nie trzymaj akumulatora w pobliżu innych urządzeń elektrycznych i grzewczych.
- ▶ Przechowuj i używaj odkurzacz w temperaturze mieszczącej się w zakresie 5-40°C. Zbyt duża temperatura może spowodować uszkodzenie akumulatora. Niska temperatura zmniejsza pojemność i żywotność akumulatora.
- ▶ Chroń odkurzacz przed uszkodzeniami mechanicznymi, nie dopuszczaj do wstrząsów lub upadku odkurzacza.
- ▶ Nie ładuj akumulatora bez nadzoru. Ładuj tylko dedykowaną ładowarką znajdującą się na wyposażeniu akumulatora.
- ▶ Po naładowaniu akumulatora odłącz ładowarkę od sieci elektrycznej.
- ▶ Nie zwieraj styków akumulatora. Zwarcie może spowodować uszkodzenie akumulatora a nawet pożar. Trzymaj akumulator z dala od spinaczy, gwoździ, monet i innych metalowych przedmiotów.
- ▶ Przed pierwszym użyciem urządzenia naładuj w pełni akumulator.

OPIS URZĄDZENIA

Odkurzacz MOD-38 łączy w sobie wygodę obsługi odkurzacza cyklonowego i bezprzewodowego. Technologia cyklonowa pozwala filtrować kurz bez użycia worków na kurz przy pomocy siły odśrodkowej co sprawia, że wystarczy opróżnić pojemnik z kurzem nad koszem na śmieci. Zastosowany litowo-jonowy akumulator z jednym z największych współczynników ilości zgromadzonej energii w stosunku do jego masy sprawia, że urządzenie jest lekkie i zapewnia długi czas pracy po jego naładowaniu. Odkurzacz wyposażony jest w dwustopniową regulację siły ssania.

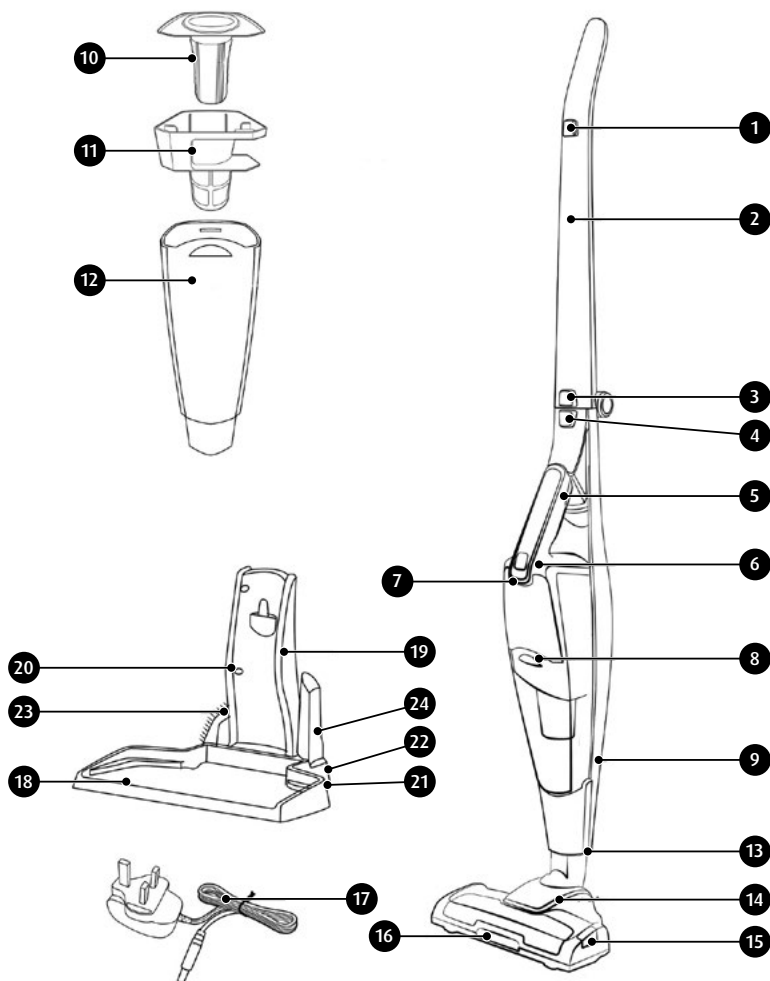

1. Włącznik odkurzacza w uchwycie
2. Zespół uchwytu głównego.
3. Przycisk składania uchwytu głównego
4. Przycisk uwalniania odkurzacza z uchwytu głównego
5. Odkurzacz
6. Włącznik odkurzacza
7. Lampka kontrolna
8. Przycisk zwalniania pojemnika na kurz
9. Haczyk z przyłączem
10. Filtr HEPA
11. Korpus filtrów
12. Pojemnik na kurz
13. Przycisk uwalniania elektroszczotki
14. Elektroszczotka
15. Przycisk uwalniania wałka elektroszczotki
16. Diody podświetlające (LED)
17. Ładowarka
18. Podstawa stacji dokującej (stojaka)
19. Korpus stacji dokującej (stojaka)
20. Gniazdo ładowarki
21. Prowadnice pod uchwyty akcesoriów
22. Uchwyty akcesoriów
23. Szczotka mała
24. Szczotka szczelinowa

PRZED PIERWSZYM UŻYCIEM

1. Wyjmij odkurzacz z kartonu, usuń wszystkie naklejki, blokady transportowe, torebki i wypełniacze.
2. Sprawdź odkurzacz pod kątem uszkodzeń mogących powstać podczas transportu. W przypadku podejrzeń uszkodzeń skontaktuj się ze sprzedawcą.
3. Zmontuj poprawnie stację dokującą (stojak) – do podstawy stacji dokującej (18) zamontuj korpus (19) tak jak pokazano na rysunku (rys.1). Zdemonstrowanie stacji dokującej możliwe jest po zwolnieniu blokady pod spodem podstawy (18). W prowadnicach (21) zamontuj uchwyty (22) w których to możesz parkować dodatkowe wyposażenie odkurzacza.
4. Rozłóż zespół uchwytu (2) i zablokuj w pozycji rozłożonej (rys.2). Złożenie uchwytu jest możliwe po naciśnięciu przycisku (3).
5. Zamontuj odkurzacz (5) w zespole uchwytu (2) tak jak pokazano na rysunku (rys.3).
6. W dolnym gnieździe uchwytu głównego zamontuj elektroszczotkę (14). Zwróć uwagę na delikatne piny zasilania aby ich nie uszkodzić. Uchwyt główny wyposażony jest w prowadnicę umożliwiającą montaż elektroszczotki w jednej prawidłowej pozycji (rys.4).

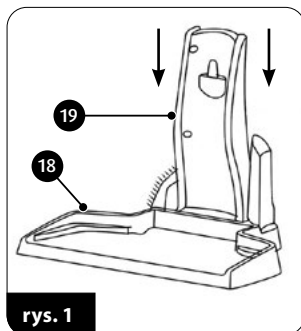

rys. 1

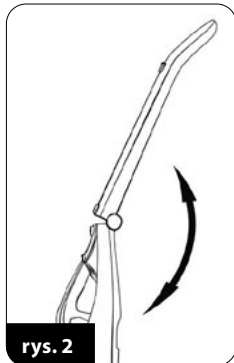

rys. 2

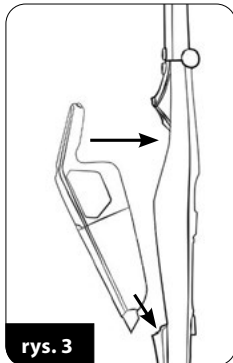

rys. 3

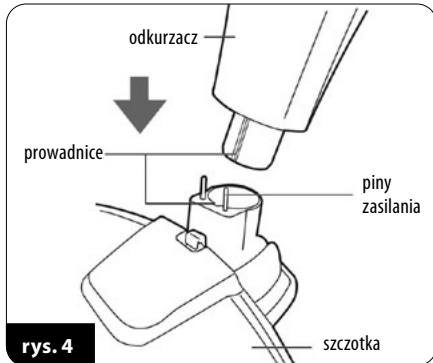

rys. 4

7. Naładuj akumulator odkurzacza zgodnie z opisem w rozdziale „ŁADOWANIE AKUMULATORA”.

UWAGA! Odkurzacz, elektroszczotka i uchwyt główny wyposażone są w piny złączy elektrycznych. Nie doprowadź do uszkodzenia oraz ich nie zwieraj.

ŁADOWANIE AKUMULATORA

UWAGA! Naładuj akumulator przed pierwszym użyciem odkurzacza. Czas potrzebny na naładowanie akumulatora to około 3,0-3,5 godziny.

UWAGA! Akumulator ładuj tylko dostarczoną ładowarką. Podczas ładowania akumulatora możliwość uruchomienia odkurzacza zostaje zablokowana.

1. Podłącz przewód ładowarki (17) do gniazda ładowarki (20) w stacji dokującej (rys.6).
2. Poprawnie zmontowany odkurzacz w uchwycie głównym i elektroszczotką umieść na stacji dokującej (rys.7). Podłącz ładowarkę do sieci zasilającej.

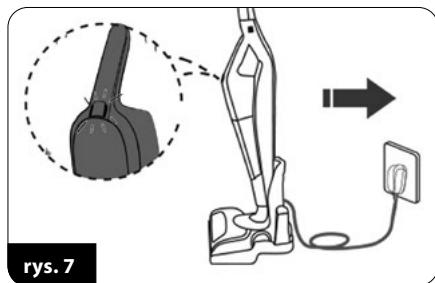
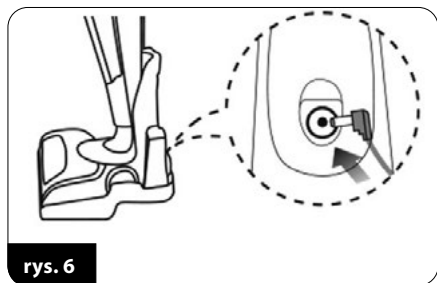

Lampka kontrolna (7) zacznie świecić światłem pulsacyjnym co oznacza ładowanie akumulatora.

3. Świecenie lampki kontrolnej (7) światłem ciągłym oznacza, że akumulator został naładowany – odłącz ładowarkę od sieci zasilającej gdy planujesz dłuższą przerwę w korzystaniu z odkurzacza.
4. Ładuj akumulator po każdym użyciu odkurzacza

UWAGA! Delikatne nagrzewanie się ładowarki jest normalnym zjawiskiem podczas procesu ładowania.

UŻYCIE ODKURZACZA

1. Upewnij się, że odkurzacz jest poprawnie zmontowany i akumulator został naładowany.
2. Uruchom odkurzacz przyciskiem (6) bezpośrednio na odkurzaczu lub przyciskiem (1) w uchwycie głównym (rys.8). Działanie przycisków jest niezależne od siebie dopóki odkurzacz znajduje się w uchwycie głównym.
3. Ponowne naciśnięcie przycisku zasilania powoduje pracę odkurzacza z dużą siłą ssania. Kolejne naciśnięcie przycisku zasilania wyłącza odkurzacz.
4. Wraz z odkurzaczem zostaje uruchomiona elektroszczotka (15) z diodami LED (16) podświetlającymi odkurzaną powierzchnię. Wielofunkcyjna elektroszczotka nadaje się do odkurzania wszystkich rodzajów powierzchni twardych i dywanów.
5. Skorzystanie z dodatkowego wyposażenia odkurzacza (szczotka mała, szczelinowa) jest możliwe po zdemontowaniu odkurzacza z uchwytu głównego. Naciśnij przycisk (4) i wyjmij odkurzacz z uchwytu głównego (2) a następnie do końca odkurzacza podłącz odpowiednie wyposażenie dodatkowe (rys.9).

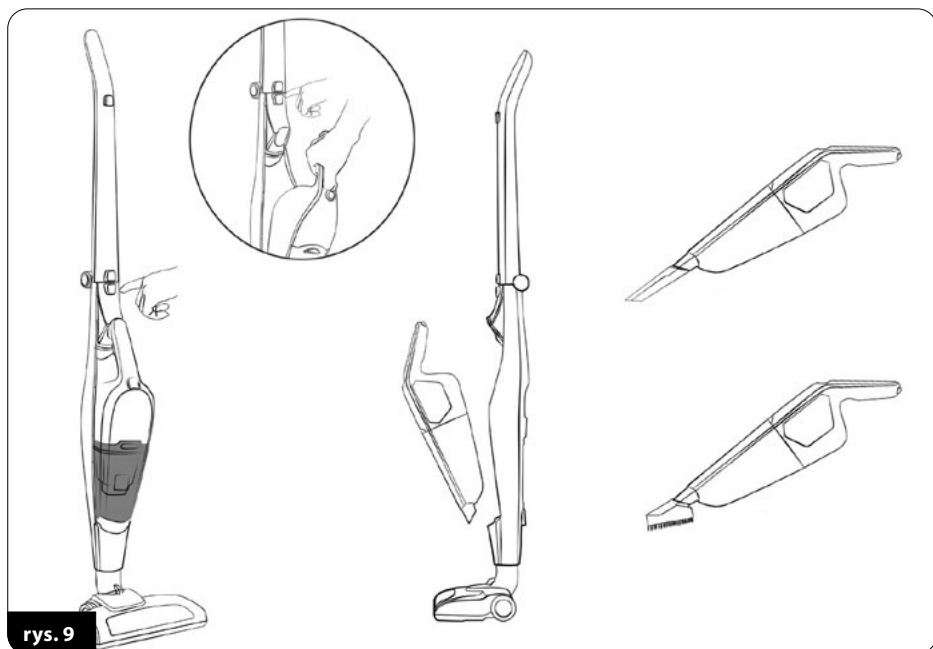
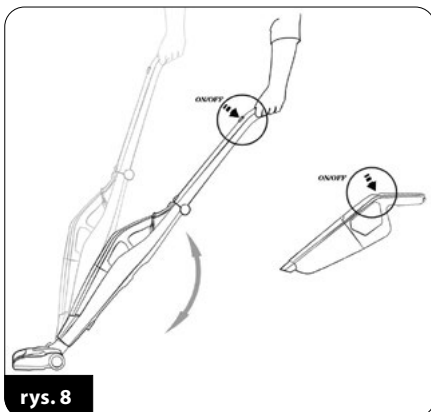

6. Kontroluj na bieżąco zapełnienie pojemnika na kurz (12). Przepelniony pojemnik obniża skuteczność odkurzania, zwiększa zużycie energii oraz powoduje szybsze zanieczyszczenie filtrów. Aby opróżnić pojemnik na kurz to wyłącz odkurzacz zdemontuj go z uchwytu głównego, przyciskiem (8), uwolnij z odkurzacza pojemnik na kurz (12), wyciągnij z pojemnika filtr HEPA (10) oraz korpus filtrów (11). Wyszyp zawartość pojemnika do kosza na śmieci (rys.10).

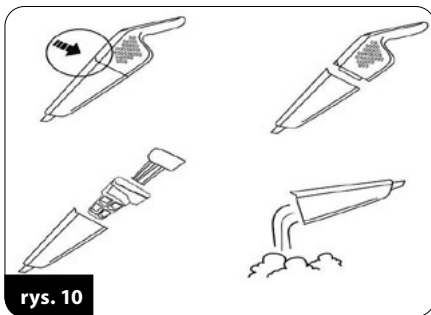

rys. 10

7. Po opróżnieniu pojemnika zamontuj w nim korpus filtrów oraz filtr HEPA i zamontuj pojemnik w odkurzaczu – kontynuuj odkurzanie.

UWAGA! Nie dopuszczaj do przepełnienia pojemnika na kurz! Poziom kurzu w pojemniku nie może przekraczać poziomu „MAX”.

UWAGA! Jeżeli siła ssania odkurzacza wyraźnie obniżyła się to doszło do zatkania końcówki ssącej lub/i zapełnienia pojemnika na kurz. Udrożnij końcówkę ssącą lub/i opróżnij pojemnik na kurz.

8. Po zakończonym odkurzaniu wyłącz odkurzacz, oczyść pojemnik na kurz i naładuj akumulator. W pełni naładowany akumulator jest w stanie zapewnić do 40 minut pracy odkurzacza z małą siłą ssania. Rozładowanie akumulatora sygnalizowane jest pulsacją lampki kontrolnej (7) oraz wyraźnym spadkiem siły ssania.

CZYSZCZENIE I KONSERWACJA

UWAGA! Nie zanurzaj w wodzie odkurzacza, ładowarki i stacji dokującej!

UWAGA! Aby osiągnąć jak najlepszą wydajność urządzenia, czyść filtry i pojemnik na kurz po każdym użyciu.

UWAGA! Czynności konserwujące należy wykonywać przy wyłączonym odkurzaczu i odłączonym przewodzie ładowarki!

1. Powierzchnie zewnętrzne odkurzacza czyść wilgotną ściereczką po czym wytrzyj je do sucha. Przy silnych zabrudzeniach użyj łagodnego detergentu.
2. Opróżnij pojemnik na kurz i wyjmij z pojemnika korpus filtrów (11) i filtr HEPA (10). Oczyść je szczotką z delikatnym włosiem i przetrzyj wilgotną ściereczką. Uważaj aby nie uszkodzić delikatnej struktury filtra HEPA oraz siatki na korpusie filtrów. Wnętrze pojemnika na kurz wyczyść wilgotną ściereczką.

UWAGA! Nie zanurzaj w wodzie pojemnika na kurz, filtra HEPA oraz korpusu filtrów.

3. Akumulator ładuj po każdym użyciu odkurzacza. Nie przechowuj odkurzacza z rozładowanym akumulatorem. Akumulator ładuj tylko i wyłączenie dołączoną ładowarką. Nie zwieraj akumulatora. Zamieniaj tylko i wyłącznie na ten sam typ.

UWAGA! Nie wyrzucaj zużytego akumulatora do kosza na śmieci. Pozbawaj się go oddając we właściwych punktach lub w sklepie. Nie wrzucaj akumulatora do ognia!

4. Okresowo oczyść obrotowy wałek elektroszczotki. Wałek możesz zdemontować po naciśnięciu przycisku (15) znajdującego się w górnej części elektroszczotki. Po oczyszczeniu wałka umieść go z powrotem w elektroszczotce i zablokuj blokadę wałka.

PROBLEMY I SPOSÓB ICH USUWANIA

PROBLEM	PRZYCZYNA	SPOSÓB USUNIĘCIA
Odkurzacze nie uruchamia się	Rozładowany akumulator	Naładuj akumulator
	Trwa proces ładowania	Zaczekaj do końca procesu
Niska moc ssania	Zapchana szczotka	Usuń przyczynę zatkania
	Zapełniony pojemnik na kurz	Opróżnij pojemnik na kurz
Kurz wydostaje się na zewnątrz odkurzacza	Zapchane filtry	Oczyszcz filtry
	Źle zmontowany pojemnik	Zmontuj poprawnie pojemnik
Bardzo szybka pulsacja lampki kontrolnej	Uszkodzenie obwodu wewnętrznego odkurzacza	Skontaktuj się z autoryzowanym serwisem

DANE TECHNICZNE

Parametry techniczne podane są na tabliczce znamionowej produktu.

Maksymalny poziom hałasu: 69 dB



ładowarka



odkurzacze

Uwaga! Firma MPM agd S.A. zastrzega sobie możliwość zmian technicznych.

AKCESORA
I CZĘŚCI ZAMIENNE KUPISZ NA
mpmstrefa.pl



PRAWIDŁOWE USUWANIE PRODUKTU (zużyty sprzęt elektryczny i elektroniczny)

Polska



Oznaczenie umieszczane na produkcie wskazuje, że produktu po upływie okresu użytkowania nie należy wyrzucać z innymi odpadami pochodzącymi z gospodarstw domowych. Zużyty sprzęt może mieć szkodliwy wpływ na środowisko i zdrowie ludzi z uwagi na potencjalną zawartość niebezpiecznych substancji, mieszanin oraz części składowych. Mieszanie elektroodpadów z innymi odpadami lub ich nieprofesjonalny demontaż może prowadzić do uwolnienia substancji szkodliwych dla zdrowia i środowiska. Zużyte urządzenie należy dostarczyć do punktu odbioru zużytego sprzętu elektrycznego i elektronicznego. W celu uzyskania szczegółowych informacji na temat miejsca oddawania odpadów elektrycznych i elektronicznych użytkownik powinien skontaktować się z gminnym punktem zbierania zużytego sprzętu lub zakładem przetwarzania zużytego sprzętu.

Szanowny Kliencie!

Dziękujemy za zakup naszego produktu. Mamy nadzieję, że spełni on Twoje oczekiwania i będzie służył Ci przez wiele lat.

W przypadku jakichkolwiek wątpliwości na temat funkcjonowania lub awarii produktu prosimy o kontakt z Serwisem Centralnym. Dołożyliśmy starań, aby procedury reklamacyjne były maksymalnie uproszczone.

Karta gwarancyjna/Warranty card

Data sprzedaży/
Date of sale

Podpis sprzedawcy/
Signature of Seller

Pieczętka sklepu/
Stamp shop

JAK POSTĘPOWAĆ W PRZYPADKU REKLAMACJI

1. ZADZWOŃ

W razie awarii urządzenia skontaktuj się z naszym Serwisem Centralnym pod numerem telefonu +48 (22) 380 52 40 od poniedziałku do piątku w godzinach 7.00-15.00.

2. ZAPAKUJ

Po uwzględnieniu reklamacji zapakuj uszkodzony produkt w oryginalne lub zastępcze opakowanie, które jest niezbędne w czasie transportu. Dołącz kartę gwarancyjną, dowód zakupu oraz krótką notatkę na temat ujawnionej usterki wraz z podaniem numeru kontaktowego.

W przypadku pytań lub wątpliwości prosimy o kontakt z Serwisem Centralnym:

12-100 Szczytno,
Korpele 71,
+48 (22) 380 52 40

serwis@mpm.pl
www.mpm.pl

3. PRZEKAŻ KURIEROWI

Przesyłki są odbierane i dostarczane do Serwisu Centralnego na adres: Korpele 71, 12-100 Szczytno na nasz koszt (dotyczy napraw gwarancyjnych) **za pośrednictwem firmy kurierskiej wskazanej przez Serwis Centralny.**

Przed zgłoszeniem reklamacji prosimy o zapoznanie się z warunkami gwarancji.

Zapoznałem się i akceptuję warunki niniejszej gwarancji.

Czytelny podpis kupującego/
Legible signature of the buyer

OŚWIADCZENIE GWARANCYJNE

1. W przypadku braku zgodności rzeczy sprzedanej z umową kupującemu z mocy prawa przysługują środki ochrony prawnej ze strony i na koszt sprzedawcy. Gwarancja, której warunki określa niniejsze oświadczenie gwarancyjne nie ma wpływu na te środki ochrony prawnej.
2. Gwarancji określonej w niniejszym oświadczeniu gwarancyjnym udziela gwarant – MPM AGD Spółka Akcyjna (KRS nr 0000399132, ul. Brzozowa 3, 05-822 Milanówek).
3. Gwarancja dotyczy produktu, do którego niniejsze oświadczenie jest dołączane (nazwa, typ i model produktu widnieje obok).
4. **GWARANCJĄ NIE SĄ OBJĘTE:**
 - a) sznury połączeniowe, wtyki, gniazda, wężę ssące, baterie, akumulatory, nożyki itp.;
 - b) uszkodzenia mechaniczne, termiczne, chemiczne i wszystkie inne spowodowane działaniem bądź zaniechaniem użytkownika albo działaniem siły zewnętrznej (przepięcia w sieci, przekroczone temperatury otoczenia, wyładowania atmosferyczne, używanie niezgodnych z instrukcją obsługi środków eksploatacyjnych lub czyszczących, uszkodzenia spowodowane przez obce przedmioty, które dostały się do wnętrza, np.: wilgoć, korozja, pył, itp.);
 - c) uszkodzenia powstałe wskutek naturalnego częściowego lub całkowitego zużycia zgodnie z właściwościami albo przeznaczeniem produktu; żarówki;
 - d) uszkodzenia wynikłe na skutek:
 - przeróbek i zmian konstrukcyjnych dokonywanych przez użytkownika lub osoby trzecie;
 - okoliczności, za które nie odpowiada ani wytwórca, ani sprzedawca, a w szczególności na skutek niewłaściwej lub niezgodnej z instrukcją instalacji, użytkowania albo innych przyczyn leżących po stronie użytkownika lub osób trzecich (używania NIEORYGINALNYCH materiałów lub akcesoriów);
 - nieprawidłowego transportu;
 - e) celowe uszkodzenie sprzętu;
 - f) uszkodzenia elementów ze szkła, ceramiki;
 - g) czynności konserwacyjne;
 - h) gwarancja nie obejmuje dokonywania czynności przewidzianych w instrukcji obsługi, do wykonania których zobowiązany jest użytkownik we własnym zakresie i na własny koszt, np.: zainstalowanie, sprawdzenie działania, itp.
5. Gwarancji udziela się na okres 24 miesięcy od daty zakupu. Okres gwarancyjny przedłuża się o czas trwania naprawy. Gwarancja jest ważna na terytorium Polski.
6. Objęty gwarancją produkt, którego wada ujawni się w okresie gwarancji podlega, w terminie 30 dni, bezpłatnej naprawie lub wymianie na nowy, wolny od wad. Reklamujący ma prawo żądania wymiany produktu na nowy, w przypadku gdy:
 - a) naprawa nie zostanie wykonana w terminie 30 dni od dnia udostępnienia gwarantowi wadliwego produktu lub innym terminie, uzgodnionym z reklamującym,
 - b) w produkcie ujawni się wada uniemożliwiająca jego używanie zgodnie z przeznaczeniem, w sytuacji, gdy uprzednio produkt już pięciokrotnie podlegał naprawie przez gwaranta.
7. Uprawnienia z tytułu gwarancji mogą być realizowane jedynie po przedstawieniu przez reklamującego ważnej karty gwarancyjnej wraz z dowodem zakupu. Samowolne zmiany wpisów w karcie gwarancyjnej lub dokonywanie napraw we własnym zakresie powoduje utratę gwarancji. Karta gwarancyjna bez wpisanej nazwy urządzenia, typu, modelu, daty sprzedaży, czytelnego stempla sklepu, (w przypadku kuchni gazowej lub elektrycznej, gwarancja musi posiadać adnotację o podłączeniu do instalacji przez osobę o odpowiednich uprawnieniach) a także bez czytelnego podpisu kupującego jest nieważna.
8. Urządzenia firmy MPM przeznaczone są do używania wyłącznie w gospodarstwie domowym do celów niezwiązanych z działalnością gospodarczą. Używanie produktu niezgodne z takim przeznaczeniem powoduje utratę gwarancji.
9. Uszkodzenie lub usunięcie tabliczki znamionowej z produktu powoduje utratę gwarancji
10. Procedura korzystania z gwarancji jest następująca:

W razie ujawnienia się wady produktu reklamujący może – jeżeli nie generuje to dla niego kosztów – dostarczyć produkt do autoryzowanego punktu serwisowego MPM (wykaz punktów serwisowych znajduje się na stronie www.mpm.pl) przekazując przy tym dane kontaktowe umożliwiające komunikację z reklamującym.

Ewentualnie reklamujący może skontaktować się z Serwisem Centralnym MPM w Szczytnie (12-100 Szczytno, Korpele 71) w pod numerem telefonu: +48 (22) 380 52 40 w godzinach 7.00-15.00 (numer dostępny od poniedziałku do piątku z wyjątkiem dni ustawowo wolnych od pracy) lub mailowo: serwis@mpm.pl, celem uzgodnienia sposobu odebrania produktu od reklamującego (na koszt gwaranta) – to rozwiązanie jest szczególnie zalecane w przypadku, gdy produkt wymaga fachowego demontażu.

Produkt przekazywany gwarantowi powinien być czysty. Gwarant może odmówić przyjęcia do naprawy sprzętu brudnego lub oczyścić go na koszt reklamującego.
11. Gwarant poświadcza w karcie gwarancyjnej datę naprawy gwarancyjnej.

**Data naprawy/
Date of repair**

**Numer naprawy/
Number repair**

**Opis wykonywanych czynności oraz
wymienionych części/
Description of activities performed and
specific parts**

**Pieczętka punktu
serwisowego/
Stamp service point**

**Numer seryjny/
Serial number**

PLEASE READ THE MANUAL BEFORE USING THE DEVICE FOR THE FIRST TIME

- ▶ Read the instructions carefully before use.
- ▶ Before use, make sure that the mains voltage corresponds to the data on the charger's rating plate.
- ▶ Do not hang the cable of the charger on sharp edges or allow it to come into contact with hot surfaces.
- ▶ Never pull on the cable to disconnect the charger from the power source.
- ▶ Never leave the vacuum cleaner switched on unattended.
- ▶ Take special care when children are near the device.
- ▶ Do not attempt to use the vacuum cleaner if you suspect any technical fault.
- ▶ Use of accessories not recommended by the manufacturer may cause damage to the device, personal injury or fire.
- ▶ Take extra care when operating the vacuum cleaner on stairs.
- ▶ Do not immerse the device, cable or charger in water or other liquids!
- ▶ Do not use the vacuum cleaner to pick up flammable and corrosive liquids, solvents, matches, ashes, cigarette butts, oils, sharp objects, etc. This can damage the device or even cause fire! Do not vacuum near flammable liquids or substances either!
- ▶ Keep the vacuum cleaner away from all heat sources (radiators, cookers, etc.) due to its plastic housing.
- ▶ Do not block the vacuum cleaner inlet and outlet openings!
- ▶ The device is intended for domestic use only.
- ▶ This equipment may be used by children of at least 8 years of age and by persons of diminished physical, mental capacity and lack of experience and knowledge of the equipment if supervision or instruction is provided regarding the safe use of the equipment so that the hazards involved are understood. Unsupervised children should not perform cleaning and maintenance of the equipment.
- ▶ Children should be supervised to ensure that they do not play with the equipment/device.
- ▶ Keep the device and its cord out of reach of children under 8 years of age.
- ▶ Do not vacuum people or pets, and take particular care not to bring the nozzle close to your eyes or ears.
- ▶ Switch off the vacuum cleaner before replacing equipment.
- ▶ Do not vacuum without filter or if the filter is damaged.
- ▶ Check the pipes and nozzles – remove debris inside.
- ▶ Use the vacuum cleaner only indoors and only for vacuuming dry surfaces. Dry wet cleaned carpets before vacuuming.
- ▶ For the safety of children, please do not leave freely accessible parts of the packaging (plastic bags, cardboard boxes, polystyrene, etc.).

● **WARNING! Do not allow children to play with the film. Danger of suffocation!**

- Do not use or place the vacuum cleaner in high temperatures (in the sun, hot car interior, etc.), otherwise it may cause overheating of the battery, fire or failure of the vacuum cleaner and shorten its life.
- Do not use the vacuum cleaner in strong electrostatic or magnetic fields.
- If the vacuum cleaner emits a suspicious odour, deformations or any abnormal phenomena have occurred during use, storage or charging then stop charging or operation, disconnect the charger.

SAFETY INSTRUCTIONS CONCERNING THE BATTERY

- The device contains a lithium-ion rechargeable battery. Read the following instructions carefully. Failure to follow them may result in damage to the device, electric shock or fire.
- Do not open the battery case. Do not replace the battery cells.
- Protect the battery from moisture, sunlight and fire. Do not keep the battery near other electrical or heating equipment.
- Store and use the vacuum cleaner at temperatures between 5-40°C. Too high temperature can damage the battery. Low temperatures reduce the capacity and lifetime of the battery.
- Protect the vacuum cleaner from mechanical damage, do not allow the vacuum cleaner to jolt or fall.
- Do not charge the battery without supervision. Only charge with the dedicated charger supplied with the battery.
- Once the battery is charged, disconnect the charger from the mains.
- Do not short-circuit the battery terminals. A short circuit can damage the battery and even cause fire. Keep the battery away from paper clips, nails, coins and other metal objects.
- Fully charge the battery before using the device for the first time.

DEVICE DESCRIPTION

The MOD-38 vacuum cleaner combines the convenience of a cyclonic and cordless vacuum cleaner. Cyclone technology allows you to filter dust without using a dust bag by means of centrifugal force, which means you only need to empty the dust container over the dustbin. The lithium-ion rechargeable battery with one of the highest ratios of stored energy to its weight makes the device lightweight and ensures a long operating time after charging. The vacuum cleaner is equipped with a two-stage suction power adjustment.

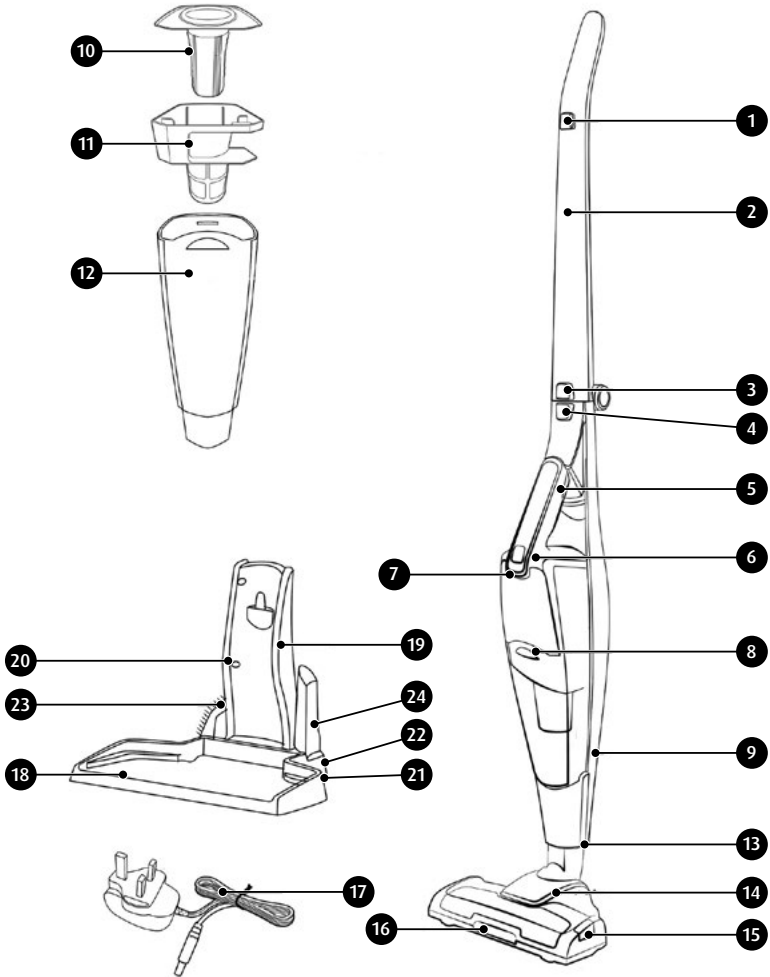

1. Vacuum cleaner switch on the handle
2. Main handle assembly.
3. Main handle folding button
4. Button for releasing the vacuum cleaner from the main handle
5. Vacuum cleaner
6. Vacuum cleaner switch
7. Status lamp
8. Dust container release button
9. Hook with connection
10. HEPA filter
11. Filter body
12. Dust container
13. Electric brush release button
14. Electric brush
15. Electric brush roll release button
16. Backlight diodes (LED)
17. Charger
18. Docking station (stand) base
19. Docking station (stand) base
20. Charger socket
21. Guide rails for accessory holders
22. Accessory holders
23. Small brush
24. Crevice brush

BEFORE FIRST USE

1. Remove the vacuum from the box; remove all stickers, transport protectors, bags and fillers.
2. Check the vacuum for any damages that might have occurred during transport. If you have any doubts, contact the seller.
3. Assemble the docking station (stand) correctly – attach the body (19) to the docking station base (18) as shown (fig.1). The docking station can be removed by releasing the locking mechanism underneath the base (18). Install holders (22) in the guides (21) where you can park additional vacuum cleaner accessories.
4. Unfold the handle assembly (2) and lock in the extended position (fig.2). Folding of the handle is possible by pressing the button (3).
5. Mount the vacuum cleaner (5) in the handle assembly (2) as shown in the picture (fig.3).
6. Install the electric brush (14) in the lower slot of the main handle. Pay attention to the delicate power supply pins so as not to damage them. The main handle is equipped with a guide for mounting the electro-brush in one correct position (fig.4).

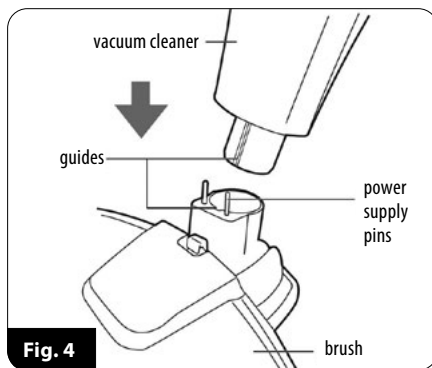
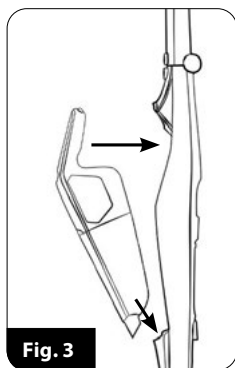
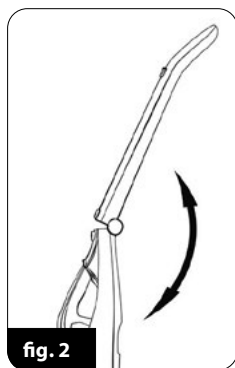
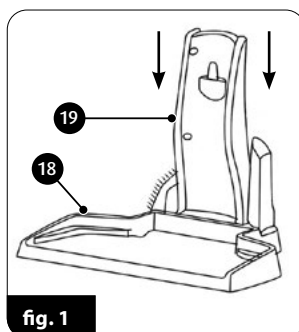

7. Charge the vacuum cleaner battery as described in the section “CHARGING THE BATTERY”.

CAUTION! The vacuum cleaner, power brush and main handle are equipped with electrical connector pins. Do not damage or short-circuit them.

BATTERY CHARGING

CAUTION! Charge the battery before using the vacuum cleaner for the first time. The time required to charge the battery is approximately 3.0 – 3.5 hours.

CAUTION! Only charge the battery with the supplied charger. While the battery is charging, the vacuum cleaner cannot be started.

1. Connect the charger cable (17) to the charger socket (20) on the docking station (fig.6).
2. Place the correctly assembled vacuum cleaner with the main handle and the electric brush on the docking station (fig.7). Connect the charger to the power supply network.

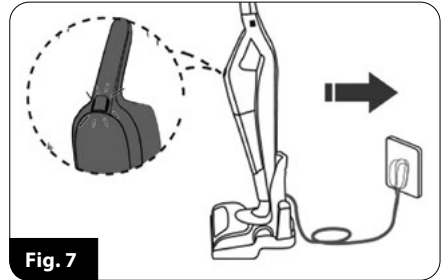
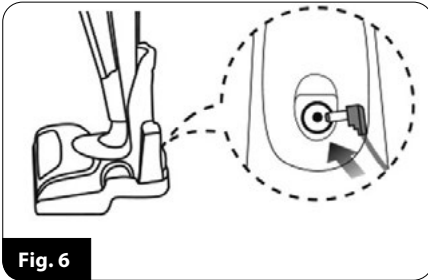

The status light (7) will flash to indicate that the battery is being charged.

3. A steady light (7) indicates that the battery has been recharged – disconnect the charger from the mains when you plan to stop using the vacuum cleaner for a while.
4. Charge the battery after each use of the vacuum cleaner

CAUTION! Gentle heating of the charger is normal during the charging process.

USING THE VACUUM CLEANER

1. Make sure the vacuum cleaner is properly assembled and the battery is charged.
2. Start the vacuum cleaner with the button (6) directly on the vacuum cleaner or with the button (1) on the main handle (fig.8). The operation of the buttons is independent of each other as long as the vacuum cleaner is in the main handle.
3. Pressing the power button again makes the vacuum cleaner work with high suction power. Another press of the power button switches off the vacuum cleaner.
4. The electric brush (15) with LEDs (16) illuminating the vacuumed surface is activated together with the vacuum cleaner. The multifunctional electric brush is suitable for vacuuming all types of hard surfaces and carpets.
5. The use of additional vacuum cleaner accessories (small brush, crevice brush) is possible after removing the vacuum cleaner from the main handle. Press the button (4) and remove the vacuum cleaner from the main holder (2) and then connect a suitable accessory to the end of the vacuum cleaner (fig.9).

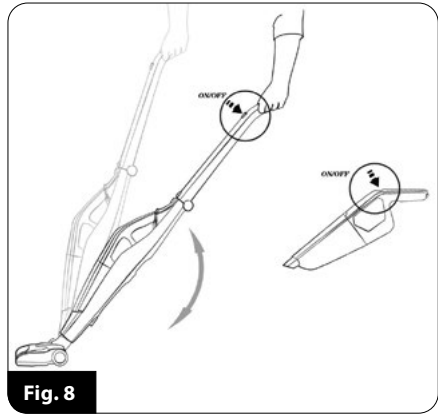

Fig. 8

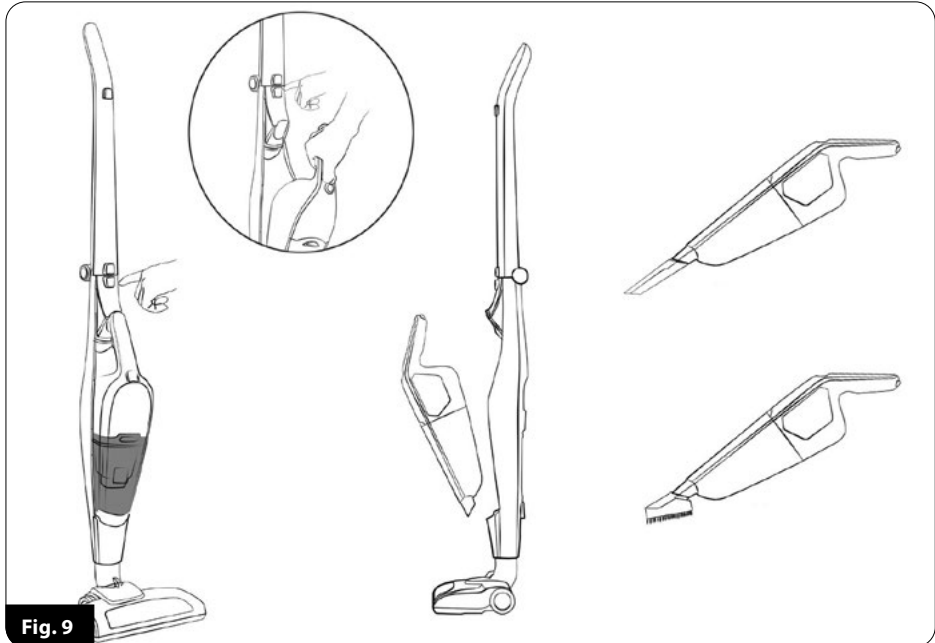

Fig. 9

6. Keep the dust container (12) level under regular control. An overfilled container reduces vacuuming efficiency, increases energy consumption and causes the filters to become dirty more quickly. To empty the dust container, switch off the vacuum cleaner by removing it from the main handle with the button (8), free the dust container (12) from the vacuum cleaner, pull out the HEPA filter (10) and the filter body (11) from the container. Empty the contents of the container into the waste bin (fig.10).
7. Once the container is empty, fit the filter body and HEPA filter into the container and fit the container into the vacuum cleaner – continue vacuuming.

CAUTION! Do not allow the dust container to be overfilled! The dust level in the container must not exceed the "MAX" level.

CAUTION! If the vacuum cleaner's suction power has noticeably decreased, the nozzle is clogged and/or the dust container is full. Clear the suction nozzle and/or empty the dust container.

8. When you have finished vacuuming, switch off the vacuum cleaner, clean the dust container and recharge the battery. A fully charged battery is able to provide up to 40 minutes of vacuuming at low suction power. Discharging of the battery is indicated by the pulsating of the status light (7) and a significant drop in suction power.

CLEANING AND MAINTENANCE

CAUTION! Do not submerge the vacuum cleaner, charger and docking station in water!

CAUTION! To achieve the best possible performance, clean the filters and the dust container after each use.

CAUTION! Maintenance work must be carried out with the vacuum cleaner switched off and the charging cable disconnected!

1. Clean the outer surfaces of the vacuum cleaner with a damp cloth and then wipe it dry. Use a mild cleaning agent for stubborn dirt.
2. Empty the dust container and remove the filter body (11) and HEPA filter (10) from the container. Clean it with a soft bristle brush and wipe it off with a damp cloth. Be careful not to damage the delicate structure of the HEPA filter and the mesh on the filter body. Clean the inside of the dust container with a damp cloth.

CAUTION! Do not immerse the dust container, HEPA filter and filter body in water.

3. Charge the battery after each use of the vacuum cleaner. Do not store the vacuum cleaner with a discharged battery. Only charge the battery with the supplied charger. Do not short-circuit the battery. Replace only with the same type.

CAUTION! Do not dispose of the used battery in the waste bin. Only discard it in proper pick-up points or at the store. Do not dispose of the battery in fire!

4. Periodically clean the rotating electric brush roller. The roll can be removed by pressing the button (15) on top of the electric brush. After cleaning the roll, place it back in the electric brush and lock the roll lock.

TROUBLESHOOTING

PROBLEM	CAUSE	SOLUTION
The vacuum cleaner is not starting	Battery discharged	Charge the battery
	Charging process in progress	Wait until the process is completed
Low suction power	Clogged brush	Remove the cause of clogging
	Dust container full	Empty the dust container
Dust escapes to the outside of the vacuum cleaner	Clogged filters	Clean the filters
	Improperly assembled container	Assemble the container correctly
Very fast pulsation of the status light	Damage to the vacuum cleaner's internal circuit	Contact an authorised service centre

TECHNICAL DATA

Technical specifications are given on the product nameplate.

Maximum noise level: 69 dB



charger



vacuum cleaner

Caution! MPM agd S.A. reserves the right to technical changes.

PROPER DISPOSAL OF THE PRODUCT (waste electrical and electronic equipment)



Marking on the product indicates that after the service-life of the product expires, it should not be disposed with other type of municipal waste. Used equipment may have a negative impact on the environment and health of people due to potentially containing hazardous substances, mixtures and components. Mixing electric waste with other types of waste or disassembling those in an unprofessional manner may cause a release of substances that are hazardous to the environment and health. Used equipment should be handed-over to a point for collection of electric waste. In order to obtain detailed information regarding the electric waste collection points, the user should contact the municipal point of electric waste collection or used equipment processing department.

ПЕРЕД ПЕРВЫМ ИСПОЛЬЗОВАНИЕМ ОЗНАКОМЬТЕСЬ С ИНСТРУКЦИЕЙ ПО ЭКСПЛУАТАЦИИ

- ▶ Перед использованием внимательно прочитайте эту инструкцию по эксплуатации.
- ▶ Перед использованием убедитесь, что напряжение в сети питания соответствует данным на заводской табличке зарядного устройства.
- ▶ Не вешайте шнур зарядного устройства на острые края и не допускайте его касания горячих поверхностей.
- ▶ Никогда не тяните за шнур, чтобы отключить зарядное устройство от источника питания.
- ▶ Никогда не оставляйте включенный пылесос без присмотра.
- ▶ Будьте особенно осторожны, когда рядом находятся дети.
- ▶ Не пытайтесь использовать пылесос, если вы подозреваете какое-либо техническое повреждение.
- ▶ Использование принадлежностей, не рекомендованных производителем, может привести к повреждению устройства, травмам или пожару.
- ▶ Будьте предельно осторожны при работе с пылесосом на лестницах.
- ▶ Не погружайте устройство, шнур и зарядное устройство в воду или другие жидкости.
- ▶ Не используйте пылесос для сбора легковоспламеняющихся и коррозионных жидкостей, растворителей, спичек, пепла, окурков, масел, острых предметов и т. д. Это может привести к повреждению устройства или даже к пожару! Также запрещено пылесосить рядом с легковоспламеняющимися жидкостями и веществами!
- ▶ Ввиду того, что корпус пылесоса выполнен из пластика, храните устройство вдали от любых источников тепла (обогреватели, печки и т.п.).
- ▶ Не блокируйте входное и выходное отверстия пылесоса!
- ▶ Пылесос предназначен исключительно для домашнего использования.
- ▶ Настоящее устройство может использоваться детьми в возрасте от 8 лет, лицами с ограниченными физическими, умственными способностями и лицами с недостатком опыта и знаний об устройстве, если обеспечен надзор за ними или если они были предварительно проинструктированы относительно безопасного использования устройства и понимают, в чем состоит опасность. Дети не должны чистить устройство и осуществлять уход за ним без надзора.
- ▶ Не позволяйте детям играть с оборудованием/устройством.
- ▶ Следует хранить устройство и его шнур питания в месте, недоступном для детей младше 8 лет.
- ▶ Не чистите пылесосом людей и животных и будьте особенно осторожны, чтобы не приближать всасывающие насадки к глазам и ушам.

- Выключайте пылесос перед заменой насадок.
- Не пылесосьте без фильтра или если он поврежден.
- Проверяйте трубку и форсунки – удалите мусор, скопившийся внутри.
- Используйте пылесос только в помещении и только для уборки сухих поверхностей. Высушите ковры, прошедшие влажную чистку, перед чисткой пылесосом.
- В целях безопасности детей не оставляйте детали упаковки в свободном доступе (пластиковые пакеты, картонные коробки, пенополистирол и т. п.).
- **ПРЕДОСТЕРЕЖЕНИЕ! Не разрешайте детям играть пленкой. Риск удушья!**
- Не используйте и не размещайте пылесос в местах с высокой температурой (на солнце, в жарком салоне автомобиля и т.п.), иначе это может привести к перегреву аккумулятора, возгоранию или выходу из строя пылесоса и сокращению срока его службы.
- Не используйте пылесос в сильном электростатическом или магнитном поле.
- Если пылесос выделяет подозрительный запах, во время использования, хранения или зарядки появляется деформация или возникают какие-либо ненормальные явления, прекратите зарядку или работу, отключите зарядное устройство.

УКАЗАНИЯ ПО БЕЗОПАСНОСТИ ОТНОСИТЕЛЬНО АККУМУЛЯТОРА

- Устройство содержит литий-ионный аккумулятор. Пожалуйста, внимательно прочитайте следующие указания. Невыполнение этого требования может привести к повреждению оборудования, поражению электрическим током или возгоранию.
- Не открывайте корпус аккумулятора. Не заменяйте элементы аккумулятора.
- Берегите аккумулятор от влаги, солнечного света и огня. Не держите аккумулятор рядом с другими электрическими и нагревательными приборами.
- Хранить и использовать пылесос при температуре от 5 до 40°C. Слишком высокая температура может повредить аккумулятор. Низкая температура снижает емкость и срок службы аккумулятора.
- Оберегайте пылесос от механических повреждений, не допускайте его тряски и падения.
- Не заряжайте аккумулятор без присмотра, Заряжайте только с помощью специального зарядного устройства, поставляемого с аккумулятором.
- После зарядки аккумуляторов отключите зарядное устройство от сети.

- ▶ Не замыкайте контакты аккумулятора. Короткое замыкание может повредить аккумулятор и даже вызвать пожар. Держите аккумулятор вдали от скрепок, гвоздей, монет и других металлических предметов.
- ▶ Полностью зарядите аккумулятор перед первым использованием.

ОПИСАНИЕ УСТРОЙСТВА

Пылесос MOD-38 сочетает в себе удобство использования пылесоса циклонного типа и беспроводного пылесоса. Циклонная технология позволяет фильтровать пыль без использования пылесборных мешков с помощью центробежной силы, что облегчает опорожнение пылесборника над мусоросборником. Используемый литий-ионный аккумулятор с одним из самых больших соотношений количества накопленной энергии к его весу делает устройство легким и обеспечивает длительное время работы после зарядки. Пылесос оснащен двухступенчатой регулировкой мощности всасывания.

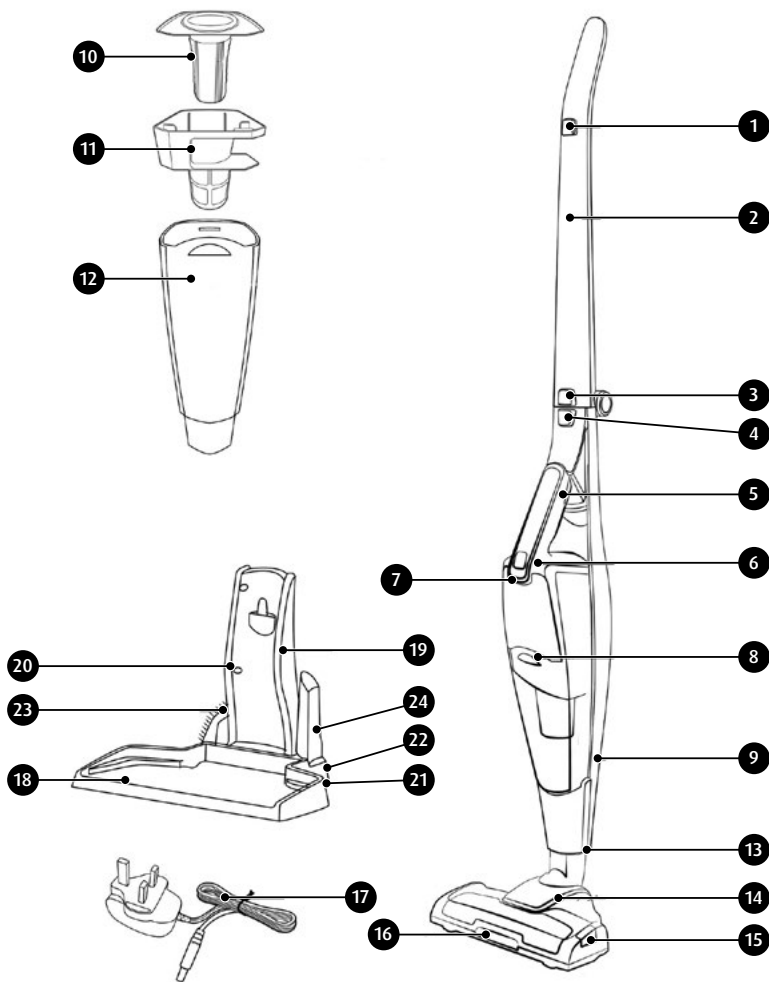

1. Выключатель пылесоса в держателе
2. Узел главного держателя
3. Кнопка складывания главного держателя
4. Кнопка снятия пылесоса с главного держателя
5. Пылесос
6. Включатель пылесоса
7. Контрольный индикатор
8. Кнопка разблокировки пылесборника
9. Крючок с соединением
10. Фильтр HEPA
11. Корпус фильтра
12. Пылесборник
13. Кнопка разблокировки электрощетки
14. Электрощетка
15. Кнопка разблокировки вала электрощетки
16. Диоды подсветки (LED)
17. Зарядное устройство
18. Основание док-станции (подставки)
19. Корпус док-станции (подставки)
20. Гнездо для подключения зарядного устройства
21. Направляющие для держателей принадлежностей
22. Держатели принадлежностей
23. Малая щетка
24. Щелевая щетка

ПЕРЕД ПЕРВЫМ ИСПОЛЬЗОВАНИЕМ

1. Выньте пылесос из коробки, удалите все наклейки, транспортировочные фиксаторы, пакеты и наполнители.
2. Проверьте пылесос на предмет повреждений при транспортировке. В случае подозрений в наличии повреждений свяжитесь с продавцом.
3. Соберите док-станцию (подставку) правильно - прикрепите корпус (19) к основанию док-станции (18) как показано на рисунке (рис.1). Демонтаж док-станции возможно после разблокировки замка на нижней стороне основания (18). В направляющие (21) установите держатели (22), в которых можно парковать дополнительное оборудование пылесоса.
4. Разложите блок держателя (2) и зафиксируйте его в выдвинутом положении (рис. 2). Складывание держателя возможно после нажатия кнопки (3).
5. Установите пылесос (5) в блоке держателя (2), как показано на рисунке (рис. 3).



рис. 1

6. Установите электрическую щетку (14) в нижнее гнездо главного держателя. Обратите внимание на delicate контакты питания, чтобы не повредить их. Главный держатель снабжен направляющей, позволяющей установить электрощетку в одном правильном положении (рис. 4).

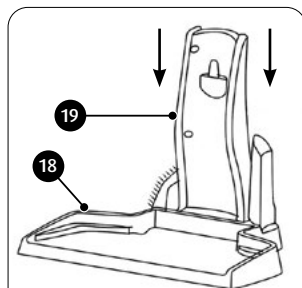
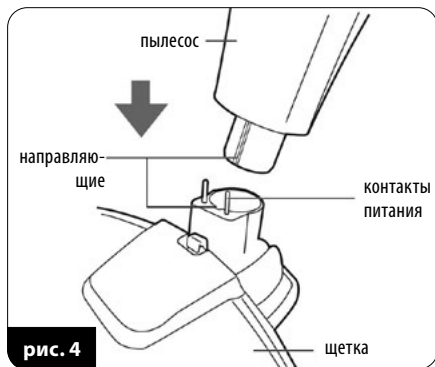
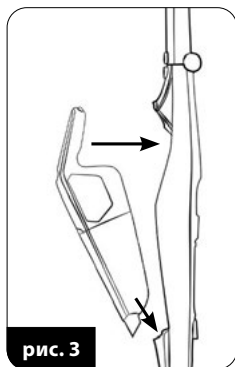
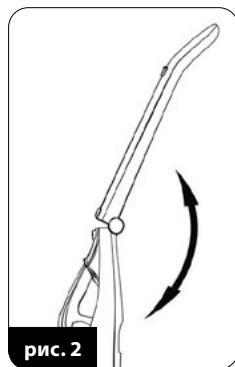

7. Зарядите аккумулятор пылесоса, как описано в разделе «ЗАРЯДКА АККУМУЛЯТОРА».

ВНИМАНИЕ! Пылесос, электрическая щетка и главный держатель снабжены контактами электрических разъемов. Предотвращайте их повреждение и не замыкайте их накоротко.

ЗАРЯДКА АККУМУЛЯТОРА

ВНИМАНИЕ! Перед первым использованием пылесоса зарядите аккумулятор. Время, необходимое для зарядки аккумулятора, составляет примерно 3,0-3,5 часа.

ВНИМАНИЕ! Заряжайте аккумулятор только с помощью прилагаемого зарядного устройства. Во время зарядки аккумулятора, запуск пылесоса заблокирован.

1. Подсоедините кабель зарядного устройства (17) к разъему зарядного устройства (20) на док-станции (рис. 6).
2. Поместите правильно собранный пылесос в главный держатель и с электрощеткой на док-станцию (рис. 7). Подключите зарядное устройство к сети.

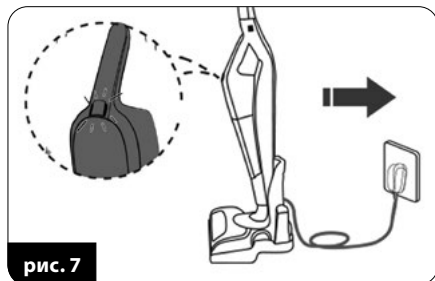
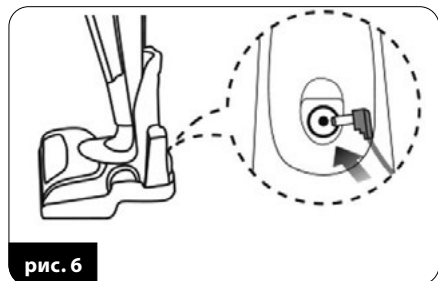

Контрольный индикатор (7) начнет мигать, это означает, что аккумулятор заряжается.

3. Если контрольный индикатор (7) горит постоянным светом, это означает, что аккумулятор заряжен - отключите зарядное устройство от сети, если вы не планируете использовать пылесос в течение длительного времени.
4. Заряжайте аккумулятор после каждого использования пылесоса.

ВНИМАНИЕ! Зарядное устройство слегка нагревается в процессе зарядки. Это нормальное явление.

ИСПОЛЬЗОВАНИЕ ПЫЛЕСОСА

1. Убедитесь, что пылесос правильно собран и аккумулятор заряжен.
2. Запустите пылесос кнопкой (6) непосредственно на пылесосе или кнопкой (1) на главном держателе (рис.8). Работа кнопок не зависит друг от друга, пока пылесос находится в главном держателе.
3. При повторном нажатии кнопки питания пылесос начинает работать с высокой мощностью всасывания. Еще одно нажатие кнопки питания выключает пылесос.
4. Вместе с пылесосом запускается электрическая щетка (15) со светодиодами (16), освещающими очищаемую поверхность. Многофункциональная электрическая щетка подходит для уборки всех типов твердых поверхностей и ковров.

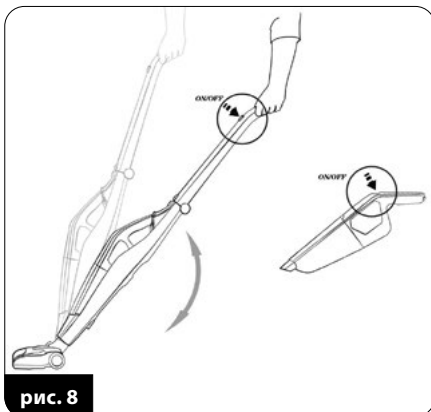

- Использование дополнительных принадлежностей пылесоса (маленькая щелевая щетка) возможно после демонтажа пылесоса с главного держателя. Нажмите кнопку (4) и снимите пылесос с главного держателя (2), а затем подсоедините к концу пылесоса соответствующие дополнительные принадлежности (рис. 9).

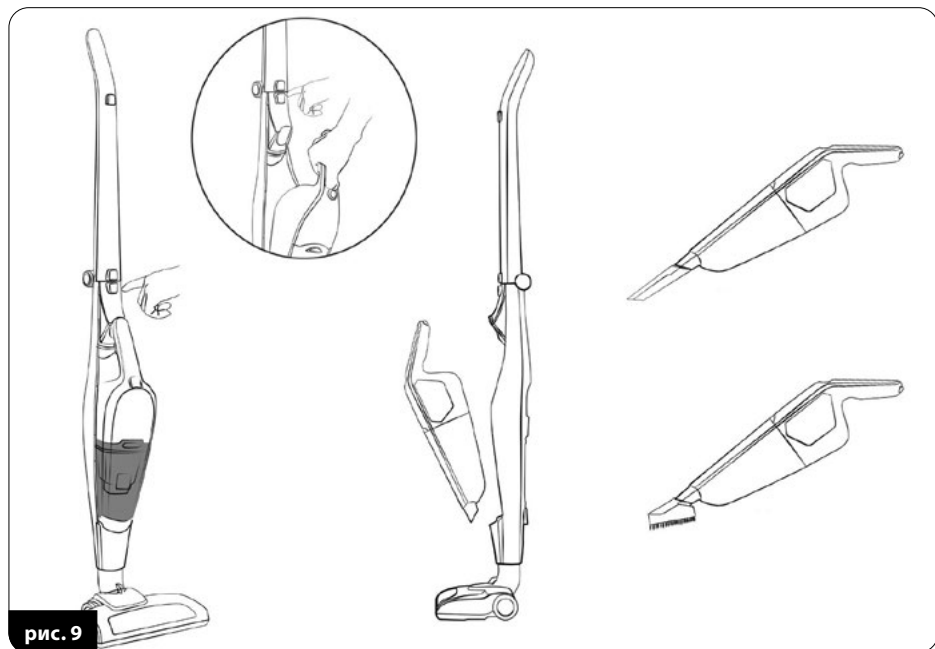

- Периодически проверяйте наполнение пылесборника (12). Переполненный контейнер снижает эффективность очистки, увеличивает потребление энергии и приводит к более быстрому загрязнению фильтров. Чтобы опорожнить пылесборник, выключите пылесос, снимите его с главного держателя, с помощью кнопки (8) снимите пылесборник (12) с пылесоса, выньте HEPA-фильтр (10) и корпус фильтров (11). Высыпьте содержимое пылесборника в мусорное ведро (рис. 10).
- Опорожнив пылесборник, установите в него корпус фильтров и HEPA-фильтр и установите пылесборник в пылесос — продолжайте пылесосить.

ВНИМАНИЕ! Не допускайте переполнения пылесборника! Уровень пыли в пылесборнике не должен превышать отметку «МАХ».

ВНИМАНИЕ! Если мощность всасывания пылесоса значительно снизилась, всасывающая насадка заблокирована и/или пылесборник полон. Разблокируйте всасывающую насадку и/или опорожните пылесборник.

- После завершения уборки выключите пылесос, очистите пылесборник и зарядите аккумулятор. Полностью заряженный аккумулятор способен обеспечить работу пылесоса до 40 минут при низкой мощности всасывания. О разрядке аккумулятора сигнализирует пульсация контрольного индикатора (7) и значительное снижение мощности всасывания.

ОЧИСТКА И УХОД

ВНИМАНИЕ! Не погружайте пылесос, зарядное устройство и док-станцию в воду!

ВНИМАНИЕ! Для достижения наилучших результатов очищайте фильтры и пылесборник после каждого использования.

ВНИМАНИЕ! Операции по уходу должны выполняться при выключенном пылесосе и отсоединенном зарядном кабеле!

1. Очистите внешние поверхности пылесоса влажной тканью, а затем вытрите их насухо. Для удаления сильных загрязнений используйте мягкое моющее средство.
2. Опорожните пылесборник и выньте корпус фильтров (11) и HEPA-фильтр (10) из пылесборника. Очистите их щеткой с тонкой щетиной и протрите влажной тканью. Будьте осторожны, чтобы не повредить деликатную структуру HEPA-фильтра и сетки на корпусе фильтра. Протрите пылесборник изнутри влажной тканью.

ВНИМАНИЕ! Не погружайте пылесборник, фильтр HEPA и корпус фильтров в воду.

3. Заряжайте аккумулятор после каждого использования пылесоса. Не храните пылесос с разряженным аккумулятором. Заряжайте аккумулятор только с помощью прилагаемого зарядного устройства. Не замыкайте аккумулятор накоротко. Заменяйте только тем же типом.

ВНИМАНИЕ! Не выбрасывайте изношенный аккумулятор в контейнер для мусора. Избавьтесь от него, передавая в соответствующие пункты сбора или в магазин. Не бросайте аккумулятор в огонь!

4. Периодически очищайте вращающийся вал электрической щетки. Вал можно разобрать, нажав кнопку (15) на верхней части электрощетки. После очистки вала поместите его обратно в электрощетку и заблокируйте фиксатор вала.

НЕИСПРАВНОСТИ И ИХ УСТРАНЕНИЕ

ПРОБЛЕМА	ПРИЧИНА	СПОСОБ УСТРАНЕНИЯ
Пылесос не включается	Аккумулятор разряжен	Зарядите аккумулятор
	Идет процесс зарядки	Дождитесь окончания процесса
Низкая мощность всасывания	Забитая щетка	Устраните причину засора
	Заполненный пылесборник	Опорожните пылесборник
Пыль выходит из пылесоса	Засорены фильтры	Очистите фильтры
	Неправильно собранный пылесборник	Соберите пылесборник правильно
Очень быстрая пульсация контрольного индикатора	Повреждение внутренней цепи пылесоса	Обратитесь в авторизованную сервисную службу

ТЕХНИЧЕСКИЕ ХАРАКТЕРИСТИКИ

Технические параметры указаны на заводской табличке изделия.

Максимальный уровень шума: 69 дБ



зарядное
устройство



пылесос

ПРАВИЛЬНАЯ УТИЛИЗАЦИЯ ПРОДУКТА (изношенное электрическое и электронное оборудование)

Польша



Маркировка на продукте указывает на то, что продукт не следует выбрасывать вместе с другими бытовыми отходами по окончании срока службы. Изношенное оборудование может оказывать вредное воздействие на окружающую среду и здоровье человека из-за потенциального содержания опасных веществ, смесей и компонентов. Смешивание отходов в виде изношенного электронного и электрического оборудования с другими отходами или их непрофессиональная разборка может привести к выбросу веществ, вредных для здоровья и окружающей среды. Изношенное устройство необходимо сдать на пункт сбора отработанного электрического и электронного оборудования. Чтобы получить подробную информацию о месте сдачи электрических и электронных отходов, пользователь должен обратиться в местный пункт сбора оборудования для утилизации или на завод по переработке изношенного оборудования.

VOR DEM ERSTEN GEBRAUCH BITTE DIESE BEDIENUNGSANLEITUNG LESEN.

- ▶ Vor dem ersten Gebrauch bitte die nachfolgende Bedienungsanleitung genau lesen.
- ▶ Vergewissern Sie sich vor dem Gebrauch, dass die Netzspannung Ihres Stromnetzes den Angaben auf dem Typenschild des Ladegeräts entspricht.
- ▶ Das Ladekabel nicht über scharfe Kanten hängen und Kontakt mit heißen Oberflächen vermeiden.
- ▶ Niemals am Kabel ziehen, um das Ladegerät aus der Steckdose zu entfernen.
- ▶ Den Staubsauger niemals in eingeschaltetem Zustand unbeaufsichtigt stehen lassen.
- ▶ Falls sich Kinder in der Nähe des Geräts aufhalten, ist besondere Vorsicht geboten.
- ▶ Bitte versuchen Sie nicht, den Staubsauger zu verwenden, falls technische Defekte vermutet werden.
- ▶ Die Verwendung von Zubehör, das nicht vom Hersteller empfohlen wird, kann zur Beschädigung des Geräts, Verletzungen oder Bränden führen.
- ▶ Besondere Vorsicht wahren, falls der Staubsauger auf Treppenstufen verwendet wird.
- ▶ Das Gerät, das Kabel und der Stecker dürfen nicht in Wasser oder sonstige Flüssigkeiten getaucht werden!
- ▶ Den Staubsauger nicht zur Entfernung von leicht brennbaren und korrodierenden Flüssigkeiten, Lösungsmittel, Streichhölzern, Asche, Zigarettenstummeln, Ölen, scharfen Gegenständen, etc. verwenden. Dies kann zur Beschädigung des Geräts oder sogar zur Entstehung eines Brands führen! Die Verwendung des Staubsaugers in der Nähe von leicht brennbaren Flüssigkeiten und Substanzen ist ebenfalls nicht zulässig!
- ▶ Da das Staubsaugergehäuse aus Kunststoff besteht, muss das Gerät von Wärmequellen aller Art ferngehalten werden (Heizkörper, Öfen, etc.).
- ▶ Die Lufteintritts- und Luftaustrittsöffnungen des Staubsaugers nicht verstopfen!
- ▶ Der Staubsauger ist ausschließlich für den Eigenbedarf bestimmt.
- ▶ Dieses Gerät darf von Kindern ab einem Alter von 8 Jahren, von Personen mit körperlichen oder geistigen Beeinträchtigungen sowie von Personen ohne Erfahrung und Kenntnis des Geräts bedient werden, wenn die Beaufsichtigung oder Einweisung zum sicheren Umgang mit dem Gerät gewährleistet ist und dem Anwender die Gefahren bewusst sind. Kinder sollten das Gerät ohne Aufsicht nicht eigenständig reinigen oder warten.
- ▶ Sorgen Sie dafür, dass das Gerät nicht von Kindern als Spielzeug verwendet wird.
- ▶ Das Gerät und das Kabel an einer für Kinder unter 8 Jahren unzugänglichen Stelle aufbewahren.
- ▶ Der Staubsauger darf nicht zum Abstauben von Menschen oder Tieren verwendet werden. Insbesondere ist darauf zu achten, dass die Saugteile nicht in die Nähe von Augen und Ohren gelangen.

- Vor dem Austausch einzelner Ausstattungsteile den Staubsauger immer ausschalten.
- Den Staubsauger nicht ohne Filter bzw. mit beschädigtem Filter verwenden.
- Saugrohr und Saugdüsen prüfen - angesammelten Schmutz entfernen.
- Den Staubsauger ausschließlich in geschlossenen Räumen und zur Reinigung trockener Flächen verwenden. Nass gereinigte Teppiche vor dem Staubsaugen trocknen lassen.
- Zwecks Gewährleistung der Sicherheit von Kindern bitte keine Teile der Verpackung (Plastiktüten, Kartons, Styropor, etc.) frei zugänglich herumliegen lassen.
- **WARNUNG! Kindern die Folie nicht zum Spielen überlassen. Erstickungsgefahr!**
- Den Staubsauger niemals bei hohen Temperaturen verwenden bzw. hohen Temperaturen aussetzen (Sonne, im aufgeheizten PKW, etc.). Anderenfalls kann der Akku überhitzt werden, ein Feuer entstehen oder der Staubsauger beschädigt und dessen Lebensdauer verkürzt werden.
- Den Staubsauger nicht in starken elektrostatischen oder magnetischen Feldern verwenden.
- Falls der Staubsauger einen verdächtigen Geruch ausströmt bzw. während der Verwendung, Lagerung oder des Ladevorgangs Verformungen oder sonstige Anomalien auftreten, unterbrechen Sie den Ladevorgang oder Betrieb und ziehen Sie den Stecker des Ladegeräts.

SICHERHEITSHINWEISE FÜR DEN AKKU

- Das Gerät ist mit einem Lithium-Ionen-Akku ausgestattet. Lesen Sie bitte die folgenden Hinweise genau. Zuwiderhandlungen können zur Beschädigung des Geräts, zu Stromschlägen oder zur Entstehung eines Brands führen.
- Das Gehäuse des Akkus darf nicht geöffnet werden. Die Zellen des Akkus nicht wechseln.
- Den Akku vor Feuchtigkeit, Sonneneinstrahlung und Feuer schützen. Den Akku nicht in der Nähe anderer Elektro- und Heizgeräte aufbewahren.
- Den Staubsauger bei Temperaturen von 5-40°C aufbewahren und verwenden. Zu hohe Temperaturen können den Akku beschädigen. Niedrige Temperaturen beeinträchtigen das Volumen und die Lebensdauer des Akkus.
- Den Staubsauger vor mechanischen Beschädigungen schützen, Erschütterungen und das Herunterfallen vermeiden.
- Den Akku nicht unbeaufsichtigt laden. Nur mit dem Ladegerät laden, das dem Akku beigelegt ist.
- Das Ladegerät nach dem vollständigen Aufladen des Akkus aus der Steckdose ziehen.

- ▶ Die Kontakte des Akkus nicht kurzschließen. Ein Kurzschluss kann den Akku beschädigen oder einen Brand verursachen. Den Akku von Büroklammern, Nägeln, Geldstücken und anderen Metallgegenständen fernhalten.
- ▶ Vor dem ersten Gebrauch des Geräts den Akku vollständig aufladen.

BESCHREIBUNG DES GERÄTS

Der Staubsauger MOD-38 verbindet den Anwendungskomfort von Zyklon- und schnurlosen Staubsaugern. Die Zyklon-Technologie filtert den Staub ohne Beutel mit Hilfe von Zentrifugalkräften - der Staubbehälter muss deshalb lediglich über dem Mülleimer ausgekippt werden. Der verwendete Lithium-Ionen-Akku mit einem der größten Energie-Masse-Koeffizienten sorgt dafür, dass das Gerät leicht ist und nach dem Aufladen lange verwendet werden kann. Der Staubsauger verfügt über eine zweistufige Regelung der Saugkraft.

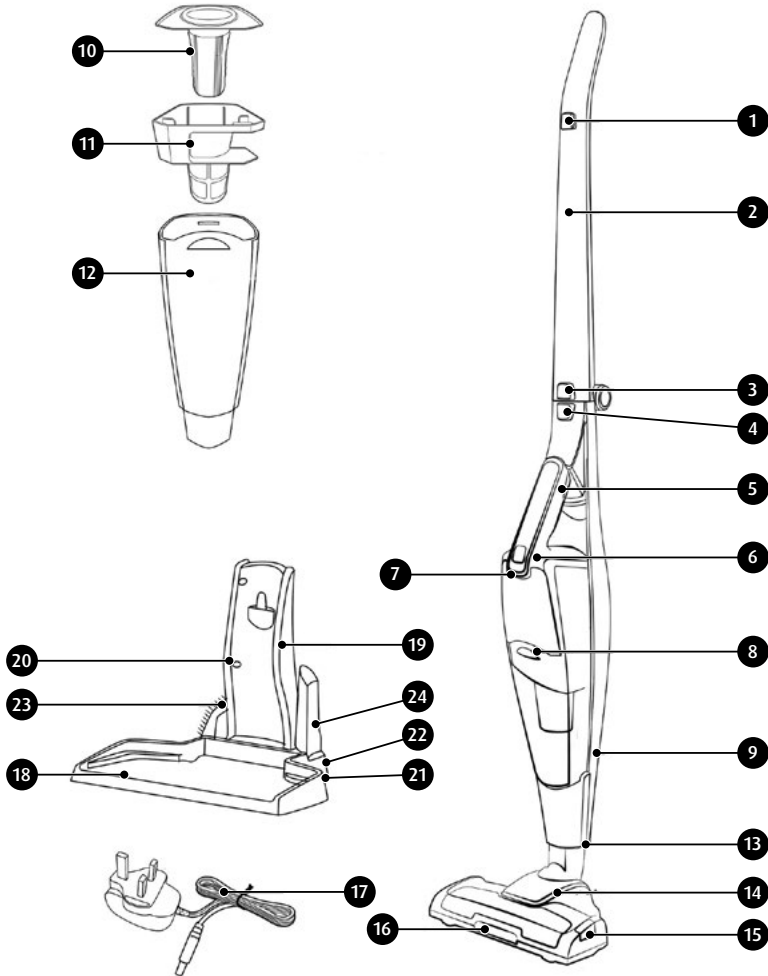

1. Ein-/Aus-Schalter am Griff
2. Hauptgriffeinheit
3. Knopf zum Ausziehen/Zusammenschieben des Hauptgriffs
4. Knopf zur Freigabe des Staubsaugers aus dem Hauptgriff
5. Staubsauger
6. Ein-/Aus-Schalter des Staubsaugers
7. Kontrolllämpchen
8. Freigabeknopf für den Staubbehälter
9. Haken mit Anschlussstück
10. HEPA-Filter
11. Filterkorpus
12. Staubbehälter
13. Freigabeknopf (Elektrobürste)
14. Elektrobürste
15. Freigabeknopf (Elektrobürstenwelle)
16. Leuchtdioden (LED)
17. Ladegerät
18. Basis der Dockstation (Ständer)
19. Korpus der Dockstation (Ständer)
20. Ladebuchse
21. Schienen für die Bügel des Zubehörs
22. Bügel des Zubehörs
23. Kleine Bürste
24. Fugenbürste

VOR DEM ERSTEN GEBRAUCH

1. Den Staubsauger aus der Schachtel nehmen und sämtliche Aufkleber, Transportblockaden, Tüten und Füllstoffe entfernen.
2. Den Staubsauger auf mögliche Transportschäden überprüfen. Falls Schäden befürchtet werden, bitte an den Verkäufer wenden.
3. Die Dockstation (Ständer) korrekt montieren - den Korpus (19) entsprechend der Abbildung (Abb. 1) an der Basis der Dockstation (18) befestigen. Die Dockstation kann nach dem Lösen der Blockade auf der Unterseite der Basis (18) demontiert werden. Die Bügel (22) an den Schienen (21) montieren - dort kann das Zubehör des Staubsaugers geparkt werden.
4. Die Griffeneinheit (2) auseinanderziehen und in ausgezogener Form blockieren (Abb. 2). Der Griff lässt sich durch die Betätigung des Knopfs (3) wieder zusammenschieben.
5. Den Staubsauger (5) wie auf der Abbildung (Abb. 3) gezeigt an der Griffeneinheit (2) montieren.
6. Die Elektrobürste (14) an der unteren Buchse des Hauptgriffs anbringen. Achten Sie darauf, die empfindlichen Pins nicht zu beschädigen. Die Griffeneinheit verfügt über eine Schiene, auf der die Elektrobürste in der korrekten Position (Abb. 4) montiert werden kann.



Abb. 1



Abb. 2

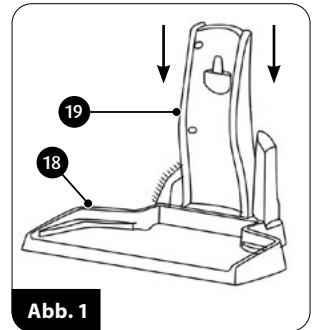

Abb. 3

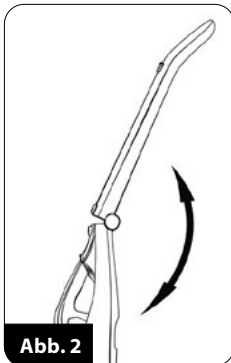

Abb. 4

7. Den Akku des Staubsaugers entsprechend der Angaben in Kapitel „AKKU LADEN“ laden.

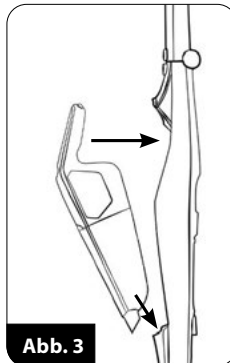
WICHTIG! Staubsauger, Elektrobürste und Hauptgriff verfügen über Steckverbinder-Pins. Beschädigung und Kurzschlüsse vermeiden.

AKKU LADEN

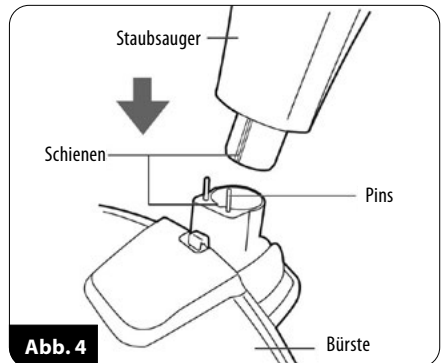
WICHTIG! Die aufladbare Batterie vor der ersten Verwendung des Staubsaugers aufladen. Die Ladedauer der Batterie beträgt ca. 3,0-3,5 Stunden.

WICHTIG! Die Batterie darf nur mit dem mitgelieferten Ladegerät aufgeladen werden. Während des Ladevorgangs lässt sich der Staubsauger nicht einschalten.

1. Das Ladekabel (17) in den Stecker für das Ladegerät (20) an der Dockstation schieben (Abb. 6).
2. Den korrekt montierten Staubsauger (Hauptgriff und Elektrobürste) auf der Dockstation anbringen (Abb. 7). Das Ladegerät an den Strom anschließen.

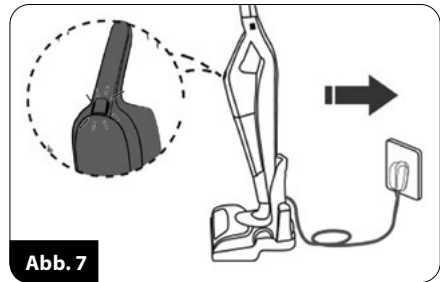
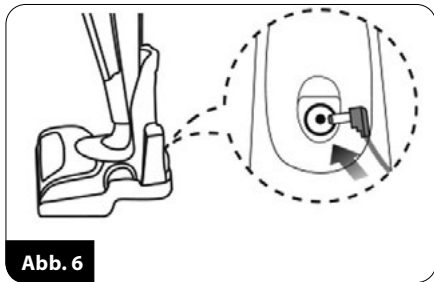

Das Kontrolllämpchen (7) beginnt zu blinken. Dadurch wird das Laden des Akkus signalisiert.

3. Das dauerhafte Aufleuchten des Kontrolllämpchens (7) bedeutet, dass der Akku vollständig geladen ist - das Ladegerät aus der Steckdose ziehen, falls der Staubsauger für längere Zeit nicht mehr genutzt werden soll.
4. Den Akku nach dem Gebrauch des Staubsaugers jedes Mal aufladen.

WICHTIG! Das leichte Erwärmen des Ladegeräts während des Ladevorgangs ist normal.

VERWENDUNG DES STAUBSAUGERS

1. Sicherstellen, dass der Staubsauger korrekt montiert und der Akku vollständig geladen wurde.
2. Den Staubsauger mit dem Knopf (6) direkt am Gerät oder dem Knopf (1) am Hauptgriff (Abb. 8) einschalten. Die beiden Knöpfe funktionieren unabhängig voneinander, solange der Staubsauger am Hauptgriff montiert ist.
3. Durch die erneute Betätigung des Ein-/Aus-Schalters wird der Staubsauger mit hoher Saugkraft in Betrieb genommen. Wird der Schalter noch einmal betätigt, schaltet sich der Staubsauger ab.
4. Zusammen mit dem Staubsauger wird die Elektrobürste (15) mit LED-Dioden (16) in Betrieb genommen, die die gereinigte Fläche beleuchten. Die Multifunktionsbürste eignet sich zur Reinigung aller Arten von harten Oberflächen und Teppichen.
5. Das zusätzliche Zubehör des Staubsaugers (kleine Bürste, Fugenbürste) kann genutzt werden, nachdem der Staubsauger aus dem Hauptgriff entfernt wird. Drücken Sie den Knopf (4) und nehmen Sie den Staubsauger aus dem Hauptgriff (2). Bringen Sie dann das gewünschte Zubehör am Ende des Staubsaugers an (Abb. 9).

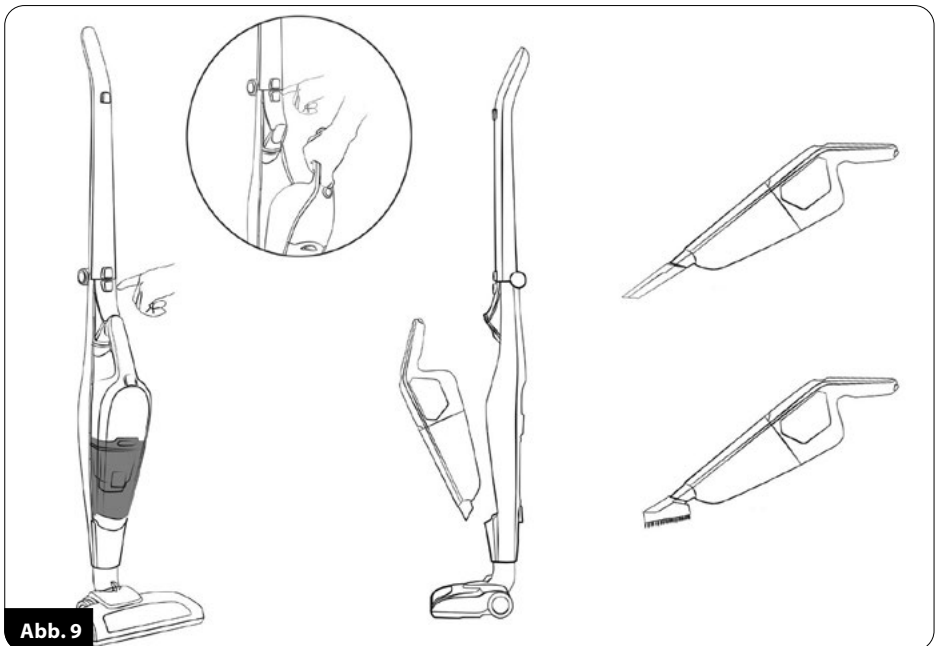
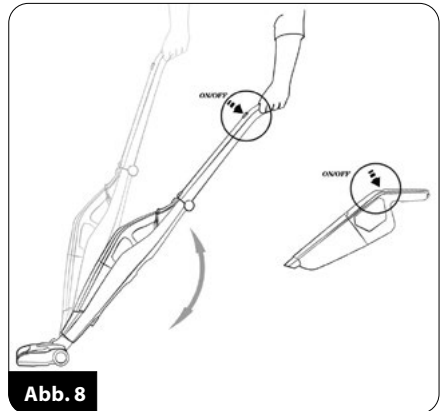

- Den Füllstand des Staubbehälters regelmäßig prüfen (12). Bei Überfüllung beeinträchtigt der Behälter die Effizienz des Geräts, erhöht den Stromverbrauch und verunreinigt die Filter schneller. Um den Staubbehälter zu leeren, schalten Sie den Staubsauger aus, entnehmen ihn mittels des Knopfs (8) aus dem Hauptgriff, lösen die Blockade des Staubbehälters (12) und entnehmen anschließend den HEPA-Filter (10) und den Filterkorpus (11) aus dem Behälter. Den Inhalt des Behälters in den Mülleimer kippen (Abb. 10).
- Nach dem Leeren des Behälters den Filterkorpus und HEPA-Filter wieder anbringen, den Behälter in den Staubsauger schieben und mit dem Staubsaugen fortfahren.

WICHTIG! Nicht zulassen, dass der Staubbehälter überläuft! Der Behälter darf max. bis zur Höhe „MAX“ gefüllt werden.

WICHTIG! Wenn die Saugkraft des Staubsaugers spürbar nachlässt, ist der Saugaufsatz verstopft und/oder der Staubbehälter überfüllt. Saugaufsatz reinigen und/oder Staubbehälter leeren.

- Nach der Verwendung den Staubsauger ausschalten, den Staubbehälter leeren und den Akku laden. In voll aufgeladenem Zustand kann der Staubsauger bis zu 40 Minuten mit geringer Saugkraft betrieben werden. Der leere Akku wird durch das pulsierende Kontrollämpchen (7) und die deutlich nachlassende Saugkraft signalisiert.

REINIGUNG UND WARTUNG

WICHTIG! Staubsauger, Ladegerät und Dockstation nicht in Wasser tauchen!

WICHTIG! Um die Effizienz des Geräts zu maximieren, Filter und Staubbehälter nach jedem Gebrauch reinigen.

WICHTIG! Wartungsmaßnahmen ausschließlich nach dem Ausschalten des Staubsaugers und Ausstecken des Ladekabels durchführen!

- Den Staubsauger von außen mit einem feuchten Tuch reinigen und anschließend trocken reiben. Bei starken Verunreinigungen ein sanftes Reinigungsmittel verwenden.
- Den Staubbehälter leeren und den Filterkorpus (11) und HEPA-Filter (10) aus dem Behälter nehmen. Mit einer Bürste mit weichem Haar reinigen und mit einem feuchten Tuch abwischen. Sicherstellen, dass die empfindliche Struktur des HEPA-Filters und das Gitter am Filterkorpus nicht beschädigt werden. Den Staubbehälter innen mit einem feuchten Tuch auswischen.

WICHTIG! Staubbehälter, HEPA-Filter und Filterkorpus nicht in Wasser tauchen.

- Den Akku nach dem Gebrauch des Staubsaugers jedes Mal aufladen. Den Staubsauger nicht mit entladenerm Akku aufbewahren. Den Akku ausschließlich mit dem mitgelieferten Ladegerät laden. Den Akku nicht kurzschließen. Den Akku ausschließlich gegen ein Exemplar desselben Typs austauschen.

WICHTIG! Den verschlissenen Akku nicht in den Mülleimer werfen. Bitte stattdessen an hierfür vorgesehenen Stellen oder im Geschäft abgeben. Den Akku nicht ins Feuer werfen!

- Die Welle der rotierenden Elektrobürste von Zeit zu Zeit reinigen. Die Welle lässt sich nach der Betätigung des Knopfs (15) oben an der Elektrobürste herausnehmen. Nach der Reinigung die Welle wieder in die Elektrobürste zurückschieben und blockieren.

PROBLEME UND ABHILFEMASSNAHMEN

FEHLER	URSACHE	ABHILFEMASSNAHME
Der Staubsauger lässt sich nicht einschalten	Akku leer	Akku laden
	Der Ladevorgang läuft	Das Ende des Ladevorgangs abwarten
Geringe Saugkraft	Bürste verstopft	Ursache der Verstopfung entfernen
	Staubbehälter voll	Staubbehälter leeren
Staub gelangt aus dem Staubsauger nach außen	Verstopfte Filter	Filter reinigen
	Falsch montierter Behälter	Behälter korrekt montieren
Kontrolllämpchen pulsiert schnell	Beschädigung des Stromkreises des Staubsaugers	An autorisierte Werkstatt wenden

TECHNISCHE DATEN

Die technischen Daten sind auf dem Typenschild des Produkts aufgeführt.

Maximaler Lärmpegel: 69 dB



Ladegerät



Staubsauger

Wichtig! Die Firma MPM agd S.A. behält sich technische Änderungen vor.

ORDNUNGSGEMÄSSE ENTSORGUNG DES PRODUKTS (Elektro- und Elektronikmüll)

Polen



Die Kennzeichnung auf dem Produkt weist darauf hin, dass das Produkt nach Ablauf seiner Lebensdauer nicht zusammen mit anderen Haushaltsabfällen entsorgt werden darf. Gebrauchte Geräte können sich wegen des potentiellen Gehalts gefährlicher Stoffe, Gemische und Bauteile nachteilig auf die Umwelt und menschliche Gesundheit auswirken. Das Vermischen von Elektromüll mit anderen Abfällen bzw. sein nicht sachgerechter Ausbau kann zur Freisetzung umwelt- und gesundheitsschädlicher Stoffe führen. Das gebrauchte Gerät ist bei einer Sammelstelle für Elektro- und Elektronikschrott zu entsorgen. Für detaillierte Informationen zu Sammelstellen für Elektro- und Elektronikschrott wenden Sie sich bitte an Ihre örtliche Wertstoffsammelstelle oder Schrottbehandlungsanlage.

PŘED PRVNÍM POUŽITÍM SE SEZNAMTE S OBSAHEM NÁVODU K OBSLUZE.

- Před použitím si pozorně přečtěte následující návod k obsluze.
- Před použitím se ujistěte, že jsou parametry Vaší elektrické sítě shodné s parametry uvedenými na nominálním štítku nabíječky.
- Elektrický kabel nabíječky nevěšete přes ostré hrany a nedovolte, aby se dostal do kontaktu s horkými povrchy.
- Při odpojování nabíječky z el. zásuvky nikdy netahejte za kabel.
- Zapnutý vysavač nikdy neponecháte bez dozoru.
- Obzvláště opatrně postupujte v případě, že se v blízkosti vyskytují děti.
- Máte-li podezření, že je vysavač jakkoliv poškozen, nepokoušejte se jej používat.
- Používání příslušenství, které nebylo doporučeno výrobcem, může způsobit poškození zařízení, zranění nebo dokonce požár.
- Zvláště opatrně postupujte při vysávání schodiště.
- Zařízení, kabel ani nabíječku neponořujte do vody či jiných kapalin.
- Vysavač nepoužívejte k odstraňování vysoce hořlavých a korozivních kapalin, rozpouštědel, zápalek, popela, nedopalků cigaret, olejů, ostrých předmětů apod. Může to způsobit poškození zařízení nebo dokonce požár! Je zakázáno rovněž vysávat vysoce hořlavé kapaliny a látky!
- S ohledem na konstrukci vysavače, která je z převážné části vyrobena z plastů, udržujte zařízení v bezpečné vzdálenosti od jakéhokoliv zdroje tepla (topná tělesa, kamna apod.).
- Neucpávejte vstupní ani výstupní otvory vysavače!
- Vysavač je určen výhradně k domácímu použití.
- Toto zařízení mohou používat děti ve věku od 8 let a osoby se sníženými fyzickými či duševními schopnostmi i osoby bez zkušeností a znalosti zařízení, bude-li nad nimi zajištěn dohled nebo budou poučeny v oblasti bezpečného používání zařízení tak, aby riziko s tímto spojené bylo pro tyto osoby srozumitelné. Děti bez dozoru nesmějí zařízení čistit ani provádět jeho údržbu.
- Dávejte pozor na to, aby si děti se zařízením/vybavením nehrály.
- Zařízení i jeho napájecí kabel uchovávejte na místě, které je pro děti do 8 let nedostupné.
- Vysavačem nečistěte osoby ani zvířata, zejména pak dávejte pozor na to, aby se sací hubice nepřiblížila k očím a uším.
- Před výměnou příslušenství je nutné vysavač vypnout.
- Nevysávejte bez filtru či v případě poškození vysavače.
- Kontrolujte sací trubici a hubice - zjistíte-li v nich nečistoty a překážky, odstraňte je.
- Vysavač používejte výhradně v interiéru a pouze k vysávání suchých povrchů. Koberce očištěné mokrou metodou před vysáváním vysušte.

- ▶ S ohledem na zajištění bezpečnosti dětí, prosíme, neponechávejte volně ležet součásti balení výrobku (plastové sáčky, krabice, polystyren apod.).
- ▶ **VAROVÁNÍ! Nedovolte, aby si děti hrály s fólií. Nebezpečí udušení!**
- ▶ Vysavač nepoužívejte v prostředí s vysokou teplotou, ani jej nevystavujte vysokým teplotám (přímé slunce, rozpálený interiér auta apod.), protože by mohlo dojít k přehřátí baterie, požáru nebo poruše vysavače, což ve finále zkracuje jeho životnost.
- ▶ Vysavač nepoužívejte v silném elektrostatickém nebo magnetickém poli.
- ▶ Pokud se z vysavače uvolňuje během používání, skladování nebo nabíjení podezřelý zápach, objeví se na něm deformace nebo jakékoliv neobvyklé změny, okamžitě přerušete nabíjení nebo vysávání, odpojte nabíječku.

BEZPEČNOSTNÍ POKYNY K BATERII

- ▶ Zařízení je vybaveno lithium-iontovou baterií. Pozorně si přečtěte níže uvedené pokyny: Jejich nedodržování může způsobit poškození zařízení, zasažení elektrickým proudem či dokonce požár.
- ▶ Neotevírejte kryt baterie. Nevyměňujte články baterie.
- ▶ Chraňte baterii před působením vlhkosti, slunečním zářením a otevřenými plameny. Neponechávejte baterii v blízkosti jiných elektrických ani topných zařízení.
- ▶ Vysavač uchovávejte a používejte při teplotě pohybující se v rozsahu od 5 do 40 °C. Příliš vysoká teplota může baterii poškodit. Nízká teplota snižuje kapacitu i životnost baterie.
- ▶ Vysavač chraňte před mechanickým poškozením, vyvarujte se otřesů nebo dokonce pádů vysavače.
- ▶ Baterii nenabíjejte bez dozoru. Baterii nabíjejte pouze s pomocí k tomuto určené nabíječky, která je součástí vybavení.
- ▶ Po nabití baterie nabíječku odpojte z elektrické sítě.
- ▶ Nezkrajte kontakty baterie. Zkrat může způsobit poškození baterie nebo dokonce požár. Baterii udržujte mimo dosah sponek, hřebíků, mincí či jiných kovových předmětů.
- ▶ Před prvním použitím zařízení baterii zcela nabijte.

POPIS ZAŘÍZENÍ

Vysavač MOD-38 v sobě spojuje komfort použití cyklonového a bezdrátového vysavače. Cyklonová technologie umožňuje filtrování prachu bez použití sáčků na nečistoty s využitím odstředivé síly, díky čemuž stačí jen nádobku s prachem vysypat do odpadkového koše. Použití Li-Ion baterie s jedním z nejvyšších součinitelů akumulované energie vzhledem k její hmotnosti garantuje nízkou hmotnost zařízení a dlouhou provozní dobu na jedno nabití. Vysavač je vybaven dvoustupňovou regulací sacího výkonu.

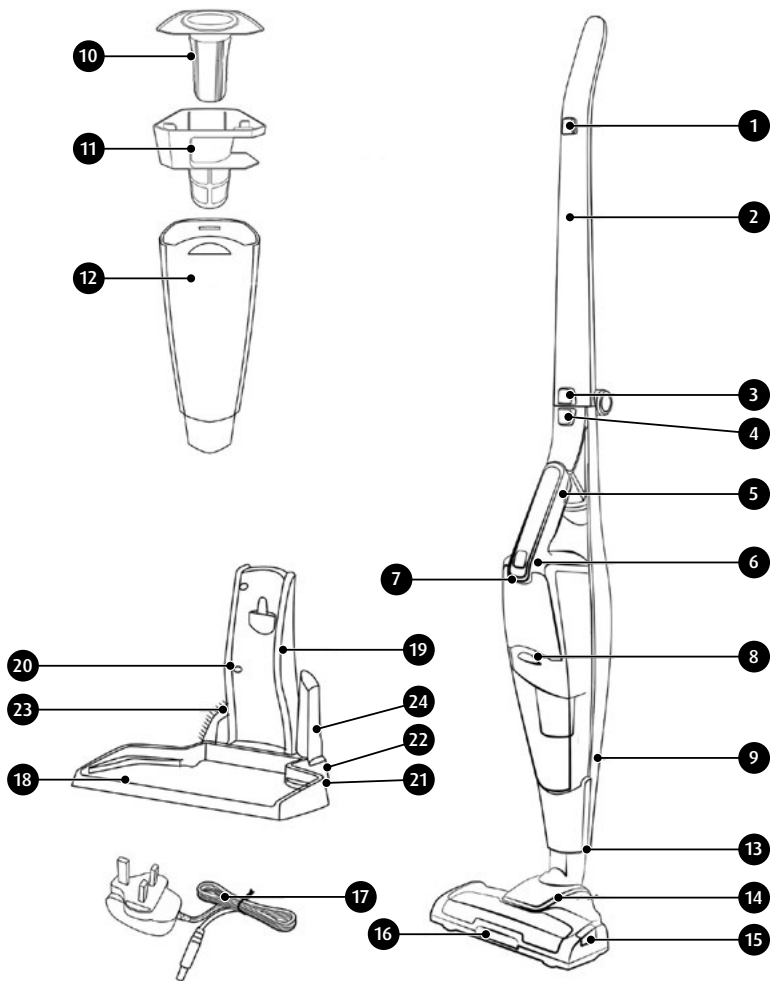

1. Vypínač vysavače v rukojeti
2. Hlavní rukojeť
3. Tlačítko pro složení hlavní rukojeti
4. Tlačítko pro uvolnění vysavače z hlavní rukojeti
5. Vysavač
6. Vypínač vysavače
7. Kontrolka
8. Tlačítko pro uvolnění nádoby na nečistoty
9. Háček s konektorem
10. HEPA filtr
11. Tělo filtrů
12. Nádoba na prach
13. Tlačítko pro uvolnění elektrického kartáče
14. Elektrický kartáč
15. Tlačítko uvolnění válečku elektrického kartáče
16. Diody podsvětlení (LED)
17. Nabíječka
18. Základna dokovací stanice (stojanu)
19. Tělo dokovací stanice (stojanu)
20. Konektor nabíječky
21. Vodící lišty pro uchycení příslušenství
22. Úchyty příslušenství
23. Malý kartáček
24. Štěrbínový kartáč

PŘED PRVNÍM POUŽITÍM

1. Vysavač vyjměte z krabice, odstraňte z něj všechny nálepky, přepravní pojistky, sáčky a výplně.
2. Vysavač zkontrolujte z hlediska poškození, k nimž mohlo dojít během přepravy. Jestliže budete mít podezření, že došlo k jeho poškození, kontaktujte prodejce.
3. Dokovací stanici (stojan) správně namontujte - na základnu dokovací stanice (18) namontujte tělo (19) tak, jak je uvedeno na obrázku (obr. 1). Dokovací stanici můžete demontovat tak, že uvolníte pojistku na spodní části základny (18). Do vodících lišt (21) namontujte úchyty (22), do nichž pak můžete uložit dodatečné příslušenství k Vašemu vysavači.
4. Rozložte sadu úchytu (2) a zajistěte jej v rozložené poloze (obr. 2). Úchyt je možné složit po stisknutí tlačítka (3).
5. Vysavač (5) namontujte na úchyt (2) tak, jak je uvedeno na obrázku (obr. 3).
6. Do spodní hlavice hlavní rukojeti namontujte elektrický kartáč (14). Věnujte pozornost tomu, aby jednotlivé piny dosedly jemně, mohlo by totiž dojít k jejich poškození. Hlavní rukojeť je vybavena vodícími lištami, které umožňují montáž elektrického kartáče pouze v jedné správné poloze (obr. 4).

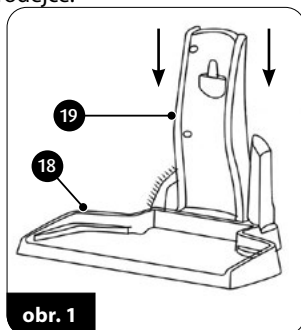

obr. 1

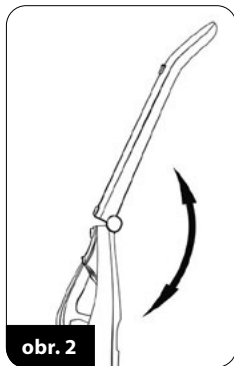

obr. 2

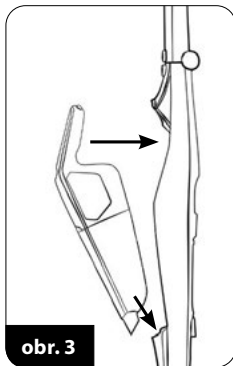

obr. 3

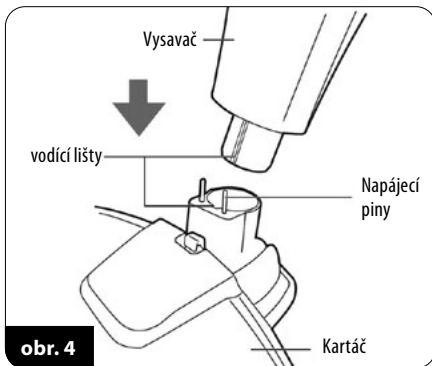

obr. 4

7. Baterii vysavače nabijte podle návodu uvedeného v kapitole „Nabíjení baterie“.

POZOR! Vysavač, elektrický kartáč a hlavní rukojeť jsou vybaveny elektrickými kontakty (piny). Vyvarujte se jejich poškození a v žádném případě je nespojujte.

NABÍJENÍ BATERIE

POZOR! Před prvním použitím vysavače baterii nabijte. Doba potřebná k nabití baterie činí 3,0 - 3,5 hodiny.

POZOR! Baterii nabíjejte pouze dodanou nabíječkou. Během nabíjení baterie je možnost spuštění vysavače zablokována.

1. Kabel nabíječky (17) připojte do zdířky nabíječky (20) v dokovací stanici (obr. 6).
2. Správně smontovaný vysavač nasazený na hlavní rukojeť s elektrickým kartáčem vložte do dokovací stanice (obr. 7). Nabíječku připojte do elektrické zásuvky.

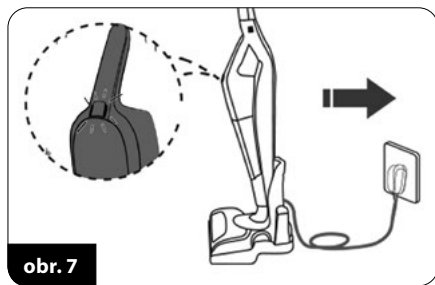
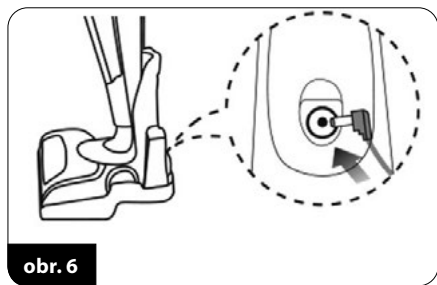

Kontrolka (7) začne blikat, což znamená, že probíhá nabíjení baterie.

3. Trvalé svícení kontrolky (7) znamená, že baterie je plně nabitá - pokud předpokládáte, že vysavač nebudete po delší dobu používat, odpojte nabíječku z elektrické zásuvky.
4. Baterii nabíjejte po každém použití vysavače.

POZOR! Mirné zahřívání se nabíječky je zcela normální jev, k němuž dochází během nabíjení baterie.

POUŽITÍ VYSAVAČE

1. Ujistěte se, že je vysavač správně sestaven a baterie byla plně nabitá.
2. Vysavač zapnete tlačítkem (6) přímo na vysavači nebo tlačítkem (1) na hlavní rukojeti (obr. 8). Funkce tlačítek je nezávislá, pokud je vysavač nasazen na hlavní rukojeť tyčového vysavače.
3. Další stisknutí tlačítka napájení přepíná vysavač na vysoký sací výkon. Další stisknutí pak vysavač vypne.
4. Spolu s vysavačem se spustí také elektrický kartáč (15) s LED diodami (16), které osvětlují vysávanou plochu. Multifunkční elektrický kartáč je vhodný pro vysávání všech typů tvrdých povrchů i koberců.
5. Používání dalšího příslušenství k vysavači (malý kartáček, šterbinový nástavec) je možné po vyjmutí vysavače z hlavní rukojeti. Stiskněte tlačítko (4) a vysavač vyjměte z hlavní rukojeti (2), poté na otvor vysavače nasadíte požadovaný typ příslušenství (obr. 9).

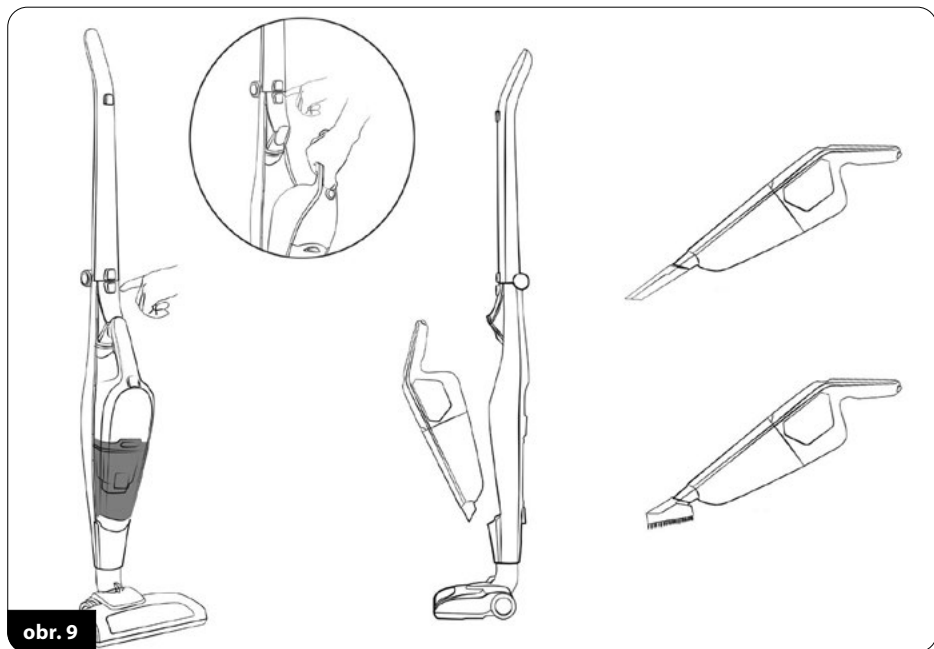
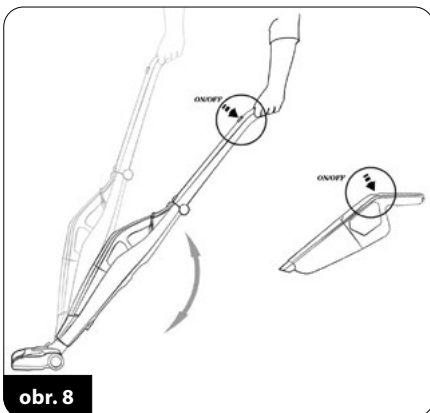

6. Průběžně kontrolujte stav nádoby na nečistoty (12). Přeplněná nádoba snižuje účinnost vysávání, zvyšuje spotřebu energie a způsobuje rychlejší opotřebení filtrů. Chcete-li vyprázdnit nádobu na nečistoty, vypněte vysavač, sejměte jej z hlavní rukojeti, tlačítkem (8) uvolněte nádobu na nečistoty (12), vyjměte z ní HEPA filtr (10) a korpus filtru (11). Obsah nádoby vysypejte do odpadkového koše (obr. 10).
7. Po vyprázdnění nádoby vložte zpět korpus filtru i HEPA filtr, nádobu na nečistoty nasadte na vysavač - můžete pokračovat ve vysávání.

POZOR! Vyvarujte se přeplnění nádoby na nečistoty! Množství nečistot v nádobě nesmí přesáhnout rysku s označením „MAX“.

POZOR! Jestliže sací síla vysavače výrazně poklesla, pak došlo k ucpaní sací hubice nebo koncovky nebo je přeplněná nádoba. Uvolněte hubici nebo koncovku, případně vyprázdněte nádobu na nečistoty.

8. Po skončení vysávání vypněte vysavač, vyčistěte nádobu a nabijte baterii. Plně nabitá baterie je schopna zajistit 40 minut provozu vysavače při nízkém sacím výkonu. Vybití baterie je signalizováno blikající kontrolkou (7) a výrazným poklesem sacího výkonu.

ČIŠTĚNÍ A ÚDRŽBA

POZOR! Vysavač, nabíječku ani dokovací stanici neponořujte do vody!

POZOR! Pro zajištění maximálního výkonu zařízení je nutné po každém použití čistit filtry a nádobu na nečistoty.

POZOR! Údržbu provádějte na vypnutém vysavači a při odpojeném kabelu nabíječky!

1. Vnější povrch vysavače čistěte vlhkým hadříkem a následně jej vytřete do sucha. V případě silného znečištění použijte jemný detergent.
2. Vyprázdněte nádobu na nečistoty a z nádoby vyjměte korpus filtru (11) i HEPA filtr (10). Očistěte je kartáčkem s jemným vlasem a otřete vlhkým hadříkem. Dávejte pozor na to, aby nedošlo k poškození jemné struktury HEPA filtru ani sítky v korpusu filtru. Vnitřek nádoby na nečistoty otřete vlhkým hadříkem.

POZOR! Nádobu na nečistoty, HEPA filtr ani korpus filtru neponořujte do vody.

3. Baterii nabíjejte po každém použití vysavače. Neskladujte vysavač s vybitou baterií. Baterii nabíjejte pouze a výlučně s pomocí přiložené nabíječky. Nezkratujte kontakty baterie. Baterii vyměňujte výhradně za stejný typ.

POZOR! Použitou baterii nevyhazujte do komunálního odpadu. Odevzdejte ji na příslušném sběrném místě nebo v prodejnách. Baterii nevhazujte do ohně!

4. Pravidelně čistěte váleček elektrického kartáče. Váleček můžete demontovat stisknutím tlačítka (15), které se nachází v horní části elektrického kartáče. Po očištění válečku jej vložte zpět do elektrického kartáče a zajistěte pojistkou.

PROBLÉMY A ZPŮSOB JEJICH ODSTRAŇOVÁNÍ

PROBLÉM	PŘÍČINA	ZPŮSOB ODSTRANĚNÍ
Vysavač nejde zapnout	Vybitá baterie	Nabijte baterii
	Probíhá nabíjení	Počkejte na dokončení nabíjení
Malý sací výkon	Ucpaný kartáč	Odstraňte překážku
	Naplněná nádoba na nečistoty	Vyprázdněte nádobu na nečistoty
Prach uniká z vysavače	Ucpané filtry	Vyčistěte filtry
	Špatně namontovaná nádoba	Nádobu namontujte správným způsobem
Velmi rychle blikající kontrolka	Poškození vnitřního obvodu vysavače	Kontaktujte autorizovaný servis

TECHNICKÉ PARAMETRY

Technické parametry jsou uvedeny na nominálním štítku výrobku:

Maximální úroveň hluku: 69 dB



nabíječka



Vysavač

Pozor! Firma MPM agd S.A. si vyhrazuje právo na provádění technických změn.

SPRÁVNÁ LIKVIDACE VÝROBKU (použité elektrické nebo elektronické zařízení).

Polsko



Označení, které je umisťováno na výrobku, znamená, že po uplynutí doby životnosti výrobku nesmí být výrobek vyhozen do běžného komunálního odpadu. Použitý spotřebič může mít negativní vliv na životní prostředí a lidské zdraví z důvodu potenciálního obsahu nebezpečných látek, směsí a součástí. Smísení elektrického odpadu s jinými odpady nebo jejich neprofesionální demontáž mohou způsobit uvolňování látek škodlivých pro lidské zdraví i životní prostředí. Použité spotřebiče je nutné předat na určeném sběrném místě zajišťujícím sběr elektroodpadu. Pro podrobné informace týkající se místa sběru starých elektronických a elektrických spotřebičů je uživatel povinen kontaktovat obecní sběrné místo nebo závod na zpracovávání použitých spotřebičů.

PRED PRVÝM POUŽITÍM SA OBOZNÁMTE S POUŽÍVATEĽSKOU PRÍRUČKOU

- Pred použitím sa dôkladne oboznámte s touto používateľskou príručkou.
- Pred použitím sa uistite, že napätie v sieti zodpovedá údajom na typovom štítku nabíjačky.
- Kábel nabíjačky nevešajte na ostrých hranách, a zabráňte, aby sa dotýkal horúcich povrchov.
- Keď nabíjačku odpájate od el. napätia, zástrčku nikdy nevyťahujte z el. zásuvky ťahaním za kábel.
- Nikdy neponechávajte spustený vysávač bez dohľadu.
- Zachovávajte mimoriadnu opatrnosť, keď sa v blízkosti nachádzajú deti.
- Zariadenie v žiadnom prípade nepoužívajte, ak máte podozrenie, že je akokoľvek technicky poškodené.
- Používanie príslušenstva, ktoré výrobca neodporúča, môže viesť k poškodeniu zariadenia, úrazu, nehode alebo až k požiaru.
- Keď vysávač používate na schodoch, zachovávajte náležitú opatrnosť.
- Zariadenie, kábel a nabíjačku nikdy neponárajte do vody alebo do inej kvapaliny.
- Vysávač v žiadnom prípade nepoužívajte na vysávanie ľahko horľavých a korózných tekutín, rozpúšťadiel, zápaliek, popolu, ohorkov, olejov, ostrých predmetov ap. Môže to viesť k poškodeniu zariadenia alebo až k požiaru! Rovnako nevysávajte v blízkosti ľahko horľavých tekutín, látok a materiálov!
- Vzhľadom na plášť vysávača, ktorý je vyrobený z plastov, zariadenie uchovávajte v bezpečnej vzdialenosti od zdrojov tepla (radiátorov, ohrievačov ap.).
- Žiadnym spôsobom nezapchávajte vstupné (prívodné) ani výstupné (vývodné) otvory vysávača!
- Vysávač je určený výhradne iba na domáce, neprofesionálne použitie.
- Toto zariadenie môžu používať deti vo veku od 8 rokov, ako aj osoby s obmedzenými fyzickými, senzorickými a rozumovými schopnosťami, ako aj osoby, ktoré nemajú príslušné vedomosti a skúsenosti, ak budú pod neustálym dohľadom, alebo ak boli predtým príslušne zaškolené o spôsobe používania zariadenia bezpečným spôsobom, a pochopili riziko, ktoré súvisí s používaním tohto zariadenia. Deti bez dozoru dospelšej osoby nesmú zariadenie čistiť, ani vykonávať jeho údržbu.
- Deti sa v žiadnom prípade nesmú so zariadením hrať.
- Zariadenie a jeho kábel uchovávajte na mieste mimo dosahu detí vo veku do 8 rokov.
- Vysávačom nevysávajte ľudí ani zvieratá, predovšetkým dávajte pozor, aby ste sacie koncovky nepriblížili k očiam a k ušiam.
- Vysávač pred výmenou príslušenstva vypnite.
- V žiadnom prípade nevysávajte bez filtra, ani vtedy, keď je poškodený.

- ▶ Kontrolujte trubicu, hubice a nadstavce – ak sú v nich nečistoty, tieto nečistoty vhodným spôsobom odstráňte.
- ▶ Vysávač používajte iba v interiéri a iba na vysávanie suchých povrchov. Koberce, ktoré boli tepované, pred vysávaním najprv vysušte.
- ▶ Kvôli bezpečnosti detí, nenechávajte časti balenia/obalu (plastové vrecia, kartóny polystyrén ap.) voľne dostupné.
- ▶ **VAROVANIE! Nedovoľte, aby sa deti hrali obalmi. Nebezpečenstvo udusenía!**
- ▶ Vysávač nepoužívajte ani neumiestňujte pri vysokých teplotách (na slnku, v rozpálenom interiéri auta a pod.), inak môže dôjsť k prehriatiu batérie, požiaru alebo poruche vysávača a skráteniu jeho životnosti.
- ▶ Nepoužívajte vysávač v silnom elektrostatickom alebo magnetickom poli.
- ▶ Ak vysávač vydáva podozrivý zápach, dôjde k deformácii počas používania, skladovania alebo nabíjania alebo sa vyskytnú nejaké neobvyklé javy, prestaňte nabíjať alebo pracovať, odpojte nabíjačku.

BEZPEČNOSTNÉ POKYNY TÝKAJÚCE SA AKUMULÁTORA

- ▶ Súčasťou zariadenia je lítiovo-iónový akumulátor. Dôkladne sa oboznámte s nasledujúcimi pokynmi. V opačnom prípade, ak ich nebudete dodržiavať, môže dôjsť k poškodeniu zariadenia, k zásahu el. prúdom či k požiaru.
- ▶ Neotvárajte plášť akumulátora. Nevymieňajte články akumulátora.
- ▶ Chráňte akumulátor pred pôsobením vlhkosti, pred slnečným žiarením a pred ohňom. Akumulátor neuchovávajte v blízkosti iných elektrických zariadení a zdrojov tepla.
- ▶ Vysávač uchovávajte a používajte pri teplote v rozsahu +5 – +40 °C. Akumulátor sa vplyvom príliš vysokej teploty môže poškodiť. Akumulátor pri nízkej teplote stráca svoju kapacitu a skraca sa jeho životnosť.
- ▶ Chráňte vysávač pred mechanickými poškodeniami, zabráňte otrasom, nárazom alebo pádu vysávača.
- ▶ Akumulátor nenabíjajte bez dohľadu. Nabíjajte iba dedikovanou nabíjačkou, ktorá bola dodaná spolu s akumulátorom.
- ▶ Keď sa akumulátor nabije, odpojte nabíjačku od elektrickej siete.
- ▶ Neskratujte kontakty akumulátora. Akumulátor sa následkom skratu môže poškodiť, a môže dôjsť až k požiaru. Akumulátor uchovávajte v bezpečnej vzdialenosti od spôn, klincov, mincí a iných kovových predmetov.
- ▶ Akumulátor pred prvým použitím zariadenia úplne nabite.

POPIS ZARIADENIA

Vysávač MOD-38 v sebe spája pohodlné používanie cyklónového a mobilného vysávača. Cyklónová technológia umožňuje filtrovať prach bez použitia vreciek na prach s použitím odstredivej sily, vďaka tomu stačí vyprázdniť nádobu na prach nad smetným košom. Vďaka použitému lítium-iónovému akumulátoru s najväčším súčiniteľom kapacity, čiže akumulovanej energie, k jeho hmotnosti, zariadenie je ľahké a súčasne po nabití ponúka dlhú výdrž. Vysávač má dve úrovne výkonu, sily satia.

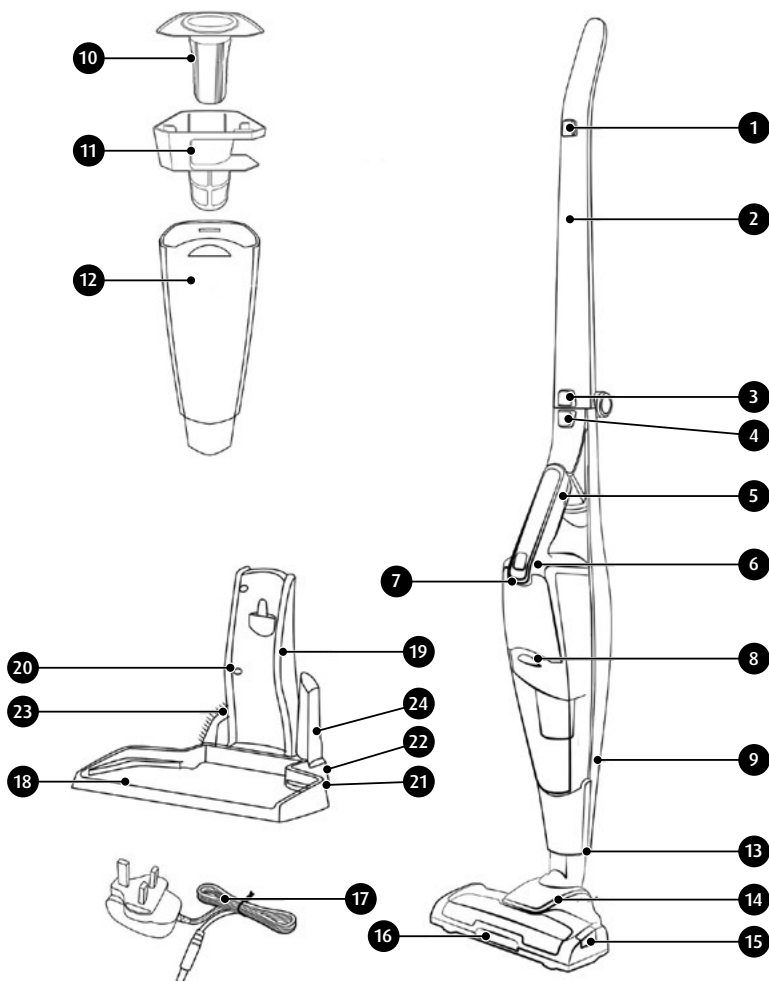

1. Spínač vysávača v držiaku
2. Zostava hlavného držiaku.
3. Tlačidlo na skladanie hlavného držiaku.
4. Tlačidlo na uvoľnenie vysávača z hlavného držiaku.
5. Vysávač
6. Spínač vysávača
7. Kontrolka
8. Tlačidlo na uvoľnenie nádoby na prach
9. Háčik s pripojením
10. HEPA filter
11. Telo filtra
12. Nádoba na prach
13. Tlačidlo odblokovania elektrokefy
14. Elektrokefa
15. Tlačidlo odblokovania valca elektrokefy
16. Diódy podsvietenia (LED)
17. Nabíjačka
18. Základňa dokovacej stanice (stojanu)
19. Telo dokovacej stanice (stojan)
20. Nabíjacia zásuvka
21. Vodidlá pre držiaky príslušenstva
22. Držiaky príslušenstva
23. Malý štetec
24. Štrbinová kefa

PRED PRVÝM POUŽITÍM

1. Vytiahnite vysávač z kartónu, odstráňte všetky nálepky, prepravné blokády, tašky a výplne.
2. Skontrolujte vysávač ohľadne poškodení, ktoré môžu vzniknúť pri preprave. V prípade, ak objavíte nejaké poškodenie, obráťte sa na predajcu.
3. Správne zostavte dokovaciu stanicu (stojan) – na základňu dokovacej stanice (18) namontujte telo (19) tak, ako je znázornené na obrázku (obr.1). Demontáž dokovacej stanice je možná po uvoľnení zámku na spodnej strane základne (18). Do vodidiel (21) namontujte držiaky (22), do ktorých môžete zaparkovať prídavné vybavenie vysávača.
4. Rozložte zostavu držiaku (2) a zaistite ju v rozloženej polohe (obr. 2). Sklopenie držiaky je možné po stlačení tlačidla (3).
5. Nainštalujte vysávač (5) do zostavy držiaku (2), ako je znázornené na obrázku (obr. 3).
6. Nainštalujte elektrickú kefu (14) do spodnej objímky hlavného držiaku. Dávajte pozor na jemné napájacie kolíky, aby ste ich nepoškodili. Hlavný držiak je vybavený vodidlom pre montáž elektrickej kefy do jednej správnej polohy (obr. 4).

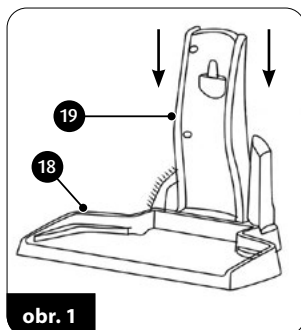

obr. 1

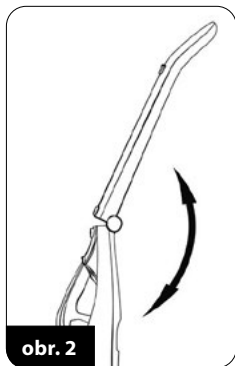

obr. 2

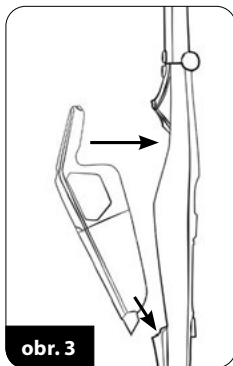

obr. 3

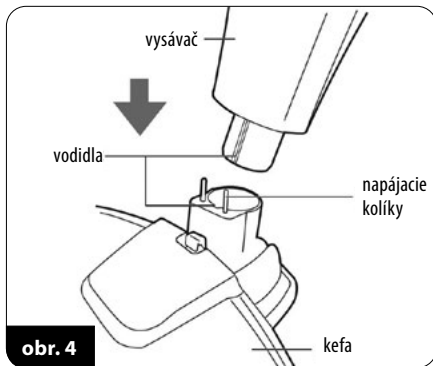

obr. 4

7. Nabite batériu vysávača podľa popisu v časti „NABÍJANIE BATÉRIE“.

POZOR! Vysávač, elektrická kefa a hlavný držiak sú vybavené kolíkmi elektrického konektora. Nepoškodzujte ich ani neskratujte.

NABÍJANIE AKUMULÁTORA

POZOR! Akumulátor pred prvým použitím vysávača nabite. Akumulátor sa nabíja cca 3,0 až 3,5 hodín.

POZOR! Akumulátor nabíjajte iba s použitím dodanej nabíjačky. Keď sa akumulátor nabíja, vysávač sa nedá spustiť.

1. Zapojte nabíjací kábel (17) do nabíjacej zásuvky (20) na dokovacej stanici (obr. 6).
2. Správne zložený vysávač do hlavného držiaku a umiestnite elektrickú kefu na dokovaciu stanicu (obr.7). Nabíjačku zapojte do elektrickej siete.

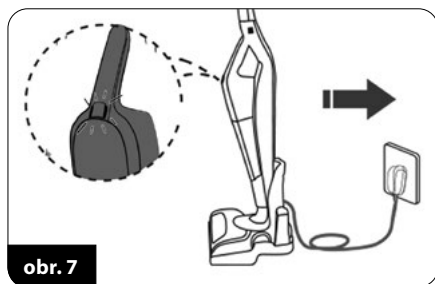
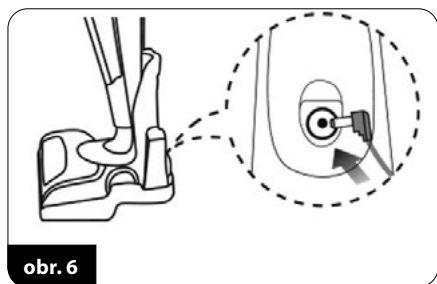

Kontrolka (7) začne blikať, čo znamená, že batéria sa nabíja.

3. Ak kontrolka (7) nepretržite svieti, znamená to, že batéria je nabitá – pri plánovaní dlhšej prestávky v používaní vysávača odpojte nabíjačku od siete.
4. Po každom použití vysávača nabite batériu

POZOR! Je normálne, že sa nabíjačka počas procesu nabíjania mierne zahreje.

POUŽÍVANIE VYSÁVAČA

1. Skontrolujte, či je vysávač správne zmontovaný a či je akumulátor nabitý.
2. Spustíte vysávač tlačidlom (6) priamo na vysávači alebo tlačidlom (1) na hlavným držiaku (obr. 8). Ovládanie tlačidiel je na sebe nezávislé, pokiaľ je vysávač v hlavnom držiaku.
3. Opätovné stlačenie tlačidla napájania spôsobí, že vysávač bude pracovať s vysokým sacím výkonom. Ďalším stlačením vypínača sa vysávač vypne.
4. Spolu s vysávačom sa spúšťa elektrická kefa (15) s LED diódami (16) osvetľujúca vysávanú plochu. Multifunkčná elektrická kefa je vhodná na vysávanie všetkých typov tvrdých povrchov a kobercov.
5. Použitie doplnkového vybavenia vysávača (malá, štrbinová kefa) je možné po vybratí vysávača z hlavnej rukoväte. Stlačte tlačidlo (4) a vyberte vysávač z hlavnej rukoväte (2) a potom pripojte príslušné príslušenstvo na koniec vysávača (obr. 9).

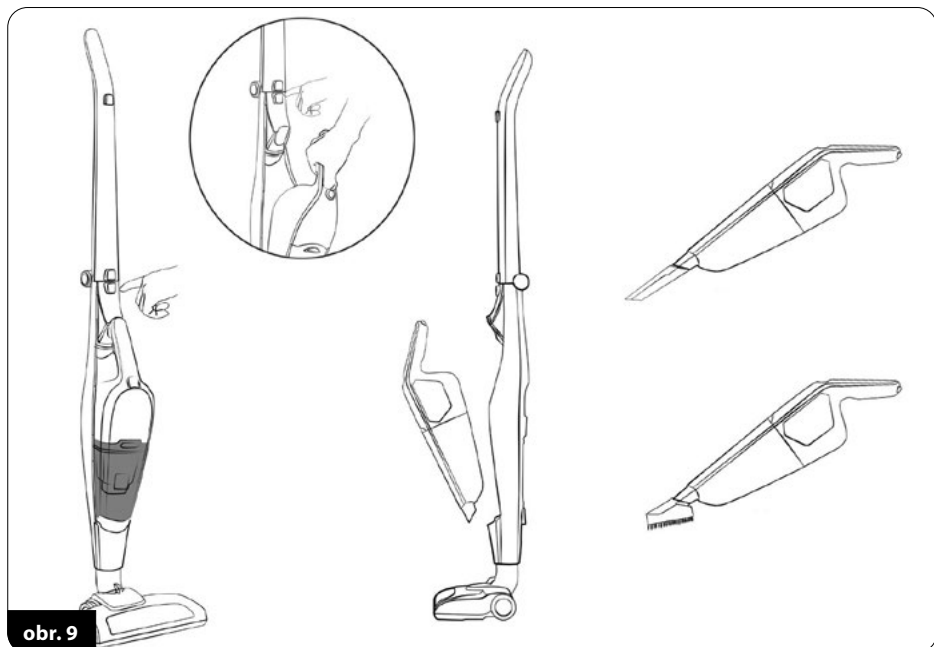
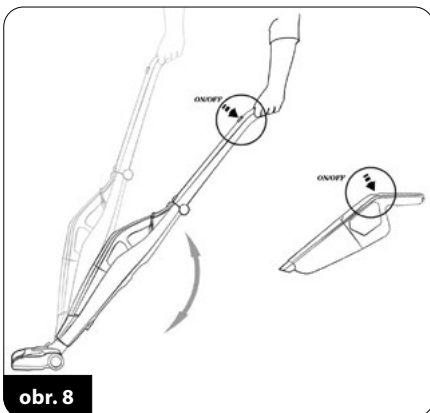

6. Priebežne kontrolujte naplnenie nádoby na prach (12). Keď je nádoba preplnená, znižuje sa účinnosť vysávania, zvyšuje sa spotreba energie a rýchlejšie sa zanášajú filtre. Ak chcete vyprázdniť nádobu na prach, vypnite vysávač, pomocou tlačidla (8) ho demontujte z hlavného držiaku, uvoľnite nádobu na prach (12) z vysávača, vyberte HEPA filter (10) a telo filtra (11).) z kontajnera. Vyprázdnite obsah nádoby do odpadkového koša (obr.10).
7. Po vyprázdnení nádoby nainštalujte telo filtra a do nej HEPA filter a nádobu nainštalujte do vysávača – pokračujte vo vysávaní.

POZOR! Zabráňte, aby sa nádoba na prach preplnila. Množstvo prachu v nádobe nesmie prekročiť úroveň „MAX“.

POZOR! Ak sa sací výkon výrazne zníži, mohol sa zapchať nadstavec a/alebo je nádoba na prach plná. Odstráňte príčinu zapchatia sacieho nadstavca alebo vyprázdnite nádobu na prach.

8. Keď skončíte vysávať, vysávač vypnite vypínačom, vyčistíte nádobu na prach a nabíte akumulátor. Úplne nabitý akumulátor má výdrž približne 40 minút vysávania pri nízkom sacom výkone. Vybitie batérie je signalizované pulzovaním kontrolky (7) a zreteľným poklesom sacieho výkonu.

ČISTENIE A ÚDRŽBA

POZOR! Vysávač, nabíjačku ani dokovaciú stanicu v žiadnom prípade neponárajte do vody!

POZOR! Aby ste dosiahli najlepšiu účinnosť zariadenia, filtre a nádobu na prach vyčistíte po každom použití.

POZOR! Údržbu a servis vykonávajte iba vtedy, keď je vysávač vypnutý a je odpojený kábel nabíjačky!

1. Vonkajšie povrchy vysávača čistíte vlhkou handričkou, a potom ich dosucha poutierajte. Silnejšie nečistoty odstraňujte s použitím jemného čistiaceho prostriedku.
2. Vyprázdnite nádobu na prach a vyberte telo filtra (11) a HEPA filter (10) z nádoby. Vyčistíte ich mäkkou kefkou a utrite vlhkou handričkou. Dávajte pozor, aby ste nepoškodili jemnú štruktúru HEPA filtra a sieťku na tele filtrov. Vyčistíte vnútro nádoby na prach vlhkou handričkou.

POZOR! Nádobu na prach, HEPA filter a telo filtra neponárajte do vody.

3. Akumulátor nabíjajte po každom použití vysávača. Vysávač neuchovávajte s vybitým akumulátorom. Akumulátor nabíjajte výhradne iba s použitím dodanej nabíjačky. Akumulátor neskratujte. Vymeňte výhradne iba na rovnaký typ.

POZOR! Opotrebovaný akumulátor v žiadnom prípade nevyhadzujte do komunálneho (netriedeného) odpadu. Zaneste ho do príslušného zberného miesta alebo obchodu. Akumulátor v žiadnom prípade nevhadzujte do ohňa!

4. Pravidelne čistíte otočný valček elektrokefy. Valec môžete vybrať stlačením tlačidla (15) umiestneného v hornej časti elektrickej kefy. Po vyčistení valec vložte späť do elektrickej kefy a uzamknite zámok valčeka.

PROBLÉMY A SPÔSOBY ICH ODSTRÁŇOVANIA

PROBLÉM	PRÍČINA	SPÔSOB ODSTRÁNENIA
Vysávač sa nespúšťa	Vybitý akumulátor	Nabite akumulátor
	Akumulátor sa nabíja	Počkajte, kým sa proces neskončí
Nízky sací výkon	Zanesená kefa	Odstráňte príčinu zapchatia
	Plná nádoba na prach	Vyprázdnite nádobu na prach
Prach vychádza z vysávača	Upchaté filtre	Vyčistite filtre
	Nesprávne namontovaná nádoba	Správne namontujte nádobu
Veľmi rýchle pulzovanie kontrolky	Poškodenie vnútorného okruhu vysávača	Kontaktujte autorizovaný servis

TECHNICKÉ PARAMETRE

Technické parametre sú uvedené na výrobnom štítku výrobku.

Maximálna úroveň hluku: 69 dB



nabíjačka



vysávač

Pozor! Spoločnosť „MPM agd S.A.“ si vyhradzuje právo uvádzať zmeny technického charakteru.

SPRÁVNE ODSTRÁŇOVANIE VÝROBKU (opotrebované elektrické a elektronické zariadenia)

Poľsko



Označenie umiestnené na výrobku informuje, že výrobok sa po použití nesmie vyhodiť ako komunálny, netriedený odpad. Opotrebované zariadenie môže mať negatívny vplyv na životné prostredie a ľudské zdravie vzhľadom na potenciálny obsah nebezpečných látok, zmesí a komponentov. Miešanie odpadov z elektrických a elektronických zariadení s inými odpadmi, ako aj neprofesionálne vykonaná demontáž, môže viesť k úniku nebezpečných látok škodlivých pre ľudské zdravie a životné prostredie. Opotrebované zariadenie odovzdajte do príslušného zberného miesta, ktoré sa zaoberá zberom opotrebovaných elektrických a elektronických zariadení. Bližšie informácie o mieste a spôsobe bezpečného odstraňovania elektrických a elektronických odpadov vám poskytne miestna samospráva, maloobchodné predajné miesta, zberné miesta alebo príslušná pobočka úradu pre ochranu životného prostredia.

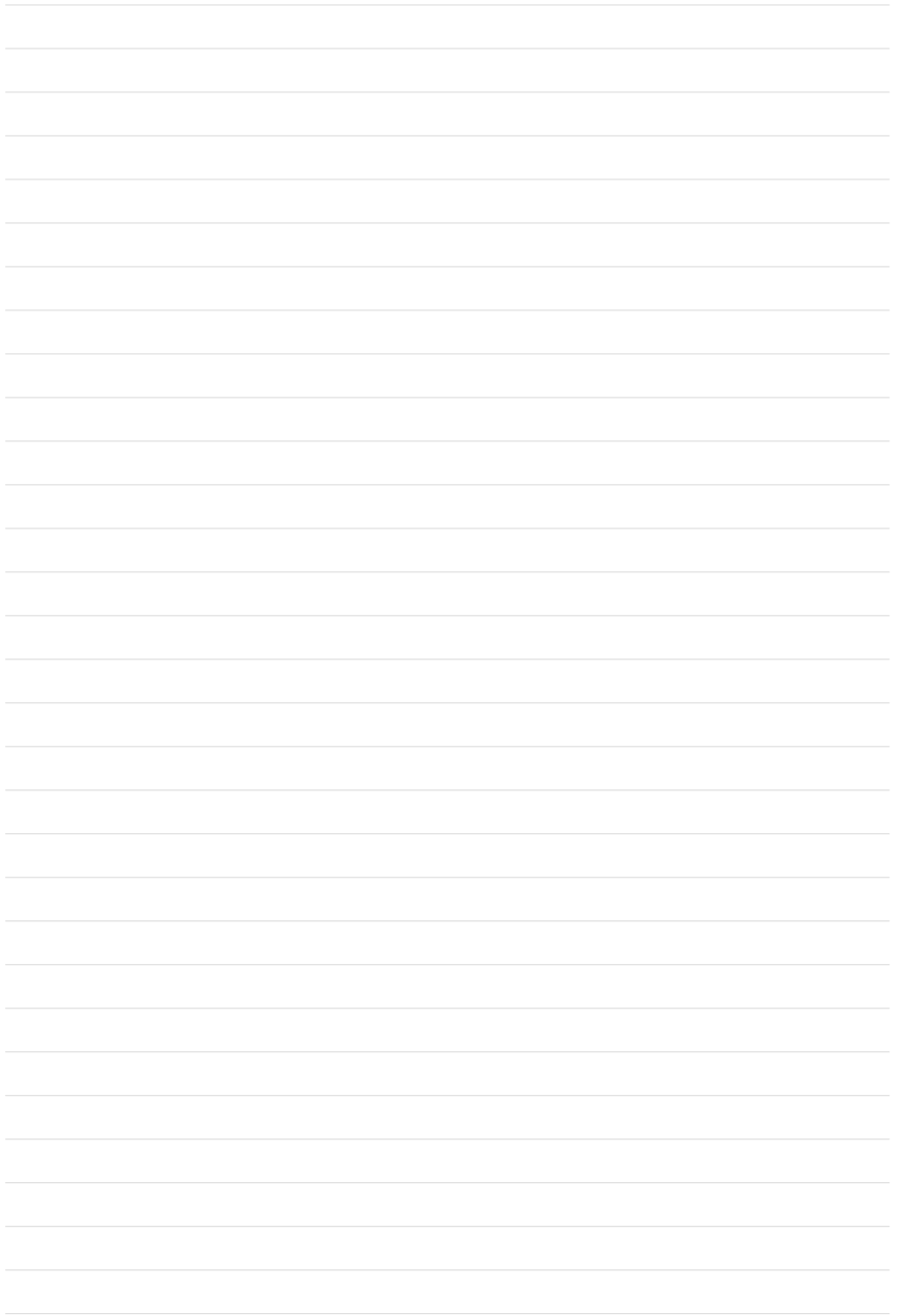

NOTES

*Życzymy zadowolenia z użytkowania naszego wyrobu i zapraszamy do skorzystania z szerokiej oferty handlowej firmy **MPM***

*We wish you satisfaction from using the product and invite you to check a wide range of other **MPM** appliances*

*Желаем получить удовольствие от использования нашего продукта и приглашаем воспользоваться широким коммерческим предложением компании **MPM***

*Wir wünschen Ihnen Zufriedenheit bei der Benutzung unseres Produkts und wir ermutigen Sie, das breitgefächerte Handelsangebot der Firma **MPM** zu nutzen*

*Pevně věříme, že s používáním našeho výrobku budete spokojeni a zveme Vás k seznámení se s širokou nabídkou produktů naší firmy **MPM***

*Prajeme vám veľa spokojnosti s používaním nášho výrobku a odporúčame vám aj ostatné výrobky z našej bohatej obchodnej ponuky **MPM***

MPM agd S.A.
ul. Brzozowa 3, 05-822 Milanówek, Polska
tel.: (22) 380 52 34, fax: (22) 380 52 72, BDO: 000027599
www.mpm.pl