

huzaro



FORCE **2.5**

PL

INSTRUKCJA KROK PO KROKU

ENG

INSTRUCTION STEP BY STEP

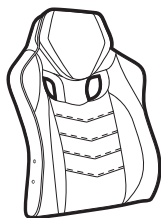
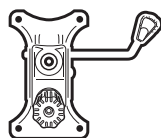
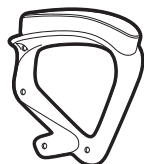
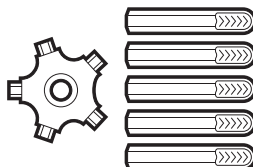
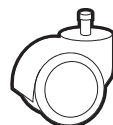
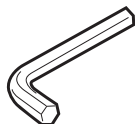
FORCE 2.5 RGB ZAWARTOŚĆ:**BOX CONTENTS:****A** _____ 1x**oparcie**
(backrest)**B** _____ 1x**siedzisko**
(seat cushion)**C** _____ 1x**tilt**
(tilt)**D** _____ 2x**podłokietnik**
(armrest)**E** _____ 8x**zaślepka**
(plug)**F** _____ 1x**osłona na siłownik**
(cover gas lift)**G** _____ 1x**siłownik**
(gas lift)**H** _____ 1x**gwiazda**
(chair base)**I** _____ 5x**koło**
(wheel)**J** _____ 1x**imbus**
(M8 allen key)**K** _____ 8x**śruba 6mm x 25mm**
(screw 6mm x 25mm)**L** _____ 4x**śruba 6mm x 20mm**
(screw 6mm x 20mm)

FORCE 2.5 RGB ZAWARTOŚĆ:

BOX CONTENTS:

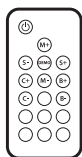

M 1x

pilot
(remote)

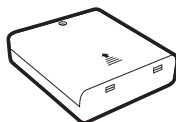

N 1x

pojemnik na baterie
(battery case)

KROK PO KROKU:

STEP BY STEP:

1

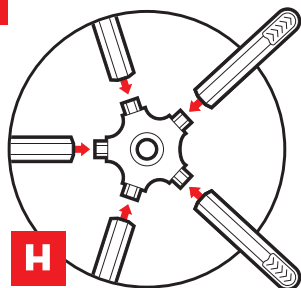

H



F

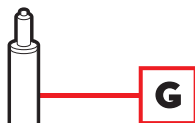

G



H

I

x5

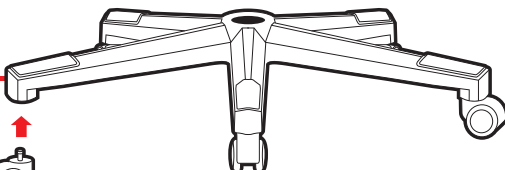

2

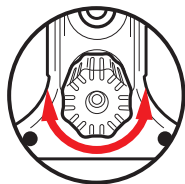

PL: Obróć pokrętko regulacji naciągu pod siedzeniem, aby wyregulować siłę pochylenia.

ENG: Rotate the tilt-tension knob underneath the seat to adjust the tilt force.

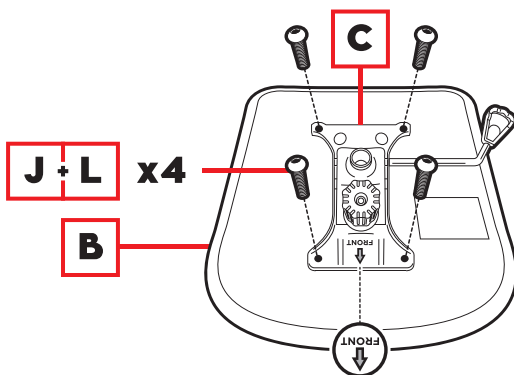

3

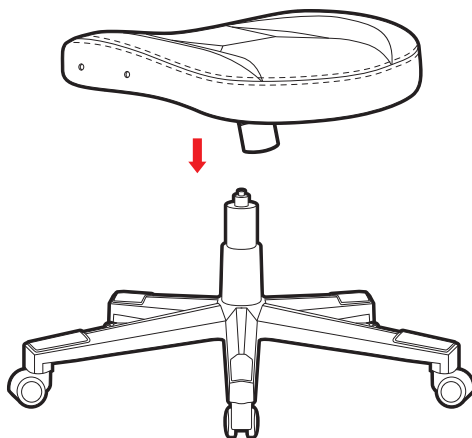

4

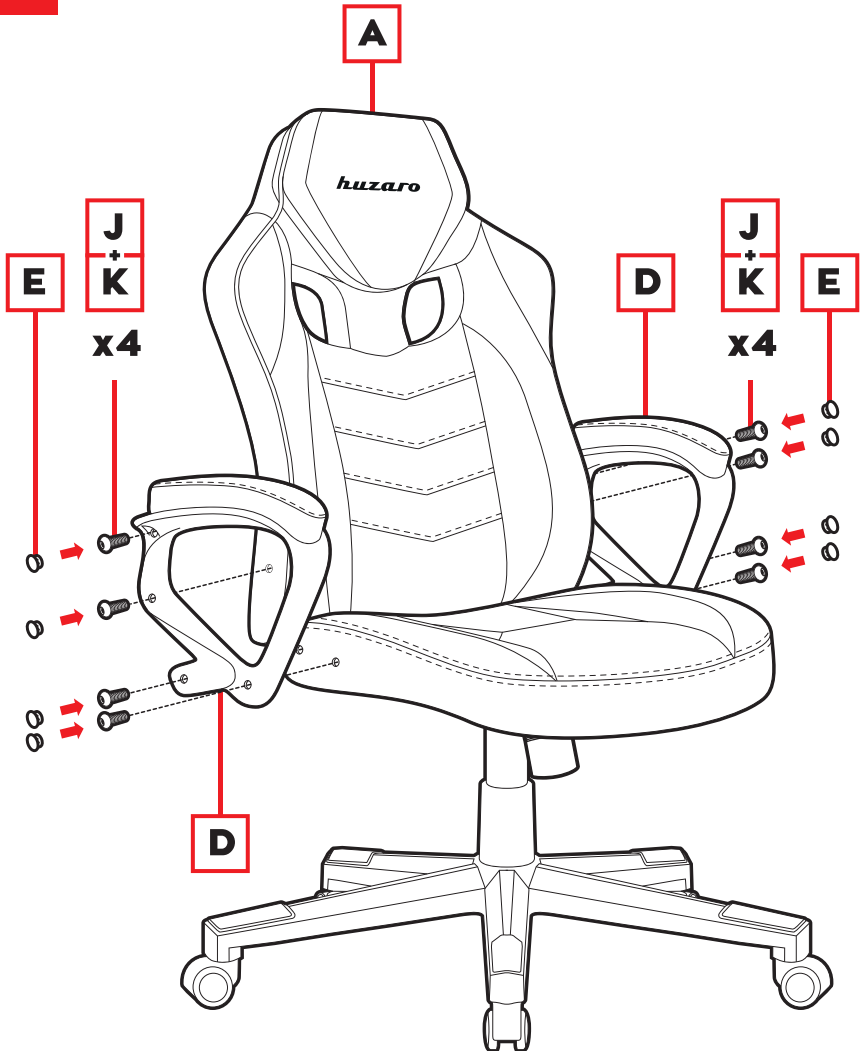

PODŚWIETLENIE RGB:

RGB BACKLIGHT:

1

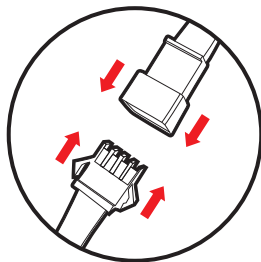
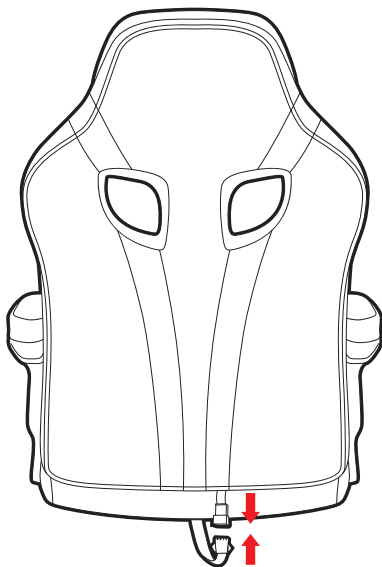

2

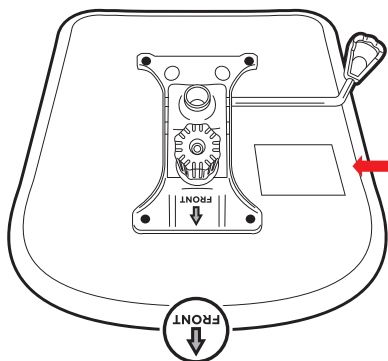

PL: Baterie (4x AA) nie są załączone.

ENG: Batteries (4x AA) not included.

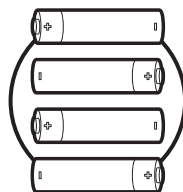

3

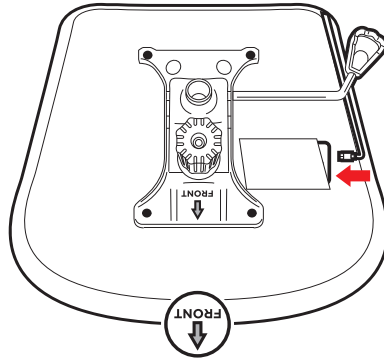
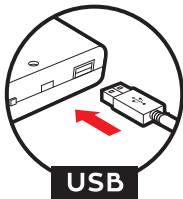

1. Włącz/Czuwanie

Naciśnij ten przycisk, aby włączyć urządzenie lub przejść do trybu gotowości. Po włączeniu urządzenie automatycznie włączy się i powróci do poprzedniego stanu.

Trun On/Standby

Press this key to turn on unit or switch to standby mode. At power on, unit will automatically turn on and restore to previous status.

2. Regulacja trybu dynamicznego

Przełącz na tryb dynamiczny ze statycznego koloru lub przełączaj się między trybami dynamicznymi.

Dynamic Mode Adjust

Switch to dynamic mode from static color, or switch between dynamic modes.

3. Regulacja prędkości trybu dynamicznego

Dostosuj prędkość trybu dynamicznego. Naciśnij SPEED +, aby zwiększyć prędkość i naciśnij SPEED-, aby zmniejszyć.

Dynamic Speed Adjust

Adjust dynamic playing speed. Press SPEED+ to increase speed and press SPEED- to decrease.

4. Regulacja jasności

Dostosuj jasność kolorów statycznych. Naciśnij BRIGHT+, aby zwiększyć jasność i naciśnij BRIGHT-, aby zmniejszyć. Urządzenie przełączy się w tryb koloru statycznego, jeśli naciśniesz ten klawisz w trybie dynamicznym.

Brightness Adjust

Adjust static color brightness. Press BRIGHT+ to increase brightness and press BRIGHT- to decrease. Unit will switch to static color mode if press this key at dynamic mode.

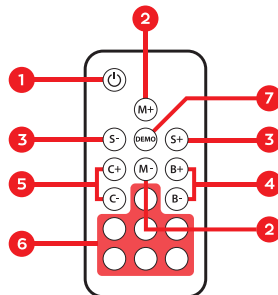

5. Statyczna regulacja koloru

Przełącz na tryb kolorów statycznych z trybu dynamicznego lub przełączaj się między kolorami statycznymi.

Static Color Adjust

Switch to static color mode from dynamic mode, or switch between static colors.

6. Bezpośredni wybór koloru

Klawisz skrótu do statycznych kolorów. Po naciśnięciu klawisza określonego koloru. Dioda LED będzie odtwarzać ten sam statyczny kolor. Kolory bezpośrednie są zawarte w operacjach „COLOR+” i „COLOR-”.

Direct Color Select

Shortcut key to static colors. When press the specific color key, LED will play the same static color. The direct colors are included in 'COLOR+' and 'COLOR-' operation.

7. Tryb demonstracyjny

Naciśnięcie tego klawisza spowoduje przejście do trybu Demo. Tryb demo odtwarza w pętli 17 trybów dynamicznych, każdy tryb powtarza się 3 razy.

Demo Mode

Press this key will switch to Demo mode. At demo mode, it plays 17 dynamic modes in loop, each mode repeat 3 times.

- **22 tryby dynamiczne**
22 Dynamic Modes
- **20 kolorów statycznych**
20 Static Colors
- **Bardzo gładkie efekty**
Very Smooth Effects
- **Ultra smukła konstrukcja**
Ultra Slim Design
- **Dynamiczny tryb demonstracyjny**
Dynamic Demo Mode
- **Łatwe parowanie pilota**
Easy Remote Pairing
- **Bezpośredni wybór koloru**
Direct Color Select
- **Stopień jasności 5 poziomów**
Brightness Grade 5 levels
- **Klasa prędkości 10 poziomów**
Speed Grade 10 levels
- **Bezpośredni wybór koloru**
Direct Color Select
- **Napięcie robocze DC 5-24V**
Working Voltage DC 5-24V
- **Prąd wyjściowy 3x4A szczyt, 3x2A stała**
Output Current 3x4A peak, 3x2A constant
- **Zdalna odległość > 15 m na otwartej przestrzeni**
Remote distance >15m at open area

⚠ UWAGA! ⚠

- 1 Prosimy o uważne zapoznanie się z instrukcją przed rozpoczęciem montażu i złożenie produktu zgodnie z instrukcją.
- 2 Zabrania się używania produktu, zanim montaż nie zostanie zakończony.
- 3 Nie używaj ostrych obiektów takich jak nóż, czy nożyczki przy rozpakowywaniu.
- 4 Podczas montażu należy trzymać części produktu z daleka od dzieci.
- 5 Należy zachować szczególną ostrożność w trakcie montażu. Niektóre części fotela są ciężkie i mają ostre brzegi.
- 6 Nie używaj krzesła do celów innych niż pierwotnie ustalone przez producenta.
- 7 Produkt jest przeznaczony do użycia na płaskiej powierzchni.
- 8 W celu uniknięcia uszkodzenia produktu i urazów osobistych należy sprawdzić maksymalne obciążenie produktu i nie opierać całego ciężaru ciała na podłokietnikach.
- 9 Produkt przeznaczony jest do użytku przez jedną osobę.
- 10 Nie umieszczaj w pobliżu produktu materiałów łatwopalnych, ponieważ grozi to zapaleniem.
- 11 Aby zapobiec uszkodzeniom, trzymaj produkt z dala od bezpośredniego światła słonecznego.
- 12 Zaleca się, aby użytkownik dokręcał śruby w przypadku ich poluzowania.
- 13 Nie demontuj części poza oryginalnymi procedurami instalacyjnymi.
- 14 Do ogólnego czyszczenia i konserwacji fotela używaj miękkiej ściereczki z łagodnym deterгентem.



Ochrona środowiska

PL: Nie należy wrzucać produktów elektrycznych razem z odpadami gospodarstwa domowego. Należy poddać je utylizacji w specjalnym centrum przeznaczonym do tego celu. Należy skontaktować się z władzami lokalnymi w celu uzyskania porady dotyczącej recyklingu. Urządzenie należy oddać do punktu zbiórki zajmującego się tego typu urządzeniami.

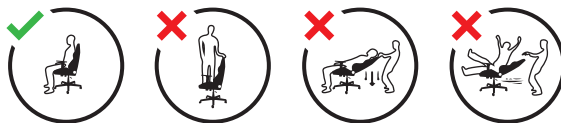

 /huzaro_chairs

Fotel złożony?

Dołącz do gamingowej społeczności! Wrzuć zdjęcie swojego stanowiska i oznacz je **#gamingspace**

 @huzarochairs

Chcesz znać wszystkie newsy z pierwszej ręki?

Polub nas na FB!

Używaj krzesła tylko zgodnie z jego przeznaczeniem.

Dzięki za zaufanie! Z przyjemnością współtworzymy Twoją gamingową przestrzeń i cieszymy się, że wybrałeś nasz produkt. Jesteśmy pewni, że będzie Ci dobrze służył!

 www.huzaro.pl

 serwis@huzaro.pl

⚠ WARNING ⚠

- 1 Please read this manual carefully before assembling the product, and follow the manufacturer's instructions.
- 2 Do not attempt to use the product before completing the assembly.
- 3 Do not use sharp objects, such as a knife or scissors, when unpacking.
- 4 During the assembly, keep the product parts away from children.
- 5 Special care should be taken during the assembly. Some parts of the chair are heavy and have sharp edges.
- 6 Do not use the chair for purposes other than those originally established by the manufacturer.
- 7 The product is intended to be used on a flat surface.
- 8 In order to avoid personal injury and damage to the product, check the maximum load on the product and avoid resting your whole body weight on the armrests.
- 9 The product is intended for use by one person.
- 10 Do not place flammable materials close to the product, due to the risk of fire.
- 11 To prevent any damage, keep the product away from direct sunlight.
- 12 It is recommended to tighten the screws if they loosen.
- 13 Do not remove any parts, except according to the original installation procedures.
- 14 Use soft wipes with a mild detergent for general cleaning and maintenance of the chair.



Environmental protection

ENG: Electrical products must not be thrown out with domestic waste. They must be taken to a communal collecting point for environmentally friendly disposal in accordance with local regulations. Contact your local authorities or stockist for advice on recycling.

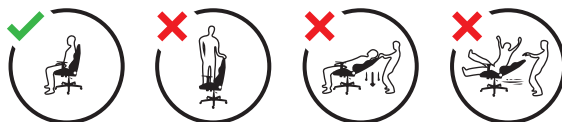

[/huzaro_chairs](#)

Chair assembled?

Join the gaming community! Post a picture of your set up and tag it **#gamingspace**



[@huzaro chairs](#)

Do you want to learn all the news first-hand?

Follow us on FB!

Use the chair only for its intended purpose.

Thank you for your trust! We are pleased to help co-create your gaming space and that you chose our product. We are sure it will serve you well!



www.huzaro.pl



serwis@huzaro.pl

