

eldom **star**

HM1300

/ PL / GRZEJNIK RADIACYJNO-KONWEKTOROWY **/ EN /** RADIANT-CONVECTOR HEATER
/ DE / HEIZSTRAHLER MIT KONVEKTOR **/ RU /** РАДИАНТ/КОНВЕКТОРНЫЙ ОБОГРЕВАТЕЛЬ
/ ES / CALEFACTOR CONVECTOR DE VIDRIO **/ FR /** RADIATEUR ÉLECTRIQUE
/ IT / RADIATORE DI MICA

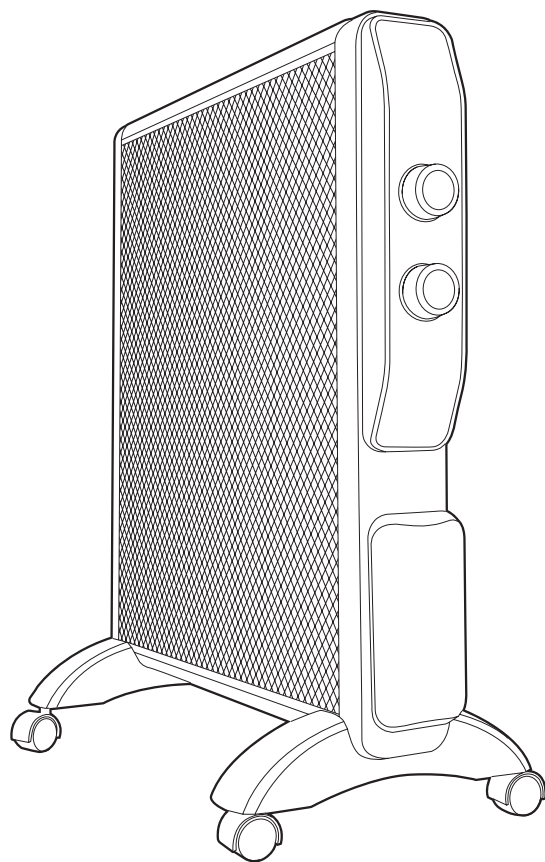

Eldom Sp. z o.o. • ul. Pawła Chromika 5a • 40-238 Katowice, POLAND
tel: +48 32 2553340 • fax: +48 32 2530412 • www.eldom.eu





/PL/ Uzuwanie wyeksploatowanych urządzeń elektrycznych i elektronicznych (dotyczy krajów Unii Europejskiej i innych krajów europejskich z wydzielonymi systemami zbierania odpadów).

Ten symbol na produkcie lub jego opakowaniu oznacza, że produkt nie powinien być zaliczany do odpadów domowych. Należy go przekazać do odpowiedniego punktu, który zajmuje się zbieraniem i recyklingiem urządzeń elektrycznych i elektronicznych. Prawidłowe usunięcie produktu zapobiegnie potencjalnym negatywnym konsekwencjom dla środowiska naturalnego i zdrowia ludzkiego wynikających z obecności substancji niebezpiecznych w produkcie. Urządzenie elektryczne należy oddać tak, aby ograniczyć jego ponowne użycie i wykorzystanie. Jeżeli w urządzeniu znajdują się baterie należy je wyjąć i oddać do punktu składowania osobno. URZĄDZENIA NIE WRZUCAĆ DO POJEMNIKA NA ODPADY KOMUNALNE. Recykling materiałów pomaga w zachowaniu surowców naturalnych. Aby uzyskać szczegółowe informacje o recyklingu tego produktu, należy się skontaktować z władzami lokalnymi, firmą świadczącą usługi czyszczenia lub sklepem, w którym produkt został kupiony.

/EN/ The disposal of used electrical and electronic equipment (applies to European Union countries and other European countries with separate waste-collection systems).

This symbol on the product or its packaging indicates that it should not be classified as household waste. It should be handed over to an appropriate company dealing with the collection and recycling of electrical and electronic equipment. The correct disposal of the product will prevent potential negative consequences for the environment and human health resulting from hazardous substances present in the product. Electrical devices must be handed over to restrict their re-use and further treatment. If the device contains batteries, remove them, and hand them over to a storage point separately. DO NOT THROW EQUIPMENT INTO THE MUNICIPAL WASTE BIN. Material recycling helps to preserve natural resources. For detailed information on how to recycle this product, please contact your local authority, the recycling company, or the shop where you bought it.

/DE/ Entsorgung von gebrauchten Elektro- bzw. Elektronikgeräten (gilt für Länder der Europäischen Union und andere europäische Länder mit getrennten Abfallsammelsystemen).

Dieses Symbol auf dem Produkt oder seiner Verpackung weist darauf hin, dass das Produkt nicht als Hausmüll entsorgt werden darf. Übergeben Sie Elektroschrott an die entsprechende Sammel- und Recyclingstelle für Elektro- bzw. Elektronikgeräte. Die ordnungsgemäße Entsorgung des Produkts verhindert mögliche negative Folgen für die Umwelt und die menschliche Gesundheit, die sich aus den im Produkt enthaltenen gefährlichen Stoffen ergeben können. Das elektrische Gerät muss so übergeben werden, dass die Wiederverwendung und der weitere Gebrauch eingeschränkt sind. Falls sich Batterien im Gerät befinden, entfernen Sie diese und übergeben Sie sie separat an die Sammelstelle. NICHT IN DEN HAUSMÜLL WERFEN. Das Recycling von Materialien trägt zur Schonung der natürlichen Ressourcen bei. Detaillierte Informationen zum Recycling dieses Produkts erhalten Sie bei Ihren örtlichen Behörden, dem Entsorgungsbetrieb oder dem Geschäft, in dem Sie dieses Produkt gekauft haben.

/RU/ Утилизация вышедшего из эксплуатации электрического и электронного оборудования (относится к странам Европейского Союза и другим европейским странам с системами раздельного сбора отходов).

Этот символ на продукте или его упаковке означает, что продукт не следует рассматривать как бытовые отходы. Его следует направить в соответствующий пункт сбора и последующей переработки электрического и электронного оборудования. Правильная утилизация продукта предотвратит возможные негативные последствия для окружающей среды и здоровья человека, связанные с наличием в продукте опасных веществ. Электрическое устройство должно быть передано для утилизации таким образом, чтобы ограничить его повторное использование. Если в устройстве имеются батарейки, извлеките их и передайте в место сбора отдельно. НЕ ВЫБРАСЫВАЙТЕ ОБОРУДОВАНИЕ В КОНТЕЙНЕР ДЛЯ БЫТОВЫХ ОТХОДОВ. Повторная переработка материалов помогает сохранить природные ресурсы. Для получения подробной информации о том, как утилизировать данное изделие, обратитесь в местный орган власти, компанию, занимающуюся уборкой мусора, или в магазин, в котором вы приобрели данный продукт.

/ES/ Eliminación de residuos de aparatos eléctricos y electrónicos (aplicable a los países de la Unión Europea y a otros países europeos que poseen sistemas aislados de recogida de residuos).

Este símbolo en el producto o en su embalaje indica que el producto no debe clasificarse como residuo doméstico. Hay que entregarlo en un punto autorizado de recogida y reciclaje de aparatos eléctricos y electrónicos. La eliminación adecuada del producto prevendrá las posibles consecuencias negativas para el medio ambiente y la salud humana derivadas de la presencia de sustancias peligrosas en el producto. El dispositivo eléctrico debe ser entregado de manera que se pueda limitar su reutilización y reuso. Si hay pilas en el aparato, hay que quitarlas y entregarlas por separado al punto de almacenamiento. NO TIRAR EL DISPOSITIVO EN EL CUBO DE BASURA MUNICIPAL. El reciclaje de materias ayuda a preservar los recursos naturales. Para obtener la información específica sobre el reciclaje de este producto, póngase en contacto con las autoridades locales, con un proveedor de servicios de reciclaje o con la tienda en la que lo compró.

/FR/ L'élimination des équipements électriques et électroniques usagés (applicable dans l'Union européenne et dans les autres pays européens disposant de systèmes de collecte sélective).

Ce symbole sur le produit ou son emballage indique que le produit ne doit pas être traité comme un déchet ménager. Il doit être remis à un point de collecte approprié pour le recyclage des appareils électriques et électroniques. L'élimination correcte du produit permettra d'éviter les conséquences négatives potentielles pour l'environnement et la santé humaine résultant de la présence de substances dangereuses dans le produit. Le matériel électrique doit être remis de manière à limiter sa réutilisation et son utilisation. S'il y a des piles dans l'appareil, retirez-les et déposez-les dans un lieu de stockage séparé. NE JETEZ PAS CET APPAREIL DANS LES ORDURES MÉNAGÈRES. Le recyclage des matériaux contribue à préserver les ressources naturelles. Pour des informations détaillées sur le recyclage de ce produit, veuillez contacter votre autorité locale, l'entreprise fournissant des services de nettoyage ou le magasin où vous avez acheté le produit.

/IT/ Smaltimento dei rifiuti di apparecchiature elettriche ed elettroniche (applicabile nell'Unione Europea e in altri paesi europei con sistemi di raccolta differenziata).

Questa immagine sul prodotto o sul suo imballaggio indica che il prodotto non deve essere smaltito insieme agli altri rifiuti domestici. Restituire il dispositivo a un centro di raccolta e riciclaggio appropriato per apparecchiature elettriche ed elettroniche. Il corretto smaltimento del prodotto permette di evitare possibili danni all'ambiente o alla salute umana derivanti dalla presenza di sostanze pericolose nel prodotto. Smaltire l'apparecchio elettrico in modo da limitarne il riutilizzo e il riuso. Se sono presenti batterie, devono essere rimosse e smaltite separatamente. NON SMALTIRE L'APPARECCHIO NEL CONTENITORE DEI RIFIUTI URBANI. Il riciclaggio dei materiali aiuta a conservare le risorse naturali. Per informazioni dettagliate sul riciclaggio di questo prodotto, contattare l'autorità locale, il fornitore del servizio di pulizia o il negozio dove è stato acquistato questo prodotto.

WSKAZÓWKI BEZPIECZEŃSTWA

Przed pierwszym użyciem należy uważnie zapoznać się z całością treści niniejszej instrukcji.

Nieprzestrzeganie podanych niżej ostrzeżeń, dotyczących bezpieczeństwa i wskazówek bezpieczeństwa, może być przyczyną porażenia prądem elektrycznym, pożaru i/lub poważnych obrażeń.

Zachowaj wszystkie ostrzeżenia i wskazówki dotyczące bezpieczeństwa, aby móc skorzystać z nich w przyszłości.

1. Urządzenie należy podłączyć do sieci zgodnej z parametrami prądu podanymi na obudowie.
2. Grzejnik nie może znajdować się bezpośrednio pod gniazdem zasilającym.
3. Miejsce ustawienia urządzenia powinno zapewniać jego stabilność. Przewód przyłączeniowy nie może przebiegać w pobliżu otworów wylotowych gorącego powietrza. Przewód nie powinien być także przygniatany lub prowadzony w pobliżu ostrych krawędzi. Należy uważać, aby przewód zasilający nie stykał się z ostrymi krawędziami oraz gorącymi powierzchniami
4. Należy zawsze odłączyć urządzenie od sieci przed czyszczeniem i konserwacją, w razie nieprawidłowego działania oraz po zakończeniu używania - **POCZEKAĆ AŻ WYSTYGNIE.**
5. Urządzenie należy odłączać od sieci zawsze poprzez pociągnięcie za wtyczkę a nie za przewód zasilający.
6. Nigdy nie używać urządzenia w pobliżu prysznica, wanny, umywalki, basenu itp.
7. Urządzenia nie wolno zanurzać w wodzie lub spryskiwać.
8. Nie używać w pobliżu materiałów łatwopalnych jak meble, pościel, papier, ubrania, zasłony, wykładziny itp. oraz materiałów, które mogą ulec deformacji.

9. Nie używać w pomieszczeniach podwyższonego ryzyka wybuchu gazu oraz gdzie używa się palnych rozpuszczalników, lakierów lub klei.
10. Nie używać na wolnym powietrzu.
11. Używać tylko w pozycji pionowej.
12. Nie dotykać urządzenia mokrymi lub wilgotnymi dłońmi lub stopami.
13. Przenosić urządzenie tylko za pomocą uchwytu.
14. OSTRZEŻENIE: Nie pozwolić, aby dzieci lub zwierzęta miały dostęp do urządzenia. W czasie eksploatacji temperatura powierzchni grzejnika może być dosyć wysoka.
15. W czasie pracy nie zakrywać urządzenia ubraniami ani innymi tkaninami.
16. Nie zasłaniać otworów wentylacyjnych.
17. Nie stosować urządzenia do suszenia ubrań.
18. Niniejszy sprzęt może być użytkowany przez dzieci w wieku co najmniej 8 lat i przez osoby o obniżonych możliwościach fizycznych, umysłowych i osoby o braku doświadczenia i znajomości sprzętu, jeżeli zapewniony zostanie nadzór lub instruktaż odnośnie do użytkowania sprzętu w bezpieczny sposób, tak aby związane z tym zagrożenia były zrozumiałe. Dzieci nie powinny bawić się sprzętem. Dzieci bez nadzoru nie powinny wykonywać czyszczenia i konserwacji sprzętu. Należy trzymać urządzenie oraz jego przewód z dala od dzieci.
19. Osłona elementów grzejnych ma na celu zapobieganie bezpośredniemu do nich dostępowi i musi być na miejscu, gdy grzejnik jest w użyciu.
20. Osłona elementów grzejnych nie daje pełnej ochrony dla małych dzieci i osób niedołążnych.
21. Nie wolno pozostawiać włączonego urządzenia bez nadzoru.

22. Należy odłączyć urządzenie z sieci w czasie gdy jest nieużywany.
23. Przed schowaniem urządzenia należy odczekać aż ostygnie.
24. Należy regularnie sprawdzać czy przewód zasilający i całe urządzenie nie ma jakichkolwiek uszkodzeń. Nie wolno włączyć urządzenia jeżeli uszkodzenia zostaną stwierdzone.
25. Nie używać w przypadku uszkodzenia przewodu zasilającego, gdy urządzenie spadło lub zostało uszkodzone w inny sposób.
26. Napraw sprzętu może dokonać jedynie autoryzowany punkt serwisowy - wykaz serwisów w załączniku oraz na stronie ww.eldom.eu. Wszelkie modernizacje lub stosowanie innych niż oryginalne części zamiennych lub elementów urządzenia jest zabronione i zagraża bezpieczeństwu użytkownika.
27. Firma eldom sp. z o. o. nie ponosi odpowiedzialności za ewentualne szkody powstałe w wyniku niewłaściwego używania urządzenia.



Aby uniknąć przegrzania, nie zakrywać grzejnika.

Ten produkt jest odpowiedni tylko do sporadycznego użytku lub do stosowania w dobrze izolowanych pomieszczeniach

OSTRZEŻENIE:

Urządzenia nie wolno włączać bez przymocowanych nóżek. Używać tylko w pozycji pionowej (nóżki na dole, elementy sterujące na górze), każda inna pozycja może stworzyć niebezpieczną sytuację.

UWAGA

Woreczek foliowy może stanowić niebezpieczeństwo – aby uniknąć uduszenia workiem należy przechowywać go z daleka od niemowląt i małych dzieci.

• OPIS OGÓLNY

1. Lampka kontrolna
2. Włącznik (tryby pracy)
3. Termostat
4. Miejsce na nawinięcie przewodu
5. Nóżki z kółkami
6. Otwory wentylacyjne

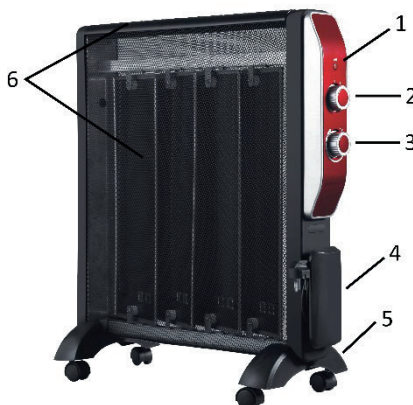

• DANE TECHNICZNE

- moc: **2000 W**
- napięcie zasilania: **220-240V ~ 50-60Hz**

• PRZEZNACZENIE

Grzejnik **HM1300** przeznaczony jest do ogrzewania pomieszczeń mieszkalnych i biurowych. Został wyprodukowany zgodnie z najwyższymi wymogami i wykorzystaniem zaawansowanej techniki. Innowacyjna technologia Micathermic®, zastosowana do wykonania płyt grzewczych, wykorzystuje kombinację ogrzewania radiacyjnego (80%) i ogrzewania konwekcyjnego (20%), w ten sposób wyraźnie zmniejszając zużycie energii.

• MONTAŻ

- po rozpakowaniu urządzenia należy upewnić się, czy nie uległo ono uszkodzeniu w czasie transportu. W razie jakichkolwiek wątpliwości należy wstrzymać się z jego użyciem do czasu skontaktowania się z punktem serwisowym,
- odwrócić korpus grzejnika do góry nogami,
- wyjąć śruby, nóżki i kółka dostarczone z urządzeniem,
- zamocować nóżki z kółkami (**5**) – **rys. 1**,
- po zakończeniu montażu korpus odwrócić i ustawić urządzenie na płaskim, stabilnym i odpornym na wysokie temperatury podłożu, minimum 2 m od mebli i rzeczy łatwopalnych.

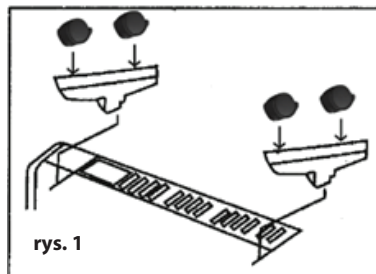

rys. 1

• UŻYTKOWANIE URZĄDZENIA

Urządzenie działa tylko w pozycji pionowej. Posiada zabezpieczenie odcinające zasilanie w przypadku jego przewrócenia.

- ustawić urządzenie na płaskim, stabilnym i odpornym na wysokie temperatury podłożu,
- ustawić pokrętkę termostatu (**3**) w pozycji „OFF”, a włącznik (**2**) w pozycję „0”,
- podłączyć urządzenie do sieci o parametrach zgodnych z podanymi w instrukcji,
- za pomocą przełącznika (**2**) wybrać moc grzania:
 - „I” moc 1000W
 - „II” moc 2000W
- urządzenie rozpoczyna pracę po wybraniu temperatury działania za pomocą pokrętki termostatu (**3**). Ustawienie najwyższej temperatury pracy następuje przy przesunięciu pokrętki termostatu (**3**) maksymalnie w prawo oraz wybraniu poziomego grzania „II”
- praca urządzenia sygnalizowana jest lampką kontrolną (**1**).

Nie zakrywać otworów wylotowych w czasie pracy urządzenia.

UWAGA

Przy pierwszym uruchomieniu grzejnika może wydzielać się specyficzny zapach z elementów grzejnych i izolacji. Jest to zjawisko normalne.

• WSKAZÓWKI

- W czasie pracy nie zakrywać grzejnika ubraniami ani innymi tkaninami.
- Nie zasłaniać otworów wentylacyjnych.
- **Urządzenie posiada zabezpieczenie termiczne odcinające zasilanie w przypadku przegrzania. W takiej sytuacji należy pokrętko (3) ustawić w pozycji „OFF”, odłączyć urządzenie od sieci i usunąć przyczynę przegrzania. przed ponownym włączeniem urządzenia należy odczekać do jego ostygnięcia.**

• CZYSZCZENIE I KONSERWACJA

- przed czyszczeniem odłączyć urządzenie od sieci i odczekać do wystygnięcia,
- urządzenia nie wolno zanurzać w wodzie,
- nie używać do czyszczenia silnych lub niszczących powierzchni środków czystości,
- obudowę przecierać wilgotną szmatką.

• OCHRONA ŚRODOWISKA

- urządzenie jest zbudowane z materiałów, które mogą być poddane ponownemu przetwarzaniu lub recyklingowi,
- należy je przekazać do odpowiedniego punktu, który zajmuje się zbieraniem i recyklingiem urządzeń elektrycznych i elektronicznych.

• GWARANCJA

- urządzenie przeznaczone jest do użytku prywatnego w gospodarstwie domowym,
- nie może być używane do celów zawodowych,
- gwarancja traci ważność w przypadku nieprawidłowej obsługi.
- szczegółowe warunki gwarancji dołączone są do urządzenia.

Karta produktu zgodnie z Rozporządzeniem Komisji (UE) 2015/1188			
Oznaczenie modelu	HM1300		
Parametr	Oznaczenie	Wartość	Jednostka
Moc cieplna			
Nominalna moc cieplna	P_{nom}	2	kW
Minimalna moc cieplna (orientacyjna)	P_{min}	1	kW
Maksymalna stała moc cieplna	$P_{max,c}$	2	kW
Zużycie energii elektrycznej na potrzeby własne			
Przy nominalnej mocy cieplnej	e_{lmax}	0	kW
Przy minimalnej mocy cieplnej	e_{lmin}	0	kW
W trybie czuwania	e_{lSB}	0	kW
Sposób doprowadzania ciepła wyłącznie w przypadku elektrycznych akumulacyjnych miejscowych ogrzewaczy pomieszczeń (należy wybrać jedną opcję)			
Ręczny regulator doprowadzania ciepła z wbudowanym termostatem	<input type="checkbox"/> Tak <input checked="" type="checkbox"/> Nie		
Ręczny regulator doprowadzania ciepła z pomiarem temperatury w pomieszczeniu lub na zewnątrz	<input type="checkbox"/> Tak <input checked="" type="checkbox"/> Nie		
Elektroniczny regulator doprowadzania ciepła z pomiarem temperatury w pomieszczeniu lub na zewnątrz	<input type="checkbox"/> Tak <input checked="" type="checkbox"/> Nie		
Moc cieplna regulowana wentylatorem	<input type="checkbox"/> Tak <input checked="" type="checkbox"/> Nie		
Rodzaj mocy cieplnej/regulacja temperatury w pomieszczeniu (należy wybrać jedną opcję)			
jednostopniowa moc cieplna bez regulacji temperatury w pomieszczeniu	<input type="checkbox"/> Tak <input checked="" type="checkbox"/> Nie		
co najmniej dwa ręczne stopnie bez regulacji temperatury w pomieszczeniu	<input type="checkbox"/> Tak <input checked="" type="checkbox"/> Nie		
mechaniczna regulacja temperatury w pomieszczeniu za pomocą termostatu	<input checked="" type="checkbox"/> Tak <input type="checkbox"/> Nie		
elektroniczna regulacja temperatury w pomieszczeniu	<input type="checkbox"/> Tak <input checked="" type="checkbox"/> Nie		
elektroniczna regulacja temperatury w pomieszczeniu ze sterownikiem dobowym	<input type="checkbox"/> Tak <input checked="" type="checkbox"/> Nie		
elektroniczna regulacja temperatury w pomieszczeniu ze sterownikiem tygodniowym	<input type="checkbox"/> Tak <input checked="" type="checkbox"/> Nie		
Inne opcje regulacji (można wybrać kilka)			
regulacja temperatury w pomieszczeniu z wykrywaniem obecności	<input type="checkbox"/> Tak <input checked="" type="checkbox"/> Nie		
regulacja temperatury w pomieszczeniu z wykrywaniem otwartego okna	<input type="checkbox"/> Tak <input checked="" type="checkbox"/> Nie		
z regulacją na odległość	<input type="checkbox"/> Tak <input checked="" type="checkbox"/> Nie		
z adaptacyjną regulacją startu	<input type="checkbox"/> Tak <input checked="" type="checkbox"/> Nie		
z ograniczeniem czasu pracy	<input type="checkbox"/> Tak <input checked="" type="checkbox"/> Nie		
z czujnikiem ciepła promieniowania	<input type="checkbox"/> Tak <input checked="" type="checkbox"/> Nie		
Dane teleadresowe	Eldom Sp. z o.o. Pawła Chromika 5a, 40-238 Katowice, POLAND tel: +48 32 2553340 , fax: +48 32 2530412		

SAFETY INSTRUCTIONS

Read thoroughly this manual before the first use of the unit.

Failure to comply with the following safety and safety instructions may result in electric shock, fire and/or serious injury.

Keep all warnings and security notices so you can use them in the future.

1. The heater is not designed for use in bathrooms, washrooms or other damp areas. Set the heater on so that the unit in water tank (bath, ...) or the like may fall.
2. The device should be connected to the power supply grid compatible with current parameters stated on the enclosure.
3. Always disconnect the device from the power supply before cleaning and maintenance, in case of abnormal operation and after its use.
4. Always disconnect the device from the power supply pulling the plug, and not the power supply cord.
5. The device must not be immersed in water or sprinkled.
6. Do not operate the device close to flammable objects like furniture, bedclothes, paper, clothing, curtains, carpets, etc. and materials that may be deformed.
7. Do not use in rooms of increased risk of gas explosion and where flammable solvents, enamels or adhesives are used.
8. The noise after turning on / off of the unit is normal.
9. Do not use in open air.
10. The unit must be installed, operated, and stored in a room bigger than 5 m²
11. Keep a safe distance from 1 m around the device a.
12. Use only in a vertical position.
13. Do not touch the device with wet or moist hands or feet.
14. Handle the device only by the handle.
15. Do not allow children or animals access the device. During the operation of the device, temperature of the surface of the heater may be quite high.
16. Do not cover the device with clothing and other textiles when in use.
17. Do not use the device to dry clothing.
18. Do not run the power supply cord above the heater and exhaust openings of warm air.
19. This equipment may be used by children of at least 8 years old and by persons with reduced physical and mental capacity and persons with no experience and knowledge of the equipment if the supervision or instruction is provided for use of the equipment in a safe way, so that the

related hazards are understandable. children should not play with the equipment. children without supervision should not clean and maintain the equipment.

20. Keep the device and cable away from children.
21. The device must not be left operating without supervision.
22. When the device is not used, disconnect it from the power supply source.
23. Leave the device to cool down before putting it into storage.
24. Check regularly whether the power supply cord and the whole device are not damaged. The device must not be switched on if any damages are detected.
25. Never use the unit when the power cord is damaged or when the device was dropped or damaged in any way.
26. The device is filled with the exact amount of special oil.
27. If any oil is leaking, contact the service point.
28. The device may only be opened and repaired by a specialist.
29. Only an authorised service point can repair the equipment. The list of the service points is provided in the annex and in the website www.eldom.eu. Any modernisations or using of non-original spare parts or elements of the device is forbidden and threatens safety of its use.
30. Eldom Sp. z o.o. shall not be responsible for any damages resulting from improper use of the device.



WARNING: The free air outlet must not be affected. Therefore, the upper and grilles of the unit may not quite yet be partially covered for safety reasons.

THIS PRODUCT IS ONLY SUITABLE FOR WELL INSULATED SPACES OR OCCASIONAL USE.

WARNING: Plastic bag can be dangerous, to avoid danger of suffocation keep this bag away from babies and children.

• **ENVIRONMENTAL PROTECTION**

- The appliance is made of materials which can be recycled.
- It should be handed over to the applicable collection point for the recycling of electrical and electronic equipment.

• **WARRANTY**

- This appliance is designed for domestic use only.
- It cannot be used for professional purposes or for other than the intended use.
- Improper use will nullify the guarantee.

• GENERAL DESCRIPTION

1. Indicator light
2. ON/OFF switch
3. Thermostat
4. Cord storage space
5. Feet
6. Ventilation openings

• TECHNICAL DATA

- power: 2000 W
- supply voltage: 220-240V ~ 50-60Hz

• INTENDED USE

The **HM1300** heater is designed for heating living and office spaces.

• INSTALLATION

- Carefully place the device with its feet upwards (soft surface is best used to avoid damaging of the protection coat).
- Install the feet - **pic. 1**.
- Turn the heater back to the proper vertical position.

Do not cover outlets when the appliance is in operation.

• OPERATION

- After unpacking the appliance, make sure it has not been damaged during transport. In case of any doubts, do not use the appliance until consulting a service center. Put the appliance onto a flat, stable and high temperature resistant ground.

The appliance works in a vertical position only. It is equipped with protection system which cuts off power supply in case of overturning.

- Turn the switch **(2)** to position "0" (appliance turned off).
- Turn the switch **(3)** to position "OFF".
- Connect the appliance to a power source with parameters in accordance with the Instructions for Use.
- choose operation mode by turning the knob **(2)**:
 - „I" - 1000W
 - „II" - 2000W
- The appliance starts working after choosing the temperature by turning the thermostat hand wheel **(3)**.
- The appliance work is signaled by control lamps **(1)**.

When used for the first time, the heating elements and insulation can emit characteristic smell. It is a normal phenomenon.

The device has a thermal safeguard cutting off the power supply when it is overheated. In this case, set the thermostat knob **(3) in the "OFF" position, disconnect the device from the power supply and eliminate the cause of overheating. Leave the device to cool down before switching the device on again.**

• CLEANING AND MAINTENANCE

- Disconnect the device from the power supply before cleaning.
- The device must not be immersed in water.
- Do not use cleaning agents and products that are strong or destructive to the surface.
- Wipe the enclosure with damp cloth.

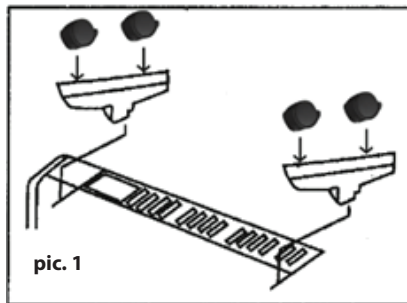
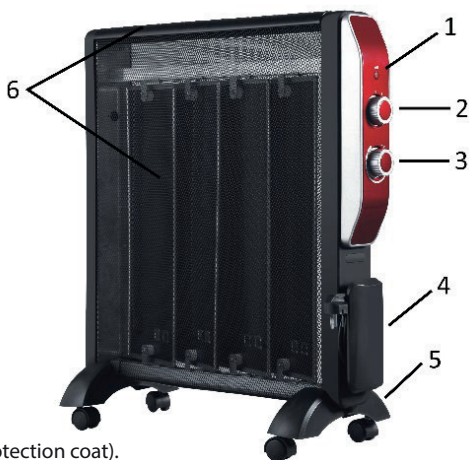

Table	Model identifier for electric local space heaters		
Model number:	HM1300		
Item	Symbol	Value	Unit
Heat output			
Nominal heat output	P_{nom}	2	kW
Minimum heatoutput (indicative)	P_{min}	1	kW
Maximum continuous heat output	$P_{max,c}$	2	kW
Auxiliary electricity consumption			
At nominal heatoutput	eI_{max}	0	kW
At minimum heatoutput	eI_{min}	0	kW
In standby mode	eI_{SB}	0	kW
Type of heat input, for electric storage local space heaters only (single select)			
manual heat charge control, with integrated thermostat	<input type="checkbox"/> Yes <input checked="" type="checkbox"/> No		
manual heat charge control with room and/or outdoor temperature feedback	<input type="checkbox"/> Yes <input checked="" type="checkbox"/> No		
electronic heat charge control with room and/or outdoor temperature feedback	<input type="checkbox"/> Yes <input checked="" type="checkbox"/> No		
fan assisted heat output	<input type="checkbox"/> Yes <input checked="" type="checkbox"/> No		
Type of heat output/room temperature control (single select)			
single stage heat output and no room temperature control	<input type="checkbox"/> Yes <input checked="" type="checkbox"/> No		
Two or more manual stages, no room temperature control	<input type="checkbox"/> Yes <input checked="" type="checkbox"/> No		
with mechanic thermostat room temperature control	<input checked="" type="checkbox"/> Yes <input type="checkbox"/> No		
with electronic room temperature control	<input type="checkbox"/> Yes <input checked="" type="checkbox"/> No		
electronic room temperature control plus day timer	<input type="checkbox"/> Yes <input checked="" type="checkbox"/> No		
electronic room temperature control plus week timer	<input type="checkbox"/> Yes <input checked="" type="checkbox"/> No		
Other control options (multiple selections possible)			
room temperature control, with presence detection	<input type="checkbox"/> Yes <input checked="" type="checkbox"/> No		
room temperature control, with open window detection	<input type="checkbox"/> Yes <input checked="" type="checkbox"/> No		
with distance control option	<input type="checkbox"/> Yes <input checked="" type="checkbox"/> No		
with adaptive start control	<input type="checkbox"/> Yes <input checked="" type="checkbox"/> No		
with working time limitation	<input type="checkbox"/> Yes <input checked="" type="checkbox"/> No		
with black bulb sensor	<input type="checkbox"/> Yes <input checked="" type="checkbox"/> No		
Contact details	Eldom Sp. z o.o. Pawła Chromika 5a, 40-238 Katowice, POLAND tel: +48 32 2553340 , fax: +48 32 2530412		

SICHERHEITSANWEISUNGEN

Vor der Inbetriebnahme dieses Gerätes ist die ganze Bedienungsanweisung genau zu lesen.

Die Nichteinhaltung der folgenden Sicherheitshinweise und Sicherheitshinweise kann zu einem elektrischen Schlag, einem Feuer und/oder schweren Verletzungen führen.

1. Das Gerät nur gemäß den Angaben auf dem Typenschild anschließen.
2. Nehmen Sie das Gerät vom Netz immer vor der Reinigung und Wartung sowie bei fehlerhaftem Funktionieren und nach der Anwendung.
3. Schalten Sie das Gerät vom Stromnetz immer durch den Stecker und nicht durch die Versorgungsleitung ab.
4. Das Gerät darf nicht in der Nähe von Wannen, Duschen, Schwimmbäder und anderen Wasserbecken gebraucht werden.
5. Das Gerät darf nicht ins Wasser getaucht, oder mit Wasser besprüht werden.
6. Das Gerät darf nicht in der Nähe von leicht entzündbaren Materialien, wie Möbeln, Bettzeug, Papier, Kleidung, Vorhängen, Bodenbelegen usw., und deformierbaren Materialien gebraucht werden.
7. Das Gerät darf nicht in Räumen mit einem erhöhten Gasexplosionsrisiko und wo brennbare Lösungsmittel, Lacke oder Klebstoffe verwendet werden, gebraucht werden.
8. Das Gerät darf nicht im Freien gebraucht werden.
9. Das Gerät nur in vertikaler Position verwenden.
10. Das Gerät nicht mit feuchten Händen oder Füßen anfassen.
11. Das Gerät nur mit einem Handgriff tragen.
12. Das Gerät von Kindern und Tieren fernhalten. Bei der Anwendung wird das Gerät sehr heiß. Die Abdeckung der Heizelemente soll den direkten Zugang zu den Heizelementen verhindern und muss an Ort und Stelle sein, wenn der Heizkörper in Gebrauch ist.
13. Das Gerät während des Betriebs mit Kleidung oder anderen Stoffen nicht zudecken.
14. Das Gerät nicht zum Kleidertrocknen verwenden.
15. Die Positionierung des Geräts muss die Stabilität gewährleisten. Die Anschlussleitung darf nicht in der Nähe der Heißluftaustrittsöffnungen verlaufen. Das Kabel darf auch nicht in der Nähe von scharfen Kanten gedrückt oder geführt werden. Achten Sie darauf, dass das Netzkabel nicht mit scharfen Kanten und heißen Oberflächen in Berührung kommt.
16. Das Gerät ist nicht dafür geeignet, von Personen (auch Kindern unter 8 Jahren) benutzt zu werden, die über eingeschränkte physische, geistige

oder sensorische Fähigkeiten verfügen, oder denen es an Erfahrung und Fachwissen mangelt, außer sie werden von einer für die Sicherheit verantwortlichen Person beaufsichtigt oder betreffend dieses Gerätes gründlich eingewiesen. Kinder müssen beaufsichtigt werden, damit sie nicht mit dem Gerät spielen, es reinigen oder selber reparieren. Halten Sie das Gerät und das Kabel von Kindern fern.

17. Lassen Sie das Gerät während des Betriebs nicht unbeaufsichtigt.
18. Nehmen Sie das Gerät vom Netz, wenn dieses nicht gebraucht wird.
19. Nach dem Gebrauch abwarten, bis das Gerät vollständig abgekühlt ist.
20. prüfen Sie die Versorgungsleitung und das Gerät regelmäßig auf Beschädigungen. Benutzen Sie das Gerät nicht, wenn dieses beschädigt ist.
21. Das Gerät darf nicht gebraucht werden, wenn die Versorgungsleitung beschädigt ist, das Gerät heruntergefallen ist oder in anderer Weise beschädigt wurde.
22. Überlassen Sie jegliche Reparaturen des Geräts Fachkräften. Um Gefährdungen zu vermeiden, dürfen bei Modernisierungen und Reparaturen nur Teile verwendet werden, die den ursprünglichen Gerätedaten entsprechen.
23. Eldom Sp. z o. o. haftet nicht für evtl. Schäden, die infolge eines unsachgemäßen Gebrauchs des Geräts entstanden sind.

Dieses Produkt ist nur für gut isolierte Räume oder für den gelegentlichen Gebrauch geeignet.

**VORSICHT! Plastiktüten können gefährlich sein! Erstickungsgefahr!
Bewahren Sie die Tüte sicher vor Kindern auf!**



Um eine Überhitzung zu vermeiden, bedecken Sie die Heizung nicht.

• **UMWELTSCHUTZ**

- Das Gerät ist aus wieder verwendbaren oder recyclebaren Stoffen gebaut.
- Es soll an einer entsprechenden für Recycling elektrischer und elektronischer Geräte zuständigen.
- Sammelstelle abgegeben werden.

• **GARANTIE**

- Das Gerät ist für den Privatgebrauch im Haushalt bestimmt.
- Es darf nicht für berufliche Zwecke benutzt werden.
- Bei unrichtiger Bedienung erlischt die Garantie.

• ALLGEMEINE BESCHREIBUNG

1. Kontrolllampe
2. Einschalter (Arbeitsmodus)
3. Thermostat
4. Kabelspule
5. FüÙe
6. Ventilationsöffnungen

• TECHNISCHE DATEN

- Leistung: 2000 W
- Versorgungsspannung: 220-240V ~ 50-60Hz

• BESTIMMUNG

Der Heizstrahler HM1300 ist für die Beheizung von Wohn und Büroräumen.

• GEBRAUCH DES GERÄTES

- Nach dem Auspacken des Gerätes soll man sich vergewissern, ob es während des Transportes nicht beschädigt wurde. Falls irgendwelches Zweifels soll man sich mit seinem Gebrauch bis der Kontaktaufnahme mit dem Service enthalten.
- Montieren Sie die GerätefüÙe (6) – Abb. 1.
- Das Gerät auf einem stabilen, ebenen und hochtemperaturbeständigen Untergrund, mind. 2 m von Möbeln und leicht entzündlichen Gegenständen aufstellen.

Das Gerät funktioniert ausschließlich in Vertikalposition.

Es besitzt eine die Speisung absperrende Sicherung im Falle seines Stürzens.

Man soll die Auslauföffnung während der Arbeit des Gerätes nicht bedecken.

- Den Einschalter (2) in Position „0“ (das Gerät ist ausgeschaltet) einzustellen.
- Den Thermostat (3) auf "OFF" stellen.
- Das Gerät zum Netz mit den anweisungsgerechten Parametern anzuschließen.
- Der Modus ist mittels Regulator (2) zu wählen:
 - „I“ - 1000W
 - „II“ - 2000W
- Das Gerät beginnt zu arbeiten, nachdem man mithilfe des Thermostat-Drehknopfes (3) die Betriebstemperatur gewählt hat (3).
- Der Gerätebetrieb wird durch Kontrolllampen (1).

Beim ersten Gebrauch des Gerätes kann aus den Heizkörpern und der Isolierung ein spezifischer Geruch ausströmen. Das ist eine normale Erscheinung.

Das Gerät besitzt thermische Sicherung, die die Speisung falls einer Überhitzung absperrt. In diesem Fall soll man die Umschalter (1) in der Position „0“ einstellen, das Gerät vom Netz abschalten und den Überhitzungsgrund (z.B. ein bedeckter Luftaustritt) beseitigen.

Vor nochmaliger Einschaltung des Gerätes soll man abwarten, bis es kalt wird.

• REINIGUNG UND WARTUNG

- Vor der Reinigung immer den Netzstecker ausziehen und das Gerät auskühlen lassen.
- Das Gerät niemals ins Wasser tauchen.
- Für die Reinigung des Bügeleisens keine scharfen Scheuerlappen oder –schwämme verwenden.
- Das Gehäuse und die Bügelsohle zuerst mit einem feuchten Lappen abwischen und dann mit einem sauberen Tuch trocken wischen.

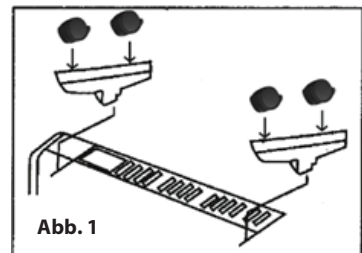
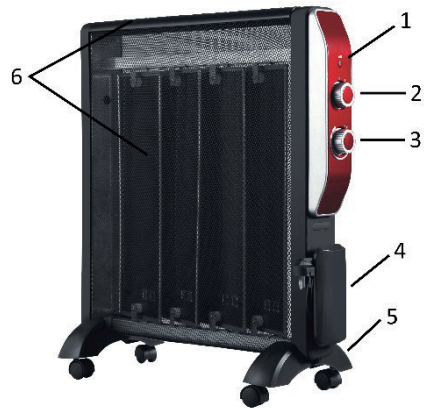

Erforderliche Angaben zu elektrischen Einzelraumheizgeräten - VERORDNUNG (EU) 2015/1188 DER KOMMISSION			
Modellkennung(en):	HM1300		
Angabe	Symbol	Wert	Einheit
Wärmeleistung			
Nennwärmeleistung	P_{nom}	2	kW
Mindestwärmeleistung (Richtwert)	P_{min}	1	kW
Maximale kontinuierliche Wärmeleistung	$P_{max,c}$	2	kW
Hilfsstromverbrauch			
Bei Nennwärmeleistung	e_{lmax}	0	kW
Bei Mindestwärmeleistung	e_{lmin}	0	kW
Im Bereitschaftszustand	e_{lSB}	0	kW
Nur bei elektrischen Speicher-Einzelraumheizgeräten: Art der Regelung der Wärmezufuhr (bitte eine Möglichkeit auswählen)			
manuelle Regelung der Wärmezufuhr mit integriertem Thermostat	<input type="checkbox"/> ja <input checked="" type="checkbox"/> nein		
manuelle Regelung der Wärmezufuhr mit Rückmeldung der Raum- und/oder Außentemperatur	<input type="checkbox"/> ja <input checked="" type="checkbox"/> nein		
elektronische Regelung der Wärmezufuhr mit Rückmeldung der Raum- und/oder Außentemperatur	<input type="checkbox"/> ja <input checked="" type="checkbox"/> nein		
Wärmeabgabe mit Gebläseunterstützung	<input type="checkbox"/> ja <input checked="" type="checkbox"/> nein		
Art der Wärmeleistung/Raumtemperaturkontrolle (bitte eine Möglichkeit auswählen)			
einstufige Wärmeleistung, keine Raumtemperaturkontrolle	<input type="checkbox"/> ja <input checked="" type="checkbox"/> nein		
zwei oder mehr manuell einstellbare Stufen, keine Raumtemperaturkontrolle	<input type="checkbox"/> ja <input checked="" type="checkbox"/> nein		
Raumtemperaturkontrolle mit mechanischem Thermostat	<input checked="" type="checkbox"/> ja <input type="checkbox"/> nein		
mit elektronischer Raumtemperaturkontrolle	<input type="checkbox"/> ja <input checked="" type="checkbox"/> nein		
elektronische Raumtemperaturkontrolle und Tageszeitregelung	<input type="checkbox"/> ja <input checked="" type="checkbox"/> nein		
elektronische Raumtemperaturkontrolle und Wochentagsregelung	<input type="checkbox"/> ja <input checked="" type="checkbox"/> nein		
Sonstige Regelungsoptionen (Mehrfachnennungen möglich)			
Raumtemperaturkontrolle mit Präsenzerkennung	<input type="checkbox"/> ja <input checked="" type="checkbox"/> nein		
Raumtemperaturkontrolle mit Erkennung offener Fenster	<input type="checkbox"/> ja <input checked="" type="checkbox"/> nein		
mit Fernbedienungsoption	<input type="checkbox"/> ja <input checked="" type="checkbox"/> nein		
mit adaptiver Regelung des Heizbeginns	<input type="checkbox"/> ja <input checked="" type="checkbox"/> nein		
mit Betriebszeitbegrenzung	<input type="checkbox"/> ja <input checked="" type="checkbox"/> nein		
mit Schwarzkugelsensor	<input type="checkbox"/> ja <input checked="" type="checkbox"/> nein		
Kontaktangaben	Eldom Sp. z o.o. Pawła Chromika 5a, 40-238 Katowice, POLAND tel: +48 32 2553340 , fax: +48 32 2530412		

УКАЗАНИЯ ПО БЕЗОПАСНОСТИ

Перед первым использованием необходимо внимательно ознакомиться с содержанием настоящей инструкции обслуживания.

1. Устройство следует подключить к сети, параметры которой соответствуют указанным на корпусе
2. Перед очисткой и проведением работ по техническому содержанию, а также в случае несоответствующей работы или после использования прибора, его необходимо отключить от источника питания
3. При отключении прибора от сети, запрещается тянуть питающий провод – следует одной рукой придерживать крышку розетки, а другой вынуть из нее вилку питающего провода
4. Место, где размещается устройство, должно обеспечивать его устойчивость. Соединительный кабель не должен проходить близко к выходам горячего воздуха. Кабель также не должен пережиматься или проходить рядом с острыми краями. Следите за тем, чтобы шнур питания не соприкасался с острыми краями и горячими поверхностями
5. Радиатор не должен располагаться непосредственно под розеткой.
6. Запрещается использовать устройство вблизи душевой кабины, ванны, умывальника, бассейна и т.п.
7. Запрещается погружать устройство в воду или допускать попадание на него воды
8. Запрещается использовать устройство вблизи легковоспламеняющихся материалов, таких как мебель, постель, бумага, одежда, шторы, ковровые покрытия и т.п., а также вблизи материалов, которые могут быть деформированы в результате нагрева
9. Запрещается использовать устройство в помещениях, где присутствует потенциальная опасность взрыва газа, а также в которых используются горючие растворители, лаки или клеящие вещества
10. Запрещается использовать устройство на открытом воздухе
11. Прибор следует использовать исключительно в вертикальном положении
12. Запрещается прикасаться к устройству мокрыми или влажными руками и ногами

13. Переносить устройство следует исключительно при помощи транспортного держателя (2).
14. Устройство должно находиться вдали от детей – во время эксплуатации обогревателя, его поверхность может нагреваться
15. Во время работы прибора, его запрещается накрывать одеждой или любыми другими предметами
16. Запрещается на обогревателе сушить одежду
17. Запрещается прокладывать питающий провод над обогревателем и отверстиями для выхода теплого воздуха
18. Данное устройство может использоваться детьми, достигшими, как минимум, 8-летнего возраста, а также лицами с ограниченными физическими или умственными возможностями, с отсутствием опыта и основных знаний в области функционирования подобных устройств, при условии наличия соответствующего надзора или предоставления им инструктажа относительно безопасной эксплуатации оборудования данного типа с подробным разъяснением потенциальных угроз, связанных с его обслуживанием. Детям запрещается играть с устройством. Очистка и техническое содержание устройства не может осуществляться детьми без надзора со стороны взрослых лиц. Храните устройство и его кабель в недоступном для детей месте.
19. Не следует оставлять включенное устройство без надзора
20. Источник питания следует отключить, если устройство не используется.
21. Перед демонтажом обогревателя следует подождать, пока он остынет.
22. Необходимо систематически осуществлять контроль устройства и его питающего провода на предмет отсутствия повреждений. Запрещается использовать устройство в случае обнаружения каких-либо неисправностей.
23. Запрещается использовать устройство в случае повреждения его питающего провода или повреждения в результате опрокидывания устройства, или другим образом.
24. Ремонт устройства может осуществлять исключительно персонал авторизованного сервисного центра. Осуществление модернизации, использование неоригинальных сменных деталей или элементов строго запрещается и ведет к утрате безопасности использования прибора.

25. Компания ооо «eldom» не несет ответственности за возможный ущерб, нанесенный в результате несоответствующего использования устройства.

ПРЕДУПРЕЖДЕНИЕ: Неправильное использование устройства может привести к травмам.

ВНИМАНИЕ! Полиэтиленовый пакет может быть опасным – чтобы избежать удушья мешком, необходимо хранить его в недосягаемом для младенцев и маленьких детей месте.



Во избежание перегрева не накрывайте нагреватель.

Прибор оснащен тепловой защитой, отключающей источник питания в случае перегрева прибора. в таком случае следует установить вороток термостата (3) в положение «OFF», отключить устройство от источника питания и устранить причину перегрева. Перед повторным включением обогревателя необходимо подождать, пока он остынет. Не закрывать вентиляционные зазоры.

• **ЗАЩИТА ОКРУЖАЮЩЕЙ СРЕДЫ**

- Прибор изготовлен из материалов, которые могут использоваться вторично.
- Передайте прибор в специализированный пункт для дальнейшей утилизации.

• **ГАРАНТИЯ**

- Устройство предназначено только для домашнего использования.
- В случае неправильной эксплуатации гарантия не является действительной.

• ОБЩЕЕ ОПИСАНИЕ

1. Контрольная лампочка
2. Переключатели уровня мощности
3. Ручка терморегулятора
4. ручка для хранения провода
5. Ножки
6. Вентиляционные зазоры

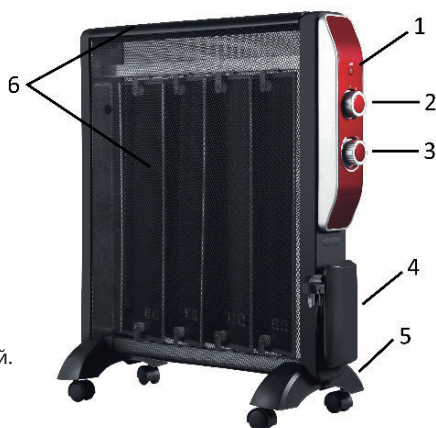

• ТЕХНИЧЕСКИЕ ДАННЫЕ

- мощность: 2000W
- напряжение питания: 220-2401V ~ 50-60Hz

• НАЗНАЧЕНИЕ

Радиант/конвекторный обогреватель **НМ1300** предназначен для обогрева жилых и офисных помещений.

• ИСПОЛЬЗОВАНИЕ УСТРОЙСТВА

Не закрывать вентиляционные зазоры.

Нельзя накрывать работающий обогреватель одеждой или другими предметами.

- После распаковки устройства, необходимо убедиться, что оно не повреждено во время транспортировки. В случае возникновения каких-либо сомнений, следует воздержаться от использования прибора и связаться с сервисным центром.
- установите ножки прибора (5) - рис. 1
- после завершения сборки переверните корпус и поставьте устройство на ровную, устойчивую и термостойкую поверхность, 2 м от мебели и легковоспламеняющихся предметов,

Устройство работает только в вертикальном положении. Оно снабжено защитой, отключающей питание в случае его падения.

- установить выключатель (2) в положение «0» (устройство выключено),
- установить термостат (3) в положение «OFF»,
- подключить устройство к сети питания, параметры которой соответствуют указанным в Инструкции обслуживания,
- при помощи переключателя (2) выбрать мощность обогрева:
 - « I » мощность 1000вт
 - « II » мощность 2000вт
- устройство начнет работать после выбора температурного режима при помощи воротка термостата (3). Самая высокая рабочая температура устанавливается, когда ручка термостата (3) становлена в положение «MAX» и выбран уровень нагрева «II»,
- рабочее состояние устройства сопровождается свечением контрольной лампы (1).

При первом включении радиатора может выделяться специфический запах из нагревательных элементов и изоляции. Это нормальное явление.

• ЧИСТКА И УХОД

- перед очисткой необходимо отключить устройство от сети
- устройство нельзя погружать в воду,
- не пользоваться концентрированными или оказывающими на поверхность разрушающее действие моющими и чистящими средствами,
- корпус следует протирать влажной тряпочкой.



рис. 1

MEDIDAS DE SEGURIDAD

Lea atentamente este manual antes de la primera utilización.

El incumplimiento de las siguientes advertencias y advertencias de seguridad puede dar lugar a descargas eléctricas, incendios y/o lesiones graves.

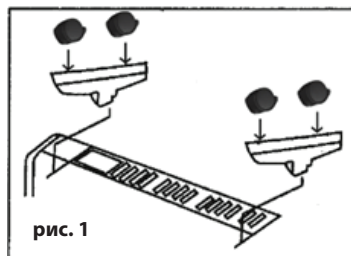
Conserve todas las advertencias y advertencias de seguridad para poder utilizarlas en el futuro.

1. Conectar el aparato a la red eléctrica con los parámetros indicados en la carcasa.
2. Desenchufar el aparato de la corriente antes de su limpieza y mantenimiento, también en caso de funcionamiento incorrecto, después de su uso y cuando se deja de usarlo.
3. Desconectar el aparato tirando de la clavija y no del cable de alimentación.
4. La posición del aparato deberá garantizar la estabilidad. El conducto de conexión no deberá estar cerca de las aberturas de salida de aire caliente. Tampoco debe presionarse ni guiarse el cable cerca de bordes afilados. Asegúrese de que el cable de alimentación no entre en contacto con bordes afilados y superficies calientes.
5. El radiador no estará directamente debajo de la toma de corriente.
6. No usar el aparato cerca de bañeras, duchas, lavabos, piscinas, etc.
7. No sumergir el aparato en agua y no rociarlo.
8. No utilizar cerca de materiales inflamables como muebles, sábanas, papel, ropa, cortinas, moqueta, etc. Porque pueden deformarse.
9. No utilizar en lugares con mayor riesgo de explosión de gas y donde se utilizan disolventes, barnices o colas
10. No utilizar al aire libre.
11. El aparato funciona sólo en la posición vertical.
12. No tocar con las manos o los pies mojados.
13. Transportar sujetando el aparato por el asa.
14. No dejar que los niños o animales tengan acceso al aparato - cuando está puesto en marcha la temperatura de la superficie del radiador puede ser muy alta.
15. Cuando está puesto en funcionamiento no taparlo con la ropa u otros tejidos.

16. No utilizar el aparato para secar la ropa.
17. El aparato puede ser utilizado por niños mayores de 8 años y personas con discapacidad física, sensorial o mental, así como por personas con que carecen de experiencia o conocimiento, si permanecen bajo supervisión o utilizan el aparato de forma segura, siguiendo las instrucciones de uso y si entienden bien los riesgos. Los niños no pueden jugar con el aparato. La limpieza y el mantenimiento no pueden ser realizadas por niños sin la supervisión de un adulto. Mantenga el dispositivo y el cable lejos de los niños.
18. No dejar el aparato desatendido.
19. Desconectar el aparato si no está en uso.
20. Antes de guardar el aparato hay que esperar que se enfríe.
21. Revisar periódicamente si el cable de alimentación y el aparato no están dañados. No encender el aparato si se observan daños.
22. No utilizar el aparato si el cable está dañado, se ha caído o ha sido dañado de otra forma.
23. Sólo el centro de servicio autorizado puede reparar el aparato. Cualquier modificación o uso de piezas de repuesto o elementos no originales están prohibidos y son peligrosos.
24. La empresa eldom sp. z o.o. No se hace responsable de los daños causados por un uso incorrecto del aparato.
25. Este producto está indicado únicamente en lugares abrigados o para una utilización puntual.



Para evitar el sobrecalentamiento, no cubra la calefacción.

NOTA: La bolsa de plástico puede suponer un peligro: para evitar el riesgo de asfixia, la bolsa debe guardarse fuera del alcance de los bebés y niños pequeños.

• **PROTECCIÓN DEL MEDIO AMBIENTE**

- El dispositivo está hecho de los materiales que pueden ser reutilizados o reciclados.
- Hay que entregarlos al punto apropiado, que se ocupa de la recogida y el reciclaje de aparatos eléctricos y electrónicos.

• **GARANTÍA**

- El aparato está destinado para un uso privado doméstico.
- No se puede utilizar para nes profesionales.
- La garantía se anula en caso de un uso incorrecto.

• DESCRIPCIÓN GENERAL

1. Interruptor de nivel de potencia
2. Piloto de control
3. Perilla del termostato
4. Espacio para enrollar el cable
5. Pies
6. Aberturas de ventilación

• ESPECIFICACIONES TÉCNICAS

- potencia: 2000 W
- tensión de alimentación: 220-240V ~ 50-60Hz

• FINALIDAD

El radiador **HM1300** es adecuado para la calefacción de viviendas y oficinas.

• USO

No cubrir el radiador con la ropa u otros tejidos cuando está puesto en marcha. No cubrir las aberturas de ventilación.

- después de desembalar el aparato, asegúrese de que no haya sufrido daños durante el transporte. En caso de duda, no se debe utilizarlo hasta ponerse en contacto con el centro de servicio técnico.
- colocar los pies (5) - Fig. 1
- colocar el aparato sobre una superficie plana y estable, resistente al calor, a una distancia mínima de 2 m de los muebles y objetos inflamables,

El aparato funciona solamente en la posición vertical.

Tiene protección que desconecta la fuente de alimentación si el aparato vuelca.

- poner el interruptor (2) en la posición "0" (aparato apagado),
- poner el termostato (3) en la posición "OFF",
- conectar el aparato a la red eléctrica con los parámetros indicados en el manual de instrucciones,
- con el interruptor (2) seleccionar la potencia de calentamiento:
 - "I" potencia 1000W
 - "II" potencia 2000W
- el aparato inicia el funcionamiento después de seleccionar la temperatura mediante la perilla del termostato (3).
- el funcionamiento del aparato puesto en marcha se indica mediante el piloto de control (1).

Durante el primer uso puede salir un olor peculiar de elemento de calefacción y aislamiento. Esto es normal.

El aparato tiene protección térmica que desconecta la fuente de alimentación en caso de sobrecalentamiento. En tal caso hay que poner la perilla del termostato en la posición "MIN", desconectar el aparato de la corriente y eliminar la causa de sobrecalentamiento. Antes de volver a encender el aparato hay que esperar que se enfríe.

• LIMPIEZA Y MANTENIMIENTO

- antes de limpiar desenchufar el aparato de la corriente y esperar hasta que la plancha se enfríe por completo.
- no sumergir la plancha en agua.
- no limpiar la plancha con esponjas o paños abrasivos, ya que pueden dañar el aparato.
- limpiar la carcasa y la suela con un paño húmedo y luego secarlas con un paño limpio y seco.

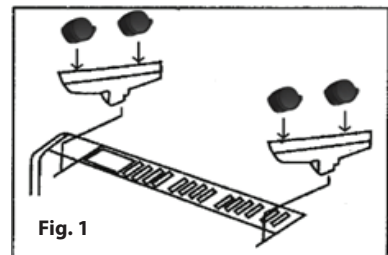
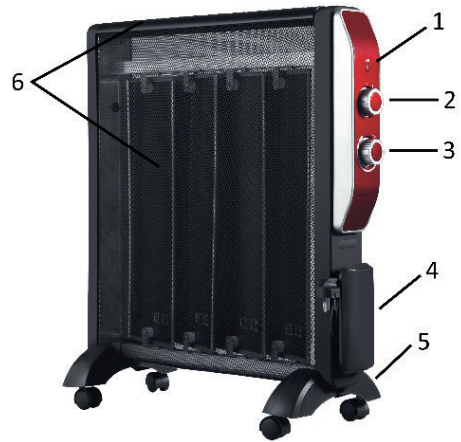

Requisitos de información que deben cumplir los aparatos de calefacción local eléctricos			
- REGLAMENTO (UE) 2015/1188 DE LA COMISIÓN			
Identificador(es) del modelo:	HM1300		
Partida	Símbolo	Valor	Unidad
Potencia calorífica			
Potencia calorífica nominal	P_{nom}	2	kW
Potencia calorífica mínima (indicativa)	P_{min}	1	kW
Potencia calorífica máxima continuada	$P_{max,c}$	2	kW
Consumo auxiliar de electricidad			
A potencia calorífica nominal	$e_{l_{max}}$	0	kW
A potencia calorífica mínima	$e_{l_{min}}$	0	kW
En modo de espera	$e_{l_{SB}}$	0	kW
Tipo de aportación de calor, únicamente para los aparatos de calefacción local eléctricos de acumulación (seleccione uno)			
control manual de la carga de calor, con termostato integrado	<input type="checkbox"/> sí <input checked="" type="checkbox"/> no		
control manual de la carga de calor con respuesta a la temperatura interior o exterior	<input type="checkbox"/> sí <input checked="" type="checkbox"/> no		
control electrónico de la carga de calor con respuesta a la temperatura interior o exterior	<input type="checkbox"/> sí <input checked="" type="checkbox"/> no		
potencia calorífica asistida por ventiladores	<input type="checkbox"/> sí <input checked="" type="checkbox"/> no		
Tipo de control de potencia calorífica/de temperatura interior (seleccione uno)			
potencia calorífica de un solo nivel, sin control de temperatura interior	<input type="checkbox"/> sí <input checked="" type="checkbox"/> no		
Dos o más niveles manuales, sin control de temperatura interior	<input type="checkbox"/> sí <input checked="" type="checkbox"/> no		
con control de temperatura interior mediante termostato mecánico	<input checked="" type="checkbox"/> sí <input type="checkbox"/> no		
con control electrónico de temperatura interior	<input type="checkbox"/> sí <input checked="" type="checkbox"/> no		
control electrónico de temperatura interior y temporizador diario	<input type="checkbox"/> sí <input checked="" type="checkbox"/> no		
control electrónico de temperatura interior y temporizador semanal	<input type="checkbox"/> sí <input checked="" type="checkbox"/> no		
Otras opciones de control (pueden seleccionarse varias)			
control de temperatura interior con detección de presencia	<input type="checkbox"/> sí <input checked="" type="checkbox"/> no		
control de temperatura interior con detección de ventanas abiertas	<input type="checkbox"/> sí <input checked="" type="checkbox"/> no		
con opción de control a distancia	<input type="checkbox"/> sí <input checked="" type="checkbox"/> no		
con control de puesta en marcha adaptable	<input type="checkbox"/> sí <input checked="" type="checkbox"/> no		
con limitación de tiempo de funcionamiento	<input type="checkbox"/> sí <input checked="" type="checkbox"/> no		
con sensor de lámpara negra	<input type="checkbox"/> sí <input checked="" type="checkbox"/> no		
Información de contacto	Eldom Sp. z o.o. , Pawła Chromika 5a, 40-238 Katowice, POLAND tel: +48 32 2553340 , fax: +48 32 2530412		

CONSIGNES DE SÉCURITÉ

Lisez attentivement tout le contenu de ce notice d'emploi avant la première utilisation.

Le non-respect des avertissements et des consignes de sécurité suivants peut provoquer un choc électrique, un incendie et/ou des blessures graves.

Conservez tous les avertissements et toutes les consignes de sécurité pour pouvoir les consulter ultérieurement.

1. L'appareil doit être branché sur le secteur conforme aux paramètres de courant indiqués sur le boîtier.
2. Le radiateur ne doit pas être situé immédiatement au-dessous de la prise de courant.
3. L'endroit où l'appareil est placé, doit garantir sa stabilité. Le câble de raccordement ne doit pas passer à proximité des sorties d'air chaud. Le câble ne doit pas non plus être pincé ou placé à proximité des bords tranchants. Veillez à ce que le câble d'alimentation n'entre pas en contact avec des bords tranchants et des surfaces chaudes
4. Débranchez toujours l'appareil avant le nettoyage et l'entretien, en cas de panne et à la fin de son cycle de vie – ATTENDEZ QU'IL REFROIDISSE.
5. Débranchez toujours l'appareil du secteur en tirant sur la fiche et non sur le câble d'alimentation.
6. N'utilisez jamais l'appareil à proximité d'une douche, d'une baignoire, d'un lavabo, d'une piscine, etc.
7. L'appareil ne doit pas être immergé dans l'eau ou mouillé.
8. L'appareil ne doit pas être utilisé à proximité de matériaux inflammables, tels que meubles, literie, papier, vêtements, rideaux, tapis, etc. ou de matériaux susceptibles de se déformer.
9. L'appareil ne doit pas être utilisé dans des zones présentant un risque élevé d'explosion de gaz ou dans lesquelles des solvants, des vernis ou des adhésifs inflammables sont utilisés.
10. L'appareil ne doit pas être utilisé à l'air libre.
11. L'appareil doit être utilisé uniquement en position verticale.

12. Ne touchez pas l'appareil avec des mains ou des pieds mouillés ou humides.
13. Transportez l'appareil uniquement à l'aide de la poignée (2).
14. **AVERTISSEMENT** : Ne permettez pas que les enfants ou les animaux aient accès à l'appareil. Pendant le fonctionnement, la température des surfaces du radiateur peut être assez élevée.
15. Ne couvrez pas l'appareil avec des vêtements ou d'autres tissus pendant son fonctionnement.
16. Ne bloquez pas les trous de ventilation.
17. N'utilisez pas l'appareil pour sécher des vêtements.
18. Cet appareil peut être utilisé par des enfants de plus de 8 ans et des personnes ayant des capacités physiques et mentales réduites, ou un manque d'expérience et de connaissance de l'équipement, si une supervision ou des instructions sont fournies pour s'assurer que l'appareil est utilisé en toute sécurité et d'une manière sûre pour que les risques associés soient compris. Les enfants ne doivent pas jouer avec l'appareil. Les enfants non accompagnés ne devraient pas effectuer le nettoyage et la maintenance de l'appareil. Tenez l'appareil et son câble hors de portée des enfants.
19. La protection des éléments chauffants est destinée à empêcher l'accès direct aux éléments chauffants et elle doit être en place lorsque l'appareil est utilisé.
20. La protection des éléments chauffants n'offre pas une protection complète aux jeunes enfants et aux personnes handicapées.
21. Ne laissez pas l'appareil allumé sans surveillance.
22. Débranchez l'appareil du secteur lorsqu'il n'est pas utilisé.
23. Laissez refroidir l'appareil avant de le ranger.
24. Vérifiez régulièrement que le câble d'alimentation et l'ensemble de l'appareil ne sont pas endommagés. Ne mettez pas l'appareil en marche si vous avez constaté des dommages.
25. N'utilisez pas l'appareil si le câble d'alimentation est endommagé, si l'appareil est tombé ou a été endommagé de toute autre manière.

26. Les réparations de l'appareil ne peuvent être effectuées que par un centre de service autorisé. Toute amélioration ou utilisation de pièces de rechange ou de composants de l'appareil autres que ceux d'origine est interdite et compromet la sécurité d'utilisation.
27. La société Eldom Sp. z o. o. n'est pas responsable des dommages résultant d'une utilisation inappropriée de l'appareil.



Pour éviter toute surchauffe, ne couvrez pas l'élément chauffant.

CE PRODUIT NE CONVIENT QU'À UN USAGE OCCASIONNEL OU À UNE UTILISATION DANS DES LOCAUX BIEN ISOLÉS

AVERTISSEMENT : Une mauvaise utilisation de l'appareil peut entraîner des blessures corporelles.

NOTE : Un sac en plastique peut être dangereux - pour éviter la strangulation le sac doit être tenu hors de portée des bébés et des jeunes enfants.

• CONSEILS

- Ne couvrez pas le radiateur avec des vêtements ou d'autres tissus pendant le fonctionnement. Ne bloquez pas les trous de ventilation.
- **L'appareil est doté d'une protection thermique qui coupe l'alimentation en cas de surchauffe. Dans ce cas, tournez le bouton (2) sur la position « 0 », débranchez l'appareil du secteur et éliminez la cause de la surchauffe. Laissez refroidir l'appareil avant de le remettre en marche.**

• PROTECTION DE L'ENVIRONNEMENT

- L'appareil est construit à partir de matériaux qui peuvent être retraités ou recyclés.
- Il doit être remis à un point de collecte approprié pour le recyclage des appareils électriques et électroniques.

• GARANTIE

- L'appareil est destiné à un usage domestique privé.
- Il ne peut être utilisé à des fins professionnelles.
- Une utilisation abusive ou en contradiction avec ce mode d'emploi annule la garanti

• DESCRIPTION GÉNÉRALE

1. Voyant lumineux
2. Interrupteur
3. Thermostat
4. Support pour câbles
5. Pieds d'appareils
6. Évents

• CARACTÉRISTIQUES TECHNIQUES

- puissance : 2000 W
- tension d'alimentation : 220-240 V ~50-60 Hz

• DESTINATION

Le radiateur électrique **HM1300** est destiné au chauffage de locaux résidentiels et de bureaux.

• UTILISATION

- après avoir déballé l'appareil, assurez-vous qu'il n'a pas été endommagé pendant le transport. En cas de doute, ne l'utilisez pas avant d'avoir contacté un centre de service,
- montez les pieds de l'appareil (5) – fig. 2,
- placez l'appareil sur une surface plane, stable et résistante à la chaleur, à au moins 2 m des meubles et des objets inflammables,

L'appareil ne fonctionne qu'en position verticale. Il a une protection qui coupe l'alimentation en cas de renversement.

- mettez le thermostat (3) sur la position « OFF » et l'interrupteur (2) sur la position « 0 » (appareil éteint).
- branchez l'appareil sur un secteur avec les paramètres spécifiés dans la notice d'emploi,
- sélectionnez la puissance de chauffage à l'aide de l'interrupteur (2) :
 - puissance « I » 1000 W
 - puissance « II » 2000 W
- l'appareil commence à fonctionner lorsque la température de fonctionnement a été sélectionnée à l'aide du bouton du thermostat (3),
- le fonctionnement de l'appareil est indiqué par le voyant lumineux (1).

ATTENTION

Lors de la première mise en service de l'appareil, une odeur spécifique peut être émise par les éléments chauffants et l'isolation. C'est un phénomène normal. Ne couvrez pas les sorties lorsque l'appareil est en marche.

• NETTOYAGE ET ENTRETIEN

- Débranchez l'appareil du secteur avant de le nettoyer.
- Il est recommandé de nettoyer le réservoir d'eau après chaque utilisation mais au moins une fois tous les 3 jours.
- Ne plongez pas l'humidificateur dans l'eau ou toute autre substance liquide.
- N'utilisez pas de produits de nettoyage agressifs pour le nettoyage.
- De temps en temps, un dépôt peut se former à l'intérieur du socle ou sur le transducteur à ultrasons (6) qui est éliminé en versant une solution de vinaigre d'alcool sur les composants pendant 30 minutes. Le transducteur ne doit pas être touché avec des objets pointus.

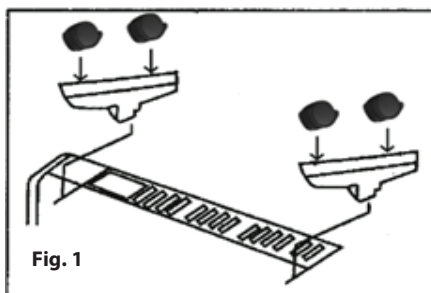
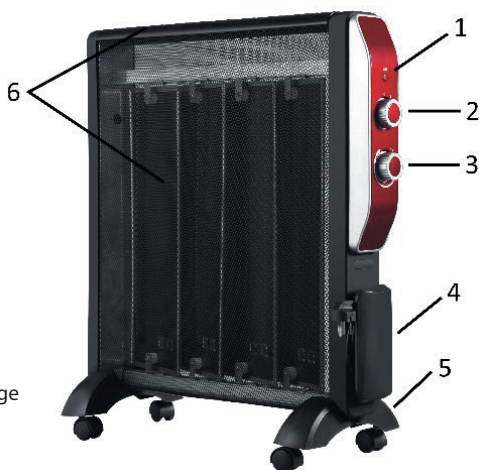

Fig. 1

Exigences d'informations applicables aux dispositifs de chauffage décentralisés électriques			
RÈGLEMENT (UE) 2015/1188 DE LA COMMISSION			
Référence(s) du modèle:	HM1300		
Caractéristique	Symbole	Valeur	Unité
Puissance thermique			
Puissance thermique nominale	P_{nom}	2	kW
Puissance thermique minimale (indicative)	P_{min}	1	kW
Puissance thermique maximale continue	$P_{max,c}$	2	kW
Consommation d'électricité auxiliaire			
À la puissance thermique nominale	$e_{l_{max}}$	0	kW
À la puissance thermique minimale	$e_{l_{min}}$	0	kW
En mode veille	e_{lsB}	0	kW
Type d'apport de chaleur, pour les dispositifs de chauffage décentralisés électriques à accumulation uniquement (sélectionner un seul type)			
contrôle thermique manuel de la charge avec thermostat intégré	<input type="checkbox"/> oui <input checked="" type="checkbox"/> non		
contrôle thermique manuel de la charge avec réception d'informations sur la température de la pièce et/ou extérieure	<input type="checkbox"/> oui <input checked="" type="checkbox"/> non		
contrôle thermique électronique de la charge avec réception d'informations sur la température de la pièce et/ou extérieure	<input type="checkbox"/> oui <input checked="" type="checkbox"/> non		
puissance thermique réglable par ventilateur	<input type="checkbox"/> oui <input checked="" type="checkbox"/> non		
Type de contrôle de la puissance thermique/de la température de la pièce (sélectionner un seul type)			
contrôle de la puissance thermique à un palier, pas de contrôle de la température de la pièce	<input type="checkbox"/> oui <input checked="" type="checkbox"/> non		
contrôle à deux ou plusieurs paliers manuels, pas de contrôle de la température de la pièce	<input type="checkbox"/> oui <input checked="" type="checkbox"/> non		
contrôle de la température de la pièce avec thermostat mécanique	<input checked="" type="checkbox"/> oui <input type="checkbox"/> non		
contrôle électronique de la température de la pièce	<input type="checkbox"/> oui <input checked="" type="checkbox"/> non		
contrôle électronique de la température de la pièce et programmeur journalier	<input type="checkbox"/> oui <input checked="" type="checkbox"/> non		
contrôle électronique de la température de la pièce et programmeur hebdomadaire	<input type="checkbox"/> oui <input checked="" type="checkbox"/> non		
Autres options de contrôle (sélectionner une ou plusieurs options)			
contrôle de la température de la pièce, avec détecteur de présence	<input type="checkbox"/> oui <input checked="" type="checkbox"/> non		
contrôle de la température de la pièce, avec détecteur de fenêtre ouverte	<input type="checkbox"/> oui <input checked="" type="checkbox"/> non		
option contrôle à distance	<input type="checkbox"/> oui <input checked="" type="checkbox"/> non		
contrôle adaptatif de l'activation	<input type="checkbox"/> oui <input checked="" type="checkbox"/> non		
limitation de la durée d'activation	<input type="checkbox"/> oui <input checked="" type="checkbox"/> non		
capteur à globe noir	<input type="checkbox"/> oui <input checked="" type="checkbox"/> non		
Coordonnées de contact	Eldom Sp. z o.o. Pawła Chromika 5a, 40-238 Katowice, POLAND tel: +48 32 2553340 , fax: +48 32 2530412		

ISTRUZIONI DI SICUREZZA

Prima del primo utilizzo leggere attentamente tutto il contenuto del presente manuale d'uso.

La mancata osservanza delle seguenti avvertenze e istruzioni di sicurezza può provocare scosse elettriche, incendi e/o gravi lesioni.

Conservare tutte le avvertenze e le istruzioni di sicurezza per il riferimento futuro.

1. Collegare il dispositivo alla rete conforme ai parametri di corrente indicati sull'involucro.
2. Il radiatore non deve essere collocato direttamente sotto la presa di corrente.
3. Il luogo in cui viene collocato il dispositivo deve garantirne la stabilità. Il cavo di collegamento non deve passare vicino alle uscite dell'aria calda. Inoltre, il cavo non deve essere schiacciato o passare vicino a bordi taglienti. Assicurarsi che il cavo di alimentazione non entri in contatto con bordi taglienti e superfici calde
4. Scollegare sempre il dispositivo dalla rete elettrica prima della pulizia e della manutenzione, in caso di malfunzionamento e dopo l'uso - **ATTENDERE IL SUO RAFFREDDAMENTO.**
5. Sempre scollegare il dispositivo tirando la spina e non il cavo di alimentazione.
6. Non utilizzare mai il dispositivo in prossimità di docce, vasche da bagno, lavandini, piscine, ecc.
7. Il dispositivo non deve essere immerso in acqua o spruzzato.
8. Non utilizzare in prossimità di materiali infiammabili come mobili, lenzuola, carta, indumenti, tende, tappeti, ecc. o materiali che potrebbero deformarsi.
9. Non utilizzare in aree ad alto rischio di esplosione di gas o dove si utilizzano solventi, vernici o adesivi infiammabili.
10. Non utilizzare all'aria aperta.
11. Utilizzare solo in posizione verticale.
12. Non toccare il dispositivo con mani o piedi umidi o bagnati.
13. Trasportare il dispositivo solo tramite la maniglia (2).

14. **ATTENZIONE:** Vietare l'accesso al dispositivo a bambini o animali. Durante il funzionamento, la temperatura superficiale del radiatore può essere molto elevata.
15. Non coprire il dispositivo con indumenti o altri tessuti durante il funzionamento.
16. Non coprire i fori di ventilazione.
17. Non utilizzare il dispositivo per asciugare i vestiti.
18. Il presente dispositivo può essere utilizzato da bambini di età superiore a 8 anni e dalle persone con ridotte capacità fisiche, mentali e prive di esperienza e conoscenza del prodotto, se sono sotto supervisione o sono state istruite per garantire che il prodotto sia utilizzato in modo sicuro e con la comprensione dei rischi correlati. I bambini non devono giocare con questo dispositivo. I bambini non accompagnati non devono eseguire la pulizia e la manutenzione del dispositivo. Tenere il dispositivo e il suo cavo fuori dalla portata dei bambini.
19. La protezione degli elementi riscaldanti ha lo scopo di impedire l'accesso diretto e deve essere posizionata quando il radiatore è in uso.
20. La protezione degli elementi riscaldanti non garantisce una protezione completa per i bambini piccoli e le persone inferme.
21. Non lasciare il dispositivo incustodito mentre è in uso.
22. Scollegare il dispositivo dalla rete elettrica quando non è in uso.
23. Lasciare raffreddare il dispositivo prima di riporlo.
24. Controllare regolarmente che il cavo di alimentazione e l'intero dispositivo non presentino danni. Non accendere il dispositivo se si riscontrano danni.
25. Non utilizzare se il cavo di alimentazione è danneggiato, se il dispositivo è caduto o è stato danneggiato in qualche altro modo.
26. Le riparazioni possono essere eseguite solo presso un centro di assistenza autorizzato. Tutti gli ammodernamenti e l'uso di ricambi o delle parti non originali del dispositivo sono vietati e ne pregiudicano l'uso sicuro.

27. La società eldom sp. z o. o. non è responsabile per gli eventuali danni causati in seguito all'uso improprio del dispositivo.



Per evitare il surriscaldamento, non coprire il riscaldatore.

QUESTO PRODOTTO È ADATTO SOLO PER UN USO OCCASIONALE O PER L'UTILIZZO IN AMBIENTI BEN ISOLATI

AVVERTIMENTO: L'uso improprio del dispositivo può causare lesioni al corpo.

ATTENZIONE: Il sacchetto di plastica può essere pericoloso, per evitare il soffocamento con il sacchetto, tenerlo lontano da neonati e piccoli bambini.

• RACCOMANDAZIONI

- Non coprire il riscaldatore con indumenti o altri tessuti durante il funzionamento. Non coprire i fori di ventilazione.
- **Il dispositivo è dotato di una protezione termica che interrompe l'alimentazione in caso di surriscaldamento. In tal caso, ruotare la manopola (1) in posizione "0", scollegare il dispositivo dalla rete elettrica ed eliminare la causa del surriscaldamento. Lasciare raffreddare il dispositivo prima di riaccenderlo.**

• PROTEZIONE DELL'AMBIENTE

- L'apparecchio è fatto di materiali che possono essere riutilizzati o riciclati.
- Restituirlo a un centro di raccolta e riciclaggio appropriato per apparecchiature elettriche ed elettroniche.

• GARANZIA

- Questo prodotto è stato concepito per il solo uso domestico, in privato.
- Non deve essere usato per scopi professionali.
- La garanzia garanzia decade in caso di trattamento improprio.

• DESCRIZIONE GENERALE

1. Spia di controllo
2. Interruttore di alimentazione
3. Termostato
4. Supporto per cavi
5. Piedi dell'apparecchio
6. Fori di ventilazione

• DATI TECNICI

- potenza: 2000 W
- tensione di alimentazione: 220-240V ~ 50-60Hz

• DESTINAZIONE

Radiatore **HM1300** è progettato per il riscaldamento di locali residenziali e uffici.

• USO DEL DISPOSITIVO

- dopo aver disimballato il dispositivo, accertarsi che non abbia subito danni durante il trasporto. In caso di dubbio, astenersi dall'uso fino a quando non si contatti un centro di assistenza,
- monti i piedini dell'apparecchio (5) - fig. 1,
- posizionare il dispositivo su una superficie piana, stabile e resistente a temperatura elevata, a distanza minima di 2 m da mobili e oggetti infiammabili.

Il dispositivo funziona solo in posizione verticale. Ha una protezione che interrompe l'alimentazione elettrica in caso di capovolgimento.

- impostare il termostato (3) in posizione "OFF" e l'interruttore (2) in posizione "OFF" (dispositivo spento),
- collegare il dispositivo alla rete conforme ai parametri specificati nel manuale d'uso,
- selezionare la potenza di riscaldamento con l'interruttore (2):
 - "I" potenza 1000W
 - "II" potenza 2000W
- il dispositivo entra in funzione quando la temperatura di esercizio è stata selezionata con la manopola del termostato (3),
- il funzionamento del dispositivo è indicato dalla spia di controllo (1).

ATTENZIONE. Al primo avvio del radiatore, gli elementi riscaldanti e l'isolamento possono emettere un odore specifico. Si tratta di un fenomeno tipico.

• PULIZIA E MANUTENZIONE

- Scollegare l'apparecchio dalla presa e lasciarlo raffreddare prima di pulirlo.
- Non immergere nessuna parte dell'apparecchio in acqua o altri liquidi.
- Pulire l'involucro e il cavo con un panno leggermente umido. Asciugare prima di utilizzare nuovamente l'apparecchio.
- Non usare detersivi o solventi.

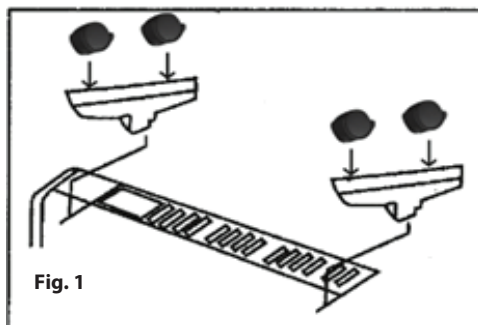
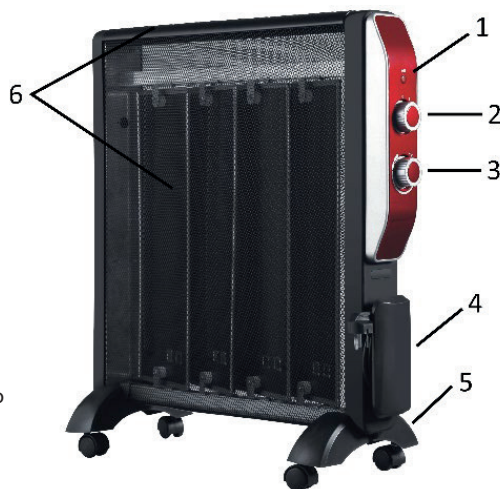

Fig. 1

Informazioni obbligatorie per gli apparecchi per il riscaldamento d'ambiente locale elettrici REGOLAMENTO (UE) 2015/1188 DELLA COMMISSIONE			
Identificativo del modello:	HM1300		
Dato	Simbolo	Valore	Unità
Potenza termica			
Potenza termica nominale	P_{nom}	2	kW
Potenza termica minima (indicativa)	P_{min}	1	kW
Massima potenza termica continua	$P_{max,c}$	2	kW
Consumo ausiliario di energia elettrica			
Alla potenza termica nominale	eI_{max}	0	kW
Alla potenza termica minima	eI_{min}	0	kW
In modo stand-by	eI_{SB}	0	kW
Tipo di potenza termica, solo per gli apparecchi per il riscaldamento d'ambiente locale elettrici ad accumulo (indicare una sola opzione)			
controllo manuale del carico termico, con termostato integrato			<input type="checkbox"/> si <input checked="" type="checkbox"/> no
controllo manuale del carico termico con riscontro della temperatura ambiente e/o esterna			<input type="checkbox"/> si <input checked="" type="checkbox"/> no
controllo elettronico del carico termico con riscontro della temperatura ambiente e/o esterna			<input type="checkbox"/> si <input checked="" type="checkbox"/> no
potenza termica assistita da ventilatore			<input type="checkbox"/> si <input checked="" type="checkbox"/> no
Tipo di potenza termica/controllo della temperatura ambiente (indicare una sola opzione)			
potenza termica a fase unica senza controllo della temperatura ambiente			<input type="checkbox"/> si <input checked="" type="checkbox"/> no
due o più fasi manuali senza controllo della temperatura ambiente			<input type="checkbox"/> si <input checked="" type="checkbox"/> no
con controllo della temperatura ambiente tramite termostato meccanico			<input checked="" type="checkbox"/> si <input type="checkbox"/> no
con controllo elettronico della temperatura ambiente			<input type="checkbox"/> si <input checked="" type="checkbox"/> no
con controllo elettronico della temperatura ambiente e temporizzatore giornaliero			<input type="checkbox"/> si <input checked="" type="checkbox"/> no
con controllo elettronico della temperatura ambiente e temporizzatore settimanale			<input type="checkbox"/> si <input checked="" type="checkbox"/> no
Altre opzioni di controllo (è possibile selezionare più opzioni)			
controllo della temperatura ambiente con rilevamento di presenza			<input type="checkbox"/> si <input checked="" type="checkbox"/> no
controllo della temperatura ambiente con rilevamento di finestre aperte			<input type="checkbox"/> si <input checked="" type="checkbox"/> no
con opzione di controllo a distanza			<input type="checkbox"/> si <input checked="" type="checkbox"/> no
con controllo di avviamento adattabile			<input type="checkbox"/> si <input checked="" type="checkbox"/> no
con limitazione del tempo di funzionamento			<input type="checkbox"/> si <input checked="" type="checkbox"/> no
con termometro a globo nero			<input type="checkbox"/> si <input checked="" type="checkbox"/> no
Coordonnées de contact	Eldom Sp. z o.o. Pawła Chromika 5a, 40-238 Katowice, POLAND tel: +48 32 2553340 , fax: +48 32 2530412		



KARTA GWARANCYJNA

WAŻNA Z DOWODEM ZAKUPU

GRZEJNIK HM1300

pieczęć sklepu i data sprzedaży
Sprzęt przeznaczony do użytku domowego

GRZEJNIK HM1300 pieczęć sklepu:	1
data sprzedaży:.....	
GRZEJNIK HM1300 pieczęć sklepu:	2
data sprzedaży:.....	
GRZEJNIK HM1300 pieczęć sklepu:	3
data sprzedaży:.....	
GRZEJNIK HM1300 pieczęć sklepu:	4
data sprzedaży:.....	

OPIS NAPRAWY	1
..... pieczęćka punktu usługowego	
OPIS NAPRAWY	2
..... pieczęćka punktu usługowego	
OPIS NAPRAWY	3
..... pieczęćka punktu usługowego	
OPIS NAPRAWY	4
..... pieczęćka punktu usługowego	